



UD TRUCKS

# SÁCH HƯỚNG DẪN SỬ DỤNG

QUESTER & CRONER

---

## LỜI MỞ ĐẦU

Xin chúc mừng quyết định sáng suốt của bạn khi trở thành chủ sở hữu đáng tự hào của xe thương hiệu UD Trucks. Chúng tôi tự tin khi giao chiếc xe này cho bạn, nó được sản xuất bằng công nghệ mới nhất và kiểm soát chất lượng nghiêm ngặt.

Vui lòng đọc kỹ hướng dẫn trong sổ tay “**Hướng dẫn sử dụng**” trước khi bạn lái xe lần đầu tiên. Điều này sẽ đảm bảo bạn làm quen với các quy trình kiểm soát và bảo dưỡng, hỗ trợ bạn trong việc vận hành an toàn, đảm bảo cho việc lái xe hiệu quả. Tuy nhiên, các thiết bị an toàn được lắp đặt trên xe và thông tin được cung cấp không thể thay thế cho việc lái xe cẩn thận. Người lái xe hoặc người sử dụng hoàn toàn chịu trách nhiệm về sự an toàn của bản thân, phương tiện và giao thông, nếu xảy ra sự cố thì UD Trucks không thể chịu trách nhiệm dưới bất kỳ hình thức nào.

Chúng tôi đặc biệt khuyên bạn nên sử dụng phụ tùng chính hãng của UD Trucks và thực hiện tất cả các dịch vụ bảo dưỡng, sửa chữa định kỳ tại đại lý được ủy quyền của UD Trucks để kéo dài tuổi thọ của xe và giảm thiểu chi phí sửa chữa các hư hỏng xảy ra. Để giữ an toàn, độ tin cậy và tuổi thọ lâu dài của xe, UD Trucks khuyên bạn nên chú ý đến lời khuyên của chúng tôi về việc lái xe và chăm sóc xe của bạn. Đối với tất cả các thắc mắc của bạn về dịch vụ bảo dưỡng, phụ tùng chính hãng, nhiên liệu đầu Diesel và quy trình, hãy liên hệ với đại lý UD Trucks được ủy quyền gần nhất.

Tất cả thông tin, hình ảnh minh họa, và dữ liệu được cung cấp trong sổ tay hướng dẫn này đều dựa trên các dòng xe của phiên bản mới nhất. Để liên tục tối ưu hóa sản phẩm, UD Trucks có quyền thay đổi, chỉnh sửa, loại bỏ hoặc thêm các tính năng trong xe và sách hướng dẫn này. Sách hướng dẫn này bao gồm thông tin về tất cả các tùy chọn có sẵn trong xe tải **cho tất cả các kiểu xe**. Do đó, bạn cũng có thể tìm thấy một số thông tin không áp dụng cho mẫu xe của bạn đang có.

Sổ tay “**Bảo hành & bảo dưỡng**” được cung cấp cùng với sách hướng dẫn này khi mua xe, đã giải thích chi tiết các nội dung bảo hành và hướng dẫn bảo dưỡng của xe, cùng với sổ tay “**Hướng dẫn sử dụng**” này là một phần không thể thiếu của xe. Điều này tạo thành hồ sơ cơ bản về chiếc xe của bạn và cần được chăm sóc và lưu giữ theo cách thích hợp nhất.

Trong trường hợp xe đã được bán, vui lòng đảm bảo rằng sách hướng dẫn này được lưu lại trên xe để chủ sở hữu mới tham khảo.

---



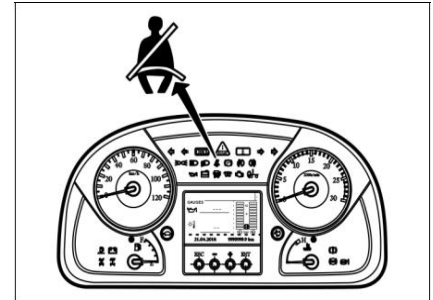
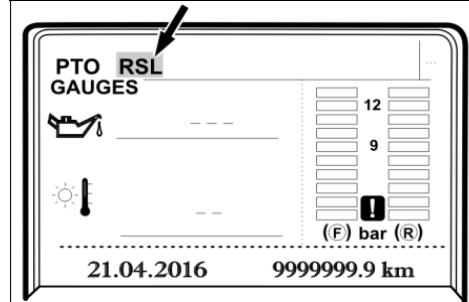
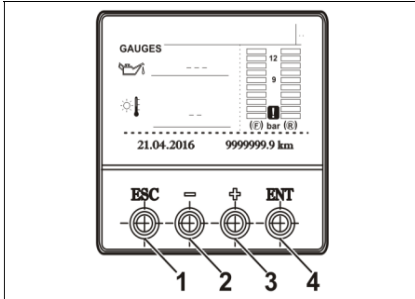

**Quester/ Croner** được trang bị hệ thống phần mềm ghi lại nhiều thông tin khác nhau về xe (máy / động cơ) và thông tin này được chuyển về UD Trucks và được UD Trucks và các đại lý được ủy quyền của UD Trucks sử dụng trong quá trình phát hiện sự cố có thể xảy ra và phát triển sản phẩm.



## Khi đọc sách hướng dẫn

Sổ tay “**Hướng dẫn sử dụng**” có các cấp độ quan sát và cảnh báo sau:

“**NGUY HIỂM**”, “**CẢNH BÁO**”, “**CẨN TRỌNG**” và “**LƯU Ý**”.

 <b>DANGER</b>	Chỉ ra một tình huống nguy hiểm có thể xảy ra, nếu không tránh được sẽ dẫn đến tử vong hoặc thương tích cá nhân nghiêm trọng.
 <b>WARNING</b>	Cho biết tình huống nguy hiểm tiềm ẩn, nếu không tránh được có thể dẫn đến thương tích chết người, thương tích cá nhân nghiêm trọng hoặc hư hỏng sản phẩm.
 <b>CAUTION</b>	Chỉ ra một tình huống nguy hiểm tiềm ẩn mà nếu không tránh được có thể dẫn đến thương tích cá nhân nhẹ hoặc trung bình hoặc làm hỏng sản phẩm.
<b>NOTE</b>	Cho biết một tình huống, cách sử dụng hoặc hoàn cảnh cần được nhấn mạnh.
	Biểu tượng này chỉ ra một hành động không được khuyến khích và không nên thực hiện

Sổ tay Hướng dẫn sử dụng xe chứa thông tin bạn cần để vận hành và bảo dưỡng xe của mình theo các tiêu chuẩn cao nhất có thể. Thực hiện theo các hướng dẫn và lời khuyên trong sách hướng dẫn này, một số thiết bị được mô tả trong sách hướng dẫn này là mở rộng và có thể không được bao gồm xe của bạn. Nếu bạn có bất kỳ câu hỏi nào, vui lòng tham khảo đại lý ủy quyền của UD Trucks gần nhất. Các thông số kỹ thuật và hình ảnh minh họa trong sách hướng dẫn này không có giá trị ràng buộc và UD Trucks có quyền thay đổi chúng bất kỳ lúc nào mà không cần thông tin trước.

Các hướng dẫn an toàn được cung cấp trong sách hướng dẫn này chỉ là một ít so với thực tế. Do đó, người sử dụng có trách nhiệm kiểm tra kỹ lưỡng tất cả các khả năng về an toàn trước hoặc trong khi lái xe, thực hiện quy trình vận hành hoặc bảo dưỡng. Tuy nhiên, thông tin an toàn được cung cấp trong sách hướng dẫn này không thay thế cho việc lái xe và vận hành cẩn thận. Người sử dụng hoàn toàn chịu trách nhiệm về sự an toàn của bản thân, phương tiện và giao thông, nếu có sự cố xảy ra UD Trucks không thể chịu trách nhiệm dưới bất kỳ hình thức nào.

Sổ tay hướng dẫn này bao gồm cả hai kiểu lái: lái bên trái (LHD) và lái bên phải (RHD). Để nâng cao hiểu biết của người dùng, cả hai hình minh họa LHD và RHD đều được hiển thị trong một chủ đề duy nhất. Hình minh họa bên trái tương ứng với xe LHD và bên phải tương ứng với xe RHD, cho đến khi được đề cập đến..

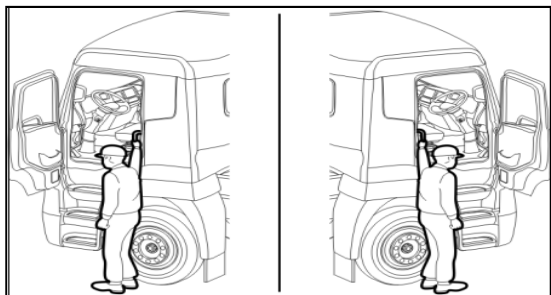

Xe LHD

Xe RHD

Các chủ đề chung cho cả xe LHD và xe RHD đều có sẵn dưới dạng một minh họa..

Các hình minh họa trong sách hướng dẫn này không phải là một quy định và có thể không phản ánh tình hình thực tế. Nếu cần làm rõ, vui lòng tham khảo đại lý UD Trucks được ủy quyền gần nhất.

# MỤC LỤC

	Trang		Trang
<b>1. GIỚI THIỆU VÀ AN TOÀN.....</b>	<b>1-1</b>	1.17 Cổng viễn thông (TGW) .....	1-29
1.1 Giới thiệu.....	1-1	1.18 Mở phần mềm.....	1-32
1.2 Nhận dạng xe.....	1-6	1.19 Dầu Diesel sinh học.....	1-33
1.3 Trước khi lái xe.....	1-11	<b>2. VÀO VÀ RA CABIN.....</b>	<b>2-1</b>
1.4 Khởi động động cơ.....	1-12	2.1 Khi vào cabin.....	2-1
1.5 Tốc độ xe.....	1-13	2.2 Cửa.....	2-3
1.6 Đạp xe.....	1-14	2.3 Ghế.....	2-5
1.7 Khi gặp sự cố.....	1-15	2.4 Dây an toàn.....	2-14
1.8 Nâng cabin.....	1-16	2.5 Điều chỉnh vô lăng.....	2-15
1.9 Quá nhiệt.....	1-17	<b>3. MÔ TẢ THIẾT BỊ VÀ VẬN HÀNH.....</b>	<b>3-1</b>
1.10 Xử lý bộ lọc nhiên liệu và bình nhiên liệu	1-18	3.1 Bảng điều khiển.....	3-1
1.11 Xử lý bình ắc quy.....	1-20	3.2 Các đèn báo.....	3-5
1.12 Các biện pháp phòng ngừa khác.....	1-21	3.3 Danh mục hiển thị.....	3-9
1.13 Sửa đổi và thay thế.....	1-22	3.4 Các Công tắc.....	3-24
1.14 Rửa xe.....	1-24	3.5 Công tắc tổ hợp.....	3-44
1.15 OBD (hộp chẩn đoán) .....	1-25	3.6 Cần số.....	3-49
1.16 Lái xe với tiêu chuẩn Euro IV.....	1-28	3.7 PTO – nếu được trang bị.....	3-52

# MỤC LỤC

Trang

Trang

3.8	Hệ thống nhiên liệu.....	3-58
3.9	Sử dụng mâm kéo.....	3-61
3.10	Khóa vi sai.....	3-65
3.11	Điều khiển giá chuyển hướng – nếu trang bị.....	3-68
3.12	Khớp nối – nếu trang bị.....	3-69
3.13	Khác.....	3-71
<b>4.</b>	<b>PHỤ KIỆN VÀ ÂM THANH.....</b>	<b>4-1</b>
4.1	Phụ kiện.....	4-1
4.2	Âm thanh phía trước bảng điều khiển – nếu trang bị.....	4-4
4.3	Âm thanh.....	4-5
4.4	Radio.....	4-6
4.5	USB Player.....	4-7
4.6	Cài đặt.....	4-8
4.7	Kiểm tra trước khi yêu cầu dịch vụ.....	4-9
<b>5.</b>	<b>HỆ THỐNG ĐIỀU HÒA.....</b>	<b>5-1</b>
5-1	Hệ thống thông gió.....	5-1
5.2	Hệ thống lạnh.....	5-3

<b>6.</b>	<b>KIỂM TRA HÀNG NGÀY.....</b>	<b>6-1</b>
6.1	Các vị trí cần kiểm tra.....	6-1
6.2	Hướng dẫn kiểm tra.....	6-3
<b>7.</b>	<b>THAO TÁC LÁI XE ĐÚNG.....</b>	<b>7-1</b>
7.1	Thao Tác lái xe đúng.....	7-1
7.2	Biện pháp phòng ngừa.....	7-4
7.3	Vận hành với hộp số tự động.....	7-17
7.4	Vận hành với hộp số ESCOT.....	7-28
7.5	Lái xe trong những điều kiện đặc biệt.....	7-38
<b>8.</b>	<b>KIỂM TRA VÀ BẢO DƯỠNG.....</b>	<b>8-1</b>
8.1	Kiểm tra và bảo trì.....	8-1
8.2	Lọc gió.....	8-7
8.3	Lọc nhớt động cơ.....	8-13
8.4	Lọc nhiên liệu.....	8-16
8.5	Hệ thống nhiên liệu.....	8-26
8.6	Nhớt.....	8-29
8.7	Bình ắc quy.....	8-42

---

# MỤC LỤC

	Trang		Trang		
8.8	Lốp xe.....	8-43	<b>9. Lịch bảo dưỡng.....</b>	<b>9-1</b>	
8.9	Kích nâng.....	8-52	9.1	Tổng quan.....	9-1
8.10	Đèn và cầu chì.....	8-55	<b>10. Quy trình khẩn cấp.....</b>	<b>10-1</b>	
8.11	Kính.....	8-83	10.1	Khi sự cố.....	10-1
8.12	Làm mát động cơ.....	8-84	10.2	Khởi động.....	10-5
8.13	Phanh.....	8-87	<b>11. Dữ liệu dịch vụ.....</b>	<b>11-1</b>	
8.14	Dụng cụ.....	8-94	11.1	Tiêu chuẩn bảo dưỡng.....	11-1
8.15	Khớp nối.....	8-95			
8.16	Lưỡi gạt mưa.....	8-98			
8.17	Rửa xe.....	8-99			
8.18	Xử lý khí thải.....	8-101			
8.19	Mâm xoay.....	8-104			
8.20	Xe lưu kho.....	8-106			
8.21	Bơm mỡ.....	8-107			

---

# 1. GIỚI THIỆU VÀ AN TOÀN

## 1.1 Giới thiệu

Sách hướng dẫn này cung cấp các giải thích chi tiết về cách làm việc với các xe dòng QUESTER / CRONER như bên dưới:

Loại xe	XE ĐẦU KÉO			XE TẢI				
	4 X 2	6 X 2	6 X 4	4 X 2	6 X 2	6 X 4	8 X 2	8 X 4
Công thức bánh xe								
GH5E				★				
GH8E	★	★	★	★	★	★	★	★
GH11E	★	★	★			★		★
EURO 3	★	★	★	★	★	★	★	★
EURO 4	★	★	★	★	★	★	★	★

★ Có

Vui lòng đọc và hiểu các số tay Hướng dẫn sử dụng trước khi bạn lái xe lần đầu.

# 1. GIỚI THIỆU VÀ AN TOÀN

## Các từ viết tắt

ABS	Hệ thống chống bó cứng phanh	MIL	Đèn báo sự cố
AC	Hệ thống lạnh	OBD	Hộp chuẩn đoán
ACM	Mô-đun kiểm soát khí thải	PCB	Bảng điều khiển chương trình
ADR	Hiệp định Châu Âu về Vận chuyển Quốc tế hàng nguy hiểm bằng đường bộ	POC	Điều kiện hoạt động của hệ thống truyền động
CC	Kiểm soát tốc độ	PTO	Bộ trích công suất
ECU	Bộ điều khiển điện tử	RES	Nối tiếp
EEB	Phanh động cơ phụ	RHD	Tay lái bên phải
EMEA	Châu Âu, Trung Đông và Châu Phi	RPM	Số vòng quay mỗi phút
EMS	Hệ thống quản lý động cơ	RSL	Giới hạn tốc độ trên đường
EOL	Kết thúc dòng	SAF	Nam Phi
EBR-EPG	Bộ điều chỉnh áp suất khí thải	SEA	Đông Nam Á
EBR-VEB	Phanh động cơ VPT bao gồm Bộ điều chỉnh áp suất khí thải	SI	Hệ đo lường Quốc tế
EBR-CEB	Động cơ nén và phanh xả	TGW	Cổng viễn thông
GAW	Tổng trọng lượng tác động lên trục	USB	USB
GCC	Hội đồng hợp tác vùng Vịnh	VIN	Số nhận dạng xe
GH11E	Động cơ 11 lít		
GH8E	Động cơ 8 lít		
GH5E	Động cơ 5 lít		
GVW	Tổng trọng lượng xe		
HMI	Giao tiếp người - máy		
HVAC	Hệ thống sưởi, thông gió và điều hòa không khí		
IC	Cụm đồng hồ		
IECU	Bộ điều khiển điện tử tích hợp		
ISO	Tiêu chuẩn về tổ chức Quốc tế		
LHD	Tay lái bên trái		
DRL	Đèn chạy ban ngày		
HCV	Van điều khiển bằng tay		
JIS	Tiêu chuẩn công nghiệp Nhật Bản		

## Để vận hành an toàn

Các thao tác và điểm cần thận trọng trong quá trình xử lý xe để không gặp sự cố được liệt kê ở đây. Đọc và hiểu thông tin trước khi sử dụng xe



### CAUTION

Hãy chú ý đến các đề can/nhãn dán trên xe, chúng cung cấp thông tin vận hành an toàn



### DANGER

Không bao giờ cố gắng điều khiển hoặc làm việc trên xe khi đang có rượu bia. Phản xạ / phản ứng của bạn có thể bị ảnh hưởng ngay cả một lượng rượu nhỏ. Uống rượu và điều khiển phương tiện này có thể dẫn đến tai nạn, gây thương tích nặng hoặc tử vong.

## Đơn vị cân nặng và đo lường

Sách hướng dẫn này sử dụng hệ thống đơn vị **SI** với hệ **mét** tương đương được đặt trong dấu ngoặc.

## Nhiên liệu



### CAUTION

Sử dụng nhiên liệu đáp ứng các yêu cầu pháp lý và tuân thủ các tiêu chuẩn quốc gia và quốc tế. Sử dụng đúng loại nhiên liệu nếu không đúng có thể dẫn đến hư hỏng động cơ và ô nhiễm môi trường



### CAUTION

Không trộn xăng hoặc cồn vào nhiên liệu diesel.

Thành phần nhiên liệu đóng một vai trò quan trọng đối với các chức năng, tuổi thọ và khí thải của xe. Để đạt được mức hiệu suất cao, tiết kiệm nhiên liệu và tuân thủ các quy định pháp luật về khí thải, hãy sử dụng nhiên liệu theo quy định pháp luật yêu cầu và cũng là các tiêu

chuẩn quốc gia và quốc tế, các tiêu chuẩn này là các yêu cầu tối thiểu đối với nhiên liệu thương mại và thường được chuẩn bị với sự tham vấn của các công ty dầu mỏ và ngành công nghiệp ô tô. Ví dụ là:

### GB 19147-2013

**EN590 (với các yêu cầu theo từng quốc gia)**

### JIS KK 2204

Nên sử dụng các loại nhiên liệu đáp ứng các tiêu chuẩn này.

## Nước và các hoạt chất

Đảm bảo rằng nước không đi vào bình nhiên liệu và trộn lẫn với nhiên liệu, các hạt nước xâm nhập vào sẽ ăn mòn bộ phận phun nhiên liệu. Nước tạo điều kiện cho vi khuẩn, nấm mốc trong bình phát triển, có thể dẫn đến tắc bộ lọc. Trong thời tiết lạnh, nước trong nhiên liệu có thể đóng băng và làm tắc nghẽn đường ống cung cấp nhiên liệu.

Kiểm tra nắp bình nhiên liệu, khu vực lắp cảm biến mức nhiên liệu để làm kín cho phù hợp.

## 1. GIỚI THIỆU VÀ AN TOÀN

### Kích công suất động cơ diesel

Nhiều chất phụ gia bán sẵn trên thị trường (được gọi là kích công suất động cơ diesel) có thể hứa hẹn giảm tiêu thụ nhiên liệu và cải thiện khả năng bôi trơn. Nó **không được khuyến khích sử dụng**.

**UD Trucks** không chịu bất kỳ trách nhiệm đối với các yêu cầu bảo hành nếu các chất phụ gia này đã được sử dụng và việc sử dụng, thử nghiệm hoặc đánh giá các chất phụ gia này không thuộc chính sách của **UD Trucks**.



**CAUTION**

Không thêm bất kỳ loại chất phụ gia nào vào nhiên liệu.



Bình chữa cháy nằm trên sàn giữa ghế hành khách và cửa ra vào. Bình chữa cháy phải được nạp đầy ngay sau khi sử dụng, ngay cả khi nó chưa được sử dụng hết (áp dụng theo tiêu chuẩn riêng mỗi quốc gia)



**CAUTION**

Kiểm tra bình chữa cháy định kỳ và đảm bảo rằng kim đồng hồ áp suất nằm trong phạm vi màu xanh. Chủ xe có trách nhiệm bảo quản bình chữa cháy. Để chắc chắn rằng bình chữa cháy luôn sẵn sàng sử dụng, chủ phương tiện phải tuân theo hướng dẫn của nhà sản xuất in trên bình chữa cháy.



**CAUTION**

Bình chữa cháy nên được đổ đầy lại ba năm một lần, ngay cả khi nó không được sử dụng.

### Tam giác cảnh báo - nếu trang bị

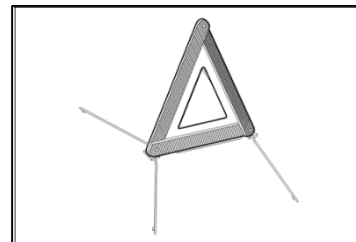

Tam giác cảnh báo được chứa trong hộp ngăn đựng đồ nghề ở cabin và trong “ngăn đựng đồ phía trên” cho cabin. Tam giác cảnh báo được sử dụng để cảnh báo những người lái xe hoặc người đi đường khác về nguy cơ tiềm ẩn trong tình huống tai nạn hoặc sự cố.

### Báo động cảnh báo lùi - nếu được trang bị

Cảnh báo lùi xe được kích hoạt khi xe chuyển số lùi. Nó sẽ tạo ra âm thanh cần thiết khi xe đang lùi.

### Cửa sập nóc xe - chỉ áp dụng cho cabin XXSL

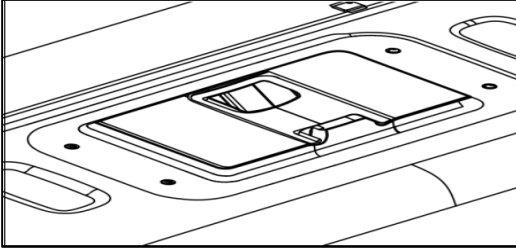

Để mở cửa sập nóc xe, hãy đẩy các chốt khóa. Nó có thể được mở từ một bên (phía trước hoặc phía sau) hoặc từ cả hai bên của cửa sập cùng một lúc. Để đóng cửa sập nóc xe, hãy giữ và kéo chốt khóa về vị trí đóng

#### Bộ chìa khóa

Hai bộ chìa khóa được cung cấp cùng với xe.

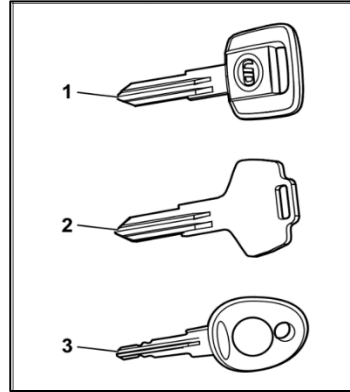

1 . Chìa khóa khởi động/Cửa

2. Chìa khóa thùng nhiên liệu

3. Chìa khóa bình Urê (áp dụng cho xe EURO IV)

#### Thẻ số

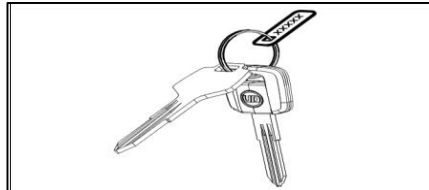

Một thẻ số được cung cấp cùng với chìa khóa xe tải. Tháo thẻ số khỏi chùm chìa khóa để không cho người khác có thể nhìn thấy số. Lưu trữ thẻ ở một nơi an toàn để tham khảo trong tương lai.

# 1. GIỚI THIỆU VÀ AN TOÀN

## 1.2 Nhận dạng xe

### Tấm nhận dạng xe

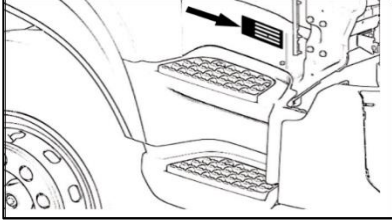

Tấm nhận dạng xe nằm phía trên bậc bước chân đầu tiên, mở cửa để thấy tấm nhận dạng xe. Đối với cả xe tay lái bên trái và xe tay lái bên phải, nó được đặt ở bên tay phải.

### Vị trí số VIN

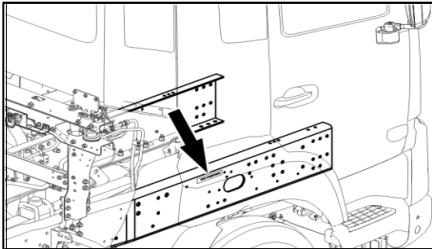

Số VIN được đóng ở trên mặt ngoài sắt xi phía trước, bên tay phải.

Đối với một số quốc gia do luật pháp địa phương, số VIN được đóng ở trên mặt ngoài sắt xi phía trước, bên tay trái.

### Tấm số VIN (SEA and EMEA)

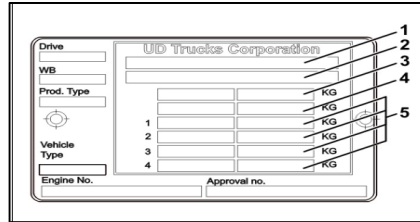

1. Số loại phê duyệt cho thị trường SEA và Số khung xe cho thị trường EMEA

2. Số VIN

3. Về mặt kỹ thuật / Khối lượng cho phép hợp pháp \*

4. Về mặt kỹ thuật / khối lượng kéo theo cho phép hợp pháp\*

5. Về mặt kỹ thuật /Khối lượng cho phép hợp pháp trên mỗi trục xe \*

\* theo các quy chuẩn quốc gia tương ứng.

**Tham khảo thêm tấm số VIN của một số Quốc gia lân cận**

**Tấm số VIN xe tải - GCC**



1. Tên và Quốc gia của nhà sản xuất
2. Năm và tháng sản xuất
3. Khối lượng toàn bộ xe GVW (kg)
4. Khối lượng toàn bộ trục GAW (kg)
5. Phương tiện này chứng thực cho tiêu chuẩn tất cả phương tiện hiện hành của Vùng Vịnh / Ả Rập Xê Út có hiệu lực cho đến ngày sản xuất.
6. Số VIN
7. Loại xe
8. Trục trước
9. Trục sau

**Tấm số VIN xe đầu kéo - GCC**



1. Tên và Quốc gia của nhà sản xuất
2. Năm và tháng sản xuất
3. Khối lượng toàn bộ xe GVW (kg)
4. Khối lượng toàn bộ trục GAW (kg)
5. Phương tiện này chứng thực cho tiêu chuẩn tất cả phương tiện hiện hành của Vùng Vịnh / Ả Rập Xê Út có hiệu lực cho đến ngày sản xuất.
6. Số VIN
7. Loại xe
8. Trục trước
9. Trục sau

**Tấm số VIN và dữ liệu - SAF**

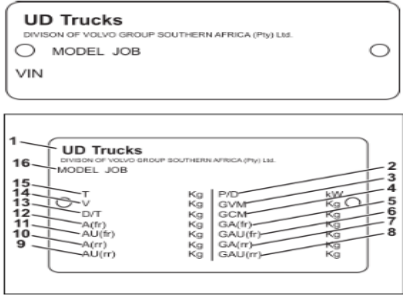

1. Tên nhà sản xuất
2. Công suất thực của động cơ (kW)
3. GVW (kg) - Khối lượng toàn bộ xe
4. GCM (kg)-Tổng khối lượng
5. GA (fr) (kg)-Tổng khối lượng trục trước GAU(fr) (kg)-Tổng khối lượng đơn vị trục trước
6. GA (rr) (kg)-Tổng khối lượng trục sau
7. GAU (rr) (kg)- Tổng khối lượng đơn vị trục sau
8. AU(rr) (kg)- Khối lượng môi trục sau
9. A(rr) (kg)- Khối lượng trục sau
10. AU(fr) (kg)-Khối lượng mỗi trục trước
11. A(fr) (kg)- Khối lượng trục trước
12. D/T (kg)- Khối lượng phương tiện theo thiết kế
13. V (kg)- Khối lượng xe tối đa cho phép
14. T (kg)-Khối lượng bản thân của xe
15. Mẫu công việc

## 1. GIỚI THIỆU VÀ AN TOÀN

### Nhận dạng động cơ - GH11E

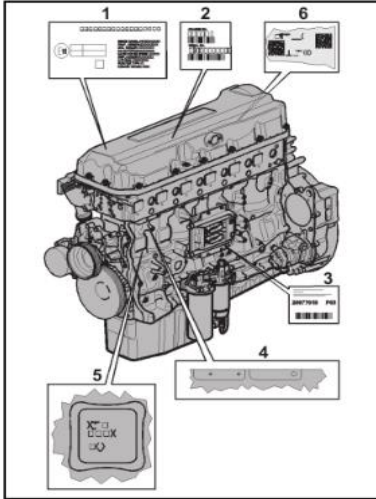

1. Decal nhận dạng động cơ
2. Số định dạng thân xe và số sê-ri
3. Dữ liệu hệ thống động cơ
4. Số sê-ri động cơ
5. Dữ liệu đúc block máy
6. Ngày sản xuất

### Nhận dạng động cơ - GH8E

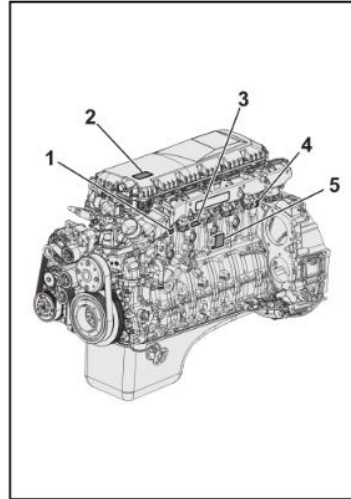

1. Số sê-ri động cơ
2. Số nhận dạng
3. Số nhà máy lắp ráp
4. Ngày hoàn thành lắp ráp
5. Dữ liệu đúc block máy

### Nhận dạng động cơ - GH5E

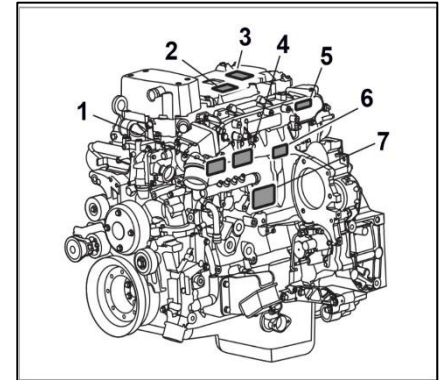

1. Ký hiệu động cơ và Số sê-ri
2. Số sê-ri thân xe và động cơ
3. Phiên bản động cơ, công suất, và giới hạn moment xoắn
4. Nhà máy lắp ráp
5. Bảng tên động cơ
6. Ngày hoàn thành lắp ráp
7. Dữ liệu đúc block máy

Tấm nhận dạng hộp số

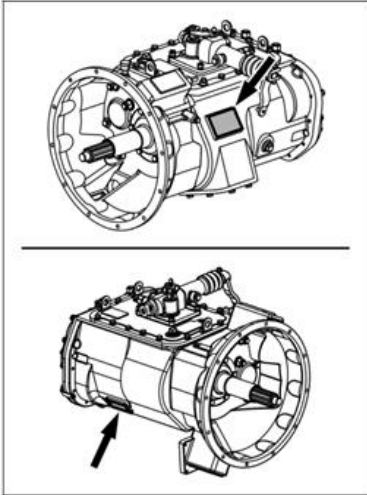

Hộp số 6 số

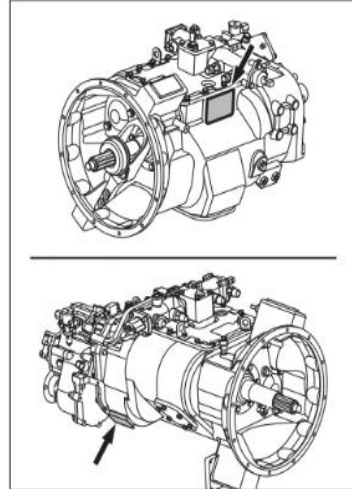

Hộp số 9 and 12 số

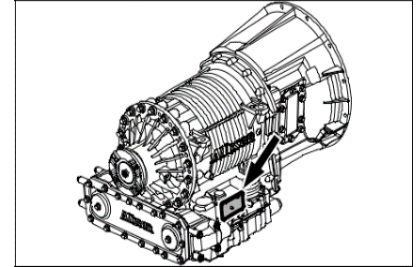

Hộp số APS 2500/  
3000/3200/4440

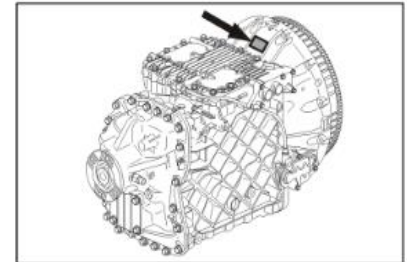

Hộp số ESCOT

# 1. GIỚI THIỆU VÀ AN TOÀN

## Vị trí tấm nhận dạng cầu

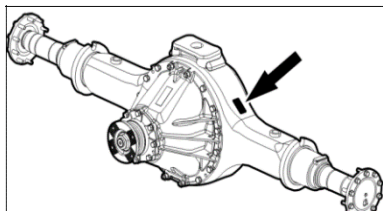

**Cầu đơn**

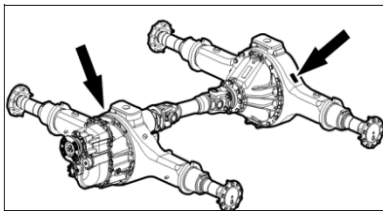

**Cầu đôi**

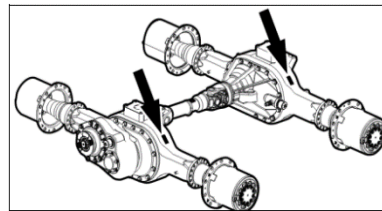

**Cầu đôi, giảm tốc**

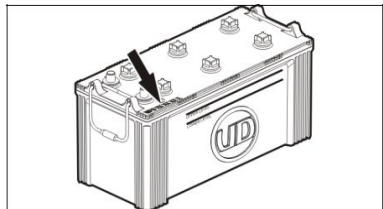

**150 Ah**

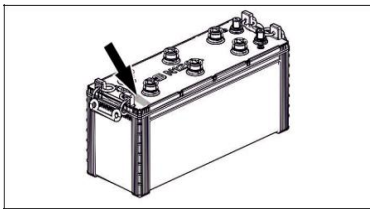

**120Ah**

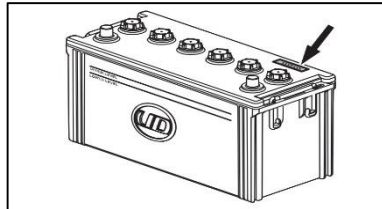

**110Ah**

## 1.3 Trước khi lái xe

### Khi mở cửa

Trước khi mở cửa, hãy quan sát giao thông và đảm bảo rằng nó an toàn và không có vật cản

### Vị trí ghế và vô lăng

#### WARNING

Không điều chỉnh ghế hoặc vô lăng khi lái xe. Điều chỉnh ghế hoặc vô lăng có thể dẫn đến mất kiểm soát xe.

Chỉ điều chỉnh ghế và vô lăng khi xe đứng yên.

### Giữ khu vực kính chắn gió sạch sẽ

#### WARNING

Không treo phụ kiện hoặc đồ trang trí trên kính chắn gió hoặc dán phim lên kính chắn gió. Làm như vậy có thể cản tầm nhìn của người lái xe.

### Không chớ hàng nguy hiểm

#### WARNING

Không treo phụ kiện hoặc đồ trang trí trên kính chắn gió hoặc dán phim lên kính chắn gió. Làm như vậy có thể cản tầm nhìn của người lái xe.

### Giữ khu vực bảng điều khiển sạch

#### WARNING

Không lái xe với các vật dụng rời rạc được đặt trên cụm đồng hồ hoặc bảng điều khiển. Những vật dụng rời rạc này có xu hướng rơi khi lái xe và làm người lái mất tập trung.

### Đeo và điều chỉnh dây an toàn

Người lái xe hoặc người sử dụng phải luôn thắt dây an toàn. Đèn nhắc nhở thắt dây an toàn sẽ nhấp nháy nếu người lái xe điều khiển xe mà không thắt dây an toàn.

#### WARNING

Không thắt dây an toàn từ trong ra ngoài hoặc bị xoắn. Làm như vậy có thể làm giảm hiệu quả của nó.

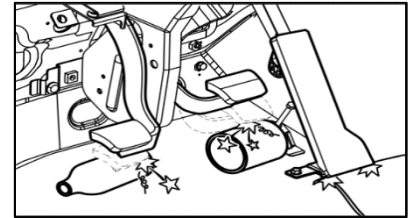

#### WARNING

Không đặt các đồ vật lỏng lẻo như dụng cụ, đồ hộp, chai lọ, thảm ... trên sàn cabin. Chúng có thể lăn bên dưới bàn đạp và ngăn cản hoạt động hiệu quả của chúng.

## 1. GIỚI THIỆU VÀ AN TOÀN

### 1.4 Khởi động động cơ

#### Trước khi khởi động động cơ

Trước khi khởi động động cơ, chuyển cần số sang số trung gian (N) và đảm bảo rằng phanh tay đã được gài.

#### Hãy thận trọng với khí thải

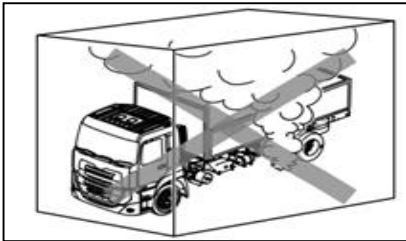

#### CAUTION

Không điều chỉnh ghế hoặc vô lăng khi lái xe. Điều chỉnh ghế hoặc vô lăng có thể dẫn đến mất kiểm soát xe.

#### Đề phòng khi khởi động

#### NOTE

Trước khi điều khiển xe, hãy đảm bảo rằng khu vực xung quanh xe không có chướng ngại vật. Gương được trang bị cho xe không thể cho tầm nhìn toàn bộ của xe. Chúng tôi khuyên bạn nên kiểm tra bên dưới và xung quanh xe trước khi khởi hành.

### 1.5 Tốc độ xe

#### Bộ giới hạn tốc độ - nếu được trang bị

	<b>WARNING</b>
<p>Không điều chỉnh ghế hoặc vô lăng khi lái xe. Điều chỉnh ghế hoặc vô lăng có thể dẫn đến mất kiểm soát xe.</p>	

Các xe được trang bị bộ hạn chế tốc độ không thể tăng tốc vượt quá giá trị cài đặt.

Xe có thể có dải giới hạn tốc độ dưới đây:

1. 60 km/h
2. 80 km/h
3. 90 km/h
4. 100 km/h
5. Không có bộ giới hạn tốc độ

Người dùng cũng có thể đặt giới hạn tốc độ dưới giá trị đã đặt. Ví dụ: nếu giá trị thiết lập của nhà máy là 80 km/h, người dùng có thể đặt dưới 80 km/h, tức là 60 km/h làm tốc độ của người dùng. Biểu tượng RSL trên màn hình IC sẽ bật lên cho biết giới hạn tốc độ người dùng đang hoạt động.

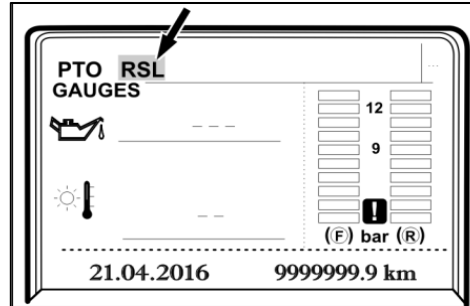

#### Hiển thị thông tin cho lái xe

	<b>WARNING</b>
<p>Không điều chỉnh ghế hoặc vô lăng khi lái xe. Điều chỉnh ghế hoặc vô lăng có thể dẫn đến mất kiểm soát xe.</p>	

#### Sử dụng chân phanh quá lâu

Tránh sử dụng phanh chân liên tục trong thời gian dài. Nó sẽ ảnh hưởng đến hiệu suất phanh và có thể làm hỏng hệ thống phanh.

## 1. GIỚI THIỆU VÀ AN TOÀN

### Kiểm soát tốc độ - nếu trang bị

#### CAUTION

Không sử dụng hệ thống kiểm soát tốc độ trên đường ướt hoặc có tuyết, trong khi trời mưa, địa hình đồi núi, khu vực đông xe cộ hoặc trên đường trơn trượt, các ngã rẽ và khúc cua.

Tùy chọn kiểm soát tốc độ được sử dụng trong điều kiện lái xe thuận lợi để giảm mức tiêu thụ nhiên liệu và sự mệt mỏi của người lái.

Sử dụng chế độ kiểm soát tốc độ không cho phép người lái chuyển sự tập trung ra khỏi đường. Người lái xe hoặc người sử dụng phải chịu trách nhiệm về sự an toàn của chính mình và sự an toàn của xe và những người tham gia giao thông khác.

Tham khảo **“Kiểm soát tốc độ”** trong phần 3.

### Phanh phụ

#### CAUTION

Cẩn thận khi sử dụng phanh phụ trên đường trơn trượt, vì điều này có thể khiến bánh xe bị bó cứng.

Sử dụng phanh phụ khi xuống dốc và khi phanh nhẹ.

Tính năng làm chậm tốc độ của xe như “Phanh phụ” không nhằm thay thế phanh bảo dưỡng và điều này sẽ không làm xe của bạn dừng lại. Tính năng làm chậm tốc độ của xe chỉ nhằm mục đích làm chậm tốc độ xe của bạn trong một số điều kiện nhất định.

### Hoạt động của cần phanh tay

#### DANGER

Không bao giờ rời khỏi xe của bạn khi phanh đỗ chưa được gài

#### WARNING

Không bao giờ rời khỏi xe của bạn khi phanh đỗ chưa được gài

### 1.6 Khi đậu xe

Đậu xe dưới trong mát với hệ thống thông gió thích hợp.

#### WARNING

Không đậu lâu xe dưới gốc cây hoặc gần lá khô và các mảnh vụn. Nếu đậu xe dưới gốc cây, phân chim bám trên thân xe có thể làm hỏng lớp sơn và lá khô có thể bắt lửa nếu tiếp xúc với ống xả đang nóng.

### 1.7 Khi gặp sự cố

#### Xẹp lốp khi lái xe



#### DANGER

Không bao giờ rời khỏi xe của bạn khi phanh đỗ được gài

#### Khi kéo



#### WARNING

Hệ thống phanh và hệ thống lái sẽ không hoạt động khi động cơ TẮT. Chỉ sử dụng xe kéo để kéo xe.



#### CAUTION

Xe có hộp số tự động khi kéo cần ngắt trực các đăng để tránh hỏng hộp số.

Tham khảo "**Towing**" trong phần 10.

#### Sử dụng dây câu bình

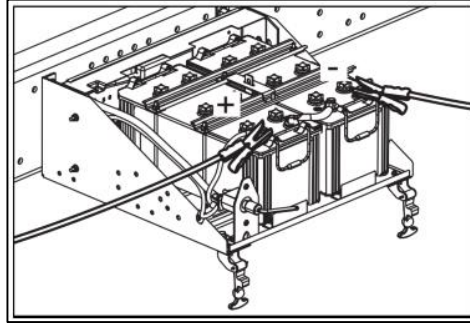

#### DANGER

Không khởi động xe mà không có kiến thức phù hợp. Liên hệ với đại lý UD Trucks ủy quyền gần nhất để được hỗ trợ.

Tham khảo "**Jump start**" trong phần 10.

#### Khi thay lốp xe



#### WARNING

Trong khi thay lốp, hãy đặt kích nâng trên bề mặt bằng phẳng và cứng để nâng xe lên. Sử dụng kích nâng xe trên dốc hoặc bề mặt mềm có thể khiến kích nâng bị lật và xe bị đổ và tai nạn

Tham khảo "**Jack up**" trong phần 8.

## 1. GIỚI THIỆU VÀ AN TOÀN

### 1.8 Nâng cabin

#### An toàn

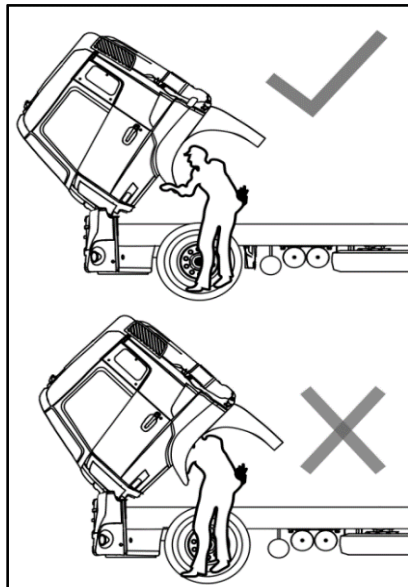

#### WARNING

Không làm việc bên dưới gầm xe khi đang nghiêng hoặc nửa bên dưới cabin nghiêng.



#### CAUTION

Nên mở **mặt ga-lăng phía trước** của xe trước khi nâng cabin để tránh va vào các bộ phận của cabin.



#### CAUTION

Không bước chân lên chắn bùn

Kiểm tra những điều sau đây trước khi nâng cabin

- có đủ không gian phía trước cabin và không có chướng ngại vật.
- có đủ không gian phía trên cabin để chứa chỗ cho cabin nghiêng.
- cần số ở vị trí số 0.
- phanh tay đã được gài.
- Các vật nặng và lỏng lẻo trong cabin được lấy ra và hộp đựng đồ và tất cả các cửa đều được đóng lại.
- Bánh xe đã được chêm.

Để nâng cabin tham khảo **“Cab Tilting”** trong Phần 8.

## 1.9 Quá nhiệt

### Khi động cơ quá nóng

#### WARNING

Không đổ đầy chất làm mát khi động cơ đang nóng để tránh bị bỏng do hơi nước và chất làm mát nóng. Để động cơ nguội hoàn toàn trước khi đổ đầy chất làm mát.

#### CAUTION

Để động cơ nguội ở tốc độ không tải trước khi TẮT.

Động cơ phải được chạy ở tốc độ không tải trước khi TẮT. Điều này ngăn chặn sự quá nhiệt trong động cơ và cho phép các bộ phận đang nóng ở nhiệt độ cao, chẳng hạn như bộ tăng áp mát dần dần.

### Mở nắp bình nước làm mát

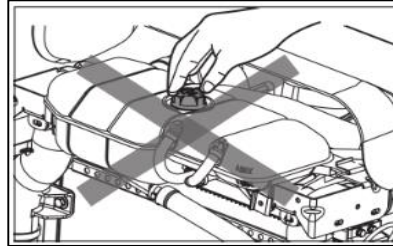

#### WARNING

Không mở nắp bình nước làm mát động cơ khi động cơ đang nóng hoặc ngay sau khi lái xe. Việc mở nắp bình giãn nở có thể khiến hơi nước và nước bay ra ngoài và gây bỏng cho bạn.

### Kiểm tra và thay thế nhớt

#### WARNING

Không được kiểm tra hoặc thay nhớt động cơ, nhớt hộp số và nhớt cầu ngay sau khi lái xe.

#### NOTE

Xả nhớt khi động cơ còn ấm. Nhớt sẽ chảy dễ dàng hơn.

# 1. GIỚI THIỆU VÀ AN TOÀN

## 1.10 Mở bộ lọc nhiên liệu và bình xăng

### Khi thay bộ lọc nhiên liệu

#### WARNING

Đảm bảo bộ lọc nhiên liệu được lắp đúng cách và không có rò rỉ nhiên liệu từ bộ lọc. Rò rỉ nhiên liệu có thể gây ra hỏa hoạn nếu không được khắc phục.

### Xả khí trong hệ thống nhiên liệu

#### CAUTION

không khí lọt vào hệ thống nhiên liệu, nó sẽ gây ra hiện tượng phun nhiên liệu không đều và có thể xảy ra trục trặc động cơ. Đảm bảo rằng không có không khí trong hệ thống trong khi thay bộ lọc nhiên liệu hoặc khi đường dẫn nhiên liệu bị ngắt hoặc khi xả nước từ bộ lọc nhiên liệu.

### Xả nước của bộ lọc nhiên liệu

#### CAUTION

Nếu phát hiện nước trong hệ thống nhiên liệu, đèn hiển thị sẽ nổi trên bảng điều khiển (chỉ dành cho GH11E). Nếu sự cố không được khắc phục, hệ thống phun nhiên liệu và động cơ có thể bị hỏng. Xả nước bất cứ khi nào biểu tượng cảnh báo hiển thị.

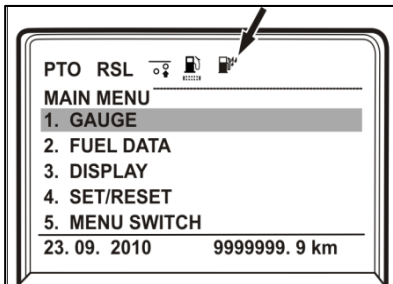

#### CAUTION

Xả nước, khi nào vòng phao màu đỏ nổi trong bộ lọc gắn trên khung xe.

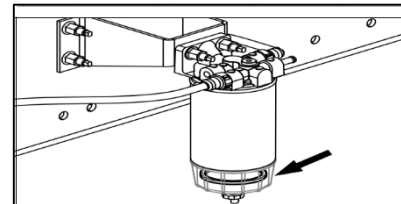

### GH11E - Nếu được trang bị

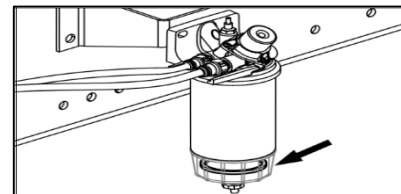

### GH8E

## Lượng nhiên liệu

Luôn giữ bình nhiên liệu trong trạng thái đầy bình. Điều này có thể ngăn chặn được sự ngưng tụ của nước trong bình và hơn thế nữa là xe luôn đảm bảo mức nhiên liệu sử dụng. Đảm bảo rằng không để bụi và nước lọt vào trong khi bơm nhiên liệu.

## Bơm nhiên liệu tại cây nhiên liệu tự phục vụ

### WARNING

Không hút thuốc, châm lửa, sử dụng bật lửa hoặc sử dụng điện thoại di động khi đang đổ nhiên liệu. Nếu không tuân thủ có thể gây ra hỏa hoạn.

Khi đổ nhiên liệu tại quầy tự phục vụ, hãy đảm bảo tuân thủ các điều sau đây để ngăn ngừa tai nạn hỏa hoạn do tĩnh điện hoặc đổ nhiên liệu.

- Đảm bảo rằng động cơ được TẮT.
- Trước khi mở nắp nhiên liệu, hãy chắc chắn chạm vào một phần kim loại để loại bỏ tĩnh điện.
- Chỉ một người thực hiện việc tiếp nhiên liệu.
- Lắp vòi nạp vào cổng nạp một cách an toàn. Chức năng tự động dừng sẽ không hoạt động nếu tạm thời tháo vòi phun để nạp nhiên liệu.
- Vui lòng tuân thủ các biện pháp phòng ngừa được hiển thị trên dịch vụ tự phục vụ
- Dừng lại, nếu không thể đổ đầy một cách bình thường, hãy gọi nhân viên của trạm và tuân theo hướng dẫn của họ.

## Ống nhiên liệu

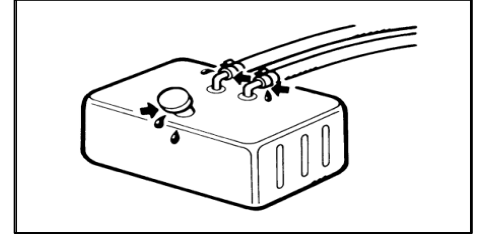

Đảm bảo rằng không có rò rỉ nhiên liệu từ bình nhiên liệu và ống dẫn nhiên liệu. Nếu có rò rỉ nhiên liệu, hãy liên hệ với đại lý UD Trucks được ủy quyền gần nhất để được hỗ trợ.

## 1. GIỚI THIỆU VÀ AN TOÀN

### 1.11 Xử lý bình ắc quy

#### Khi sạc bình ắc quy

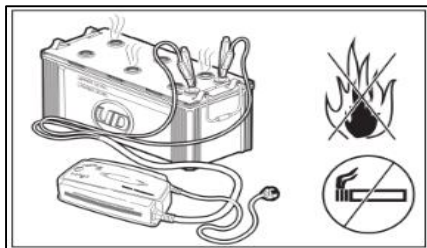

#### WARNING

Giữ ngọn lửa và nhiệt cách xa bình ắc quy trong quá trình sạc. Khí hydro tạo ra trong quá trình sạc có thể bốc cháy và gây nổ.

Liên hệ với đại lý UD Trucks được ủy quyền để sạc bình ắc quy

#### Cọc bình ắc quy

#### CAUTION

Các cọc ắc quy bị lỏng hoặc bị ăn mòn sẽ gây khó khăn cho việc khởi động động cơ, có thể gây ra tia lửa ở các điện cực và ngăn ắc quy sạc trong quá trình lái xe. Điều này sẽ làm giảm tuổi thọ của ắc quy.

Cố định cáp nối ắc quy với kết nối thích hợp và bôi mỡ vào các đầu nối.

#### Ở vùng khí hậu lạnh

#### CAUTION

Để bình ắc quy ở tình trạng cạn kiệt sẽ khiến chất lỏng trong bình bị đông và có thể làm hỏng bình ắc quy vĩnh viễn, hãy kiểm tra ắc quy và đổ đầy dung dịch và sạc định kỳ.

## 1.12 Các biện pháp phòng ngừa khác

### Khi đóng cửa sổ



#### WARNING

Đảm bảo rằng không có bộ phận cơ thể nào được đưa ra bên ngoài cửa sổ trong khi xe chạy để tránh dẫn đến thương tích.

**Đảm bảo rằng động cơ được TẮT khi làm việc gần động cơ hoặc các bộ phận quay khác.**

### Kiểm tra độ căng đai truyền động

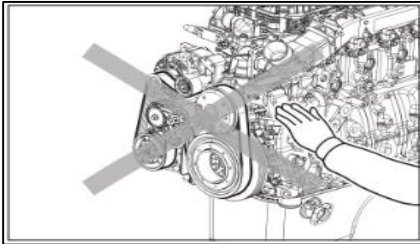

#### DANGER

Không kiểm tra dây curoa động cơ khi động cơ đang hoạt động.

## 1. GIỚI THIỆU VÀ AN TOÀN

### 1.13 Sửa đổi và thay thế - Hệ thống điện và khí nén

#### Không được sửa đổi



#### WARNING

Việc lắp đặt các bộ phận không phù hợp với hoạt động và chức năng của xe có thể dẫn đến hỏng hóc hoặc tai nạn.

Liên hệ với đại lý được ủy quyền của **UD Trucks** gần nhất để được tư vấn trước khi lắp đặt bất kỳ phụ kiện nào.

#### Không được sửa đổi thiết bị khí nén



#### CAUTION

Không thêm hoặc sửa đổi các bộ phận khí nén trong xe. Liên hệ với đại lý ủy quyền của UD Trucks gần nhất để được tư vấn trước khi lắp đặt bất kỳ phụ kiện nào.

#### Hàn điện



#### WARNING

Việc hàn phải được thực hiện với độ chính xác cao để có được mối nối thích hợp. Tuân thủ các biện pháp an toàn để tránh bị thương và tai nạn.



#### CAUTION

Tháo các giắc kết nối của ECU trước khi hàn

Khi thực hiện hàn điện, dòng điện từ máy hàn có thể chảy ngược trở lại mạch nối đất và làm hỏng bộ điều khiển điện tử. Vì vậy, hãy chắc chắn làm theo các điểm dưới đây

1. Liên hệ với đại lý UD Trucks được ủy quyền gần nhất để được tư vấn trước khi thực hiện hàn điện.
2. TẮT đánh lửa

3. Tháo cực âm (-) của bình ắc quy
4. Đảm bảo nối đất bộ hàn gần với khu vực tiếp xúc với mối hàn.
5. Khi công việc hoàn tất, hãy kiểm tra rằng tất cả các đơn vị đang hoạt động bình thường

**Không được tự đấu dây điện**

**⚠ WARNING**

Không được thực hiện bất kỳ đấu dây hoặc lắp đặt thiết bị điện trái phép nào. Làm như vậy có thể dẫn đến hư hỏng hệ thống điện hoặc dây dẫn quá nóng dẫn đến hỏa hoạn.

Liên hệ với đại lý **UD Trucks** được ủy quyền gần nhất để được tư vấn trước khi lắp đặt bất kỳ phụ kiện nào.

**Thay thế cầu chì**

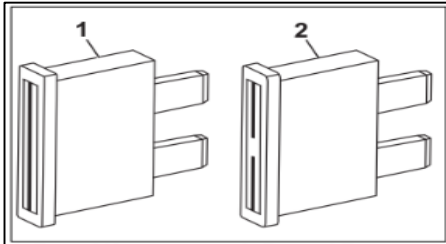

1. Cầu chì còn tốt

2. Cầu chì đã bị cháy

**⚠ CAUTION**

Không bao giờ sử dụng dây điện để thay cầu chì bị cháy, thay cầu chì mới đúng theo thông số quy định.

**⚠ CAUTION**

Không sử dụng cầu chì từ mạch khác như một giải pháp tạm thời. Làm như vậy sẽ làm cho mạch của cầu chì bị mượn tạm ngừng hoạt động.

**Thay thế bóng đèn**

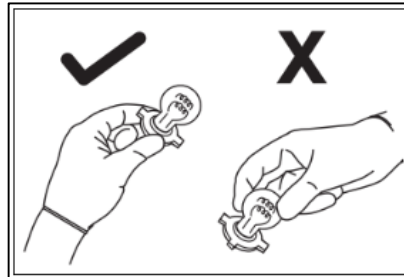

**⚠ CAUTION**

Sử dụng phụ tùng chính hãng UD khi thay thế bóng đèn. Sử dụng các phụ tùng không chính hãng hoặc bóng đèn khác với thông số quy định sẽ dẫn đến sự cố hoặc hư hỏng thiết bị.

**⚠ CAUTION**

Không chạm vào phần thủy tinh của bóng đèn. Làm như vậy sẽ làm giảm tuổi thọ của bóng đèn.

## 1. GIỚI THIỆU VÀ AN TOÀN

---

### 1.14 Rửa xe

#### Khi rửa xe



#### CAUTION

Khi rửa gầm xe, không được hướng tia nước có áp suất cao vào đầu rotuyn lái, thanh dẫn động lái và các tấm che bụi đầu rotuyn.



#### CAUTION

Trong khi rửa, đảm bảo rằng không có nước đi vào các bộ phận điện như máy khởi động, máy phát điện, cảm biến, rơ le và bộ phận điện tử.

**Các nguyên nhân hư hỏng hoặc giảm tuổi thọ xe thường xuất phát từ các trường hợp này**

### 1.15 OBD (chẩn đoán lỗi) - Chỉ dành cho Xe Euro - 4

#### Tổng quan

**UD Trucks** sử dụng công nghệ SCR (Selective Catalytic Reduction) bộ xúc tác xử lý khí thải để đáp ứng các yêu cầu của Euro IV hoặc bất kỳ tiêu chuẩn tương đương nào khác. Khí thải được giám sát dựa trên các yêu cầu pháp lý do cơ quan quản lý sở tại hoặc ban kiểm soát khí thải đưa ra. Ngoài các yêu cầu của OBD, các phương tiện tuân thủ Euro IV phải có một hệ thống giám sát bổ sung để phát hiện mức NOx (nitơ oxit) sau khi xử lý khí thải. Hệ thống xử lý NOx kiểm soát các điều kiện sau:

- mức NOx trong khí thải.
- mức AdBlue trong bình
- Lỗi trong hệ thống xử lý khí thải

Những điều sau đây sẽ xảy ra nếu phát hiện lỗi trong khí thải sau khi xử lý:

- Hệ thống kiểm soát sẽ thông báo cho người sử dụng thông qua đèn cảnh báo và thông báo lỗi.
- “**Non-erasable fault codes**” hiện thị
- Động cơ có thể bị hỏng (tùy thuộc vào loại lỗi)
- Thông tin cũng được cung cấp dưới dạng các bảng chỉ báo hiển thị, thông báo bật lên khi mức AdBlue thấp. Ngoài ra, người dùng có thể xem mức AdBlue hiện tại từ màn hình táp lô.

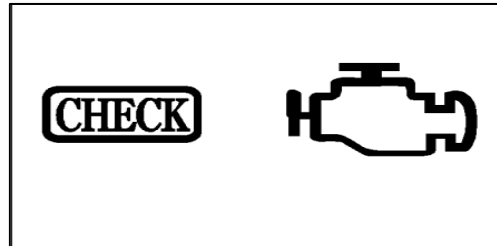

#### Điều kiện:

Hệ thống xử lý kiểm soát NOx chỉ hoạt động trong các điều kiện sau

- Nhiệt độ môi trường từ -7 °C đến + 40 °C.
- Độ cao từ mực nước biển dưới 1600 m.
- Nhiệt độ nước làm mát trên 70 °C.

Để hiển thị (kích hoạt) “**non-erasable fault code**”, một số điều kiện cơ bản phải được hoàn thành. Các điều kiện khác nhau tùy thuộc vào lỗi nào được hiển thị. Có ba lỗi khác nhau hình thành “non-erasable fault code”:

- Bình chứa AdBlue cạn.
- Mức NOx vượt quá mức quy định
- Mức NOx không thay đổi trong suốt 50 giờ hoạt động của động cơ.

## 1. GIỚI THIỆU VÀ AN TOÀN

### Mã lỗi không thể xóa được

Khi mã lỗi mới của NOx được hiển thị (hoạt động), nó sẽ được lưu trữ trong 400 ngày và sẽ không bị xóa, ngay cả khi lỗi đã được khắc phục và mã lỗi không còn hiển thị. Sau khi **“Mã lỗi không thể xóa”** được tạo ra, một tính toán về khoảng thời gian động cơ hoạt động sẽ được thực hiện trong khi lỗi hiện hoạt động. Bằng cách này, có thể thu được thông tin về thời gian hoạt động của động cơ bị lỗi trong hệ thống khí thải.

### Suy giảm (giảm công suất)

Một tính năng mới trong quá trình xử lý kiểm soát NOx là khi xảy ra một số giới hạn nhất định hoặc một lỗi nào đó phát sinh trong hệ thống sau xử lý khí thải, công suất sẽ giảm 40%. Trước khi giảm tốc độ xảy ra, đèn điều khiển và đèn cảnh báo sẽ sáng và màn hình hiển thị và thông báo rằng giảm tốc độ sẽ xảy ra.

Giảm tốc độ sẽ được kích hoạt sau khi xe dừng lần đầu tiên (với động cơ đang chạy) ngay sau khi xảy ra lỗi (như việc dừng đèn đỏ tiếp theo). Ngay sau khi lý do của việc giảm công suất được xử lý, việc giảm công suất sẽ không còn vào lần tiếp theo khi động cơ ở chế độ không tải.

Giảm công suất xảy ra khi có bất kỳ sự kiện nào sau đây:

- Bình chứa AdBlue cạn.
  - Mức NOx vượt quá mức quy định
- Mức NOx không thay đổi trong suốt 50 giờ hoạt động của động cơ.

### Làm sạch khí thải

Động cơ được trang bị hệ thống làm sạch khí thải và làm sạch khí thải bằng AdBlue. AdBlue được bơm vào hệ thống xả giữa bộ tăng áp và bộ giảm thanh với bộ đổi xúc tác SCR tích hợp. Bộ đổi xúc tác được sử dụng để giảm phát thải oxit nitơ và các hạt trong khí thải.

### Nhiên liệu

Phải sử dụng nhiên liệu không chứa lượng sunphur <10 ppm để đảm bảo đáp ứng các yêu cầu về khí thải cho các xe sử dụng Euro IV.

### AdBlue (dung dịch Urê)

#### CAUTION

AdBlue đã được sửa đổi hoặc thay thế bằng một chất lỏng khác không tuân theo ISO 22241-1, sẽ mất tác dụng làm sạch như dự kiến và có thể làm hỏng hệ thống SCR và không được bảo hành.

#### CAUTION

AdBlue rất ăn mòn và có thể làm hỏng các dắc điện. Nếu AdBlue dính vào dắc điện hoặc hệ thống dây điện, chúng phải được thay thế. Không nên làm sạch các đồ điện.

Dung dịch urê được bán dưới thương hiệu AdBlue. Nó là một chất lỏng không màu bao gồm urê và nước cất. Nó có thể có mùi amoniac nhẹ. Nồng độ urê trong AdBlue là 32.5%. AdBlue đáp ứng tiêu chuẩn ISO 22241 (trước đây là DIN 70070) và là giải pháp urê duy nhất được UD Trucks phê duyệt để nạp thêm vào UD Trucks với động cơ Euro IV. AdBlue cũng có thể được bán và tiếp thị dưới các tên khác tùy thuộc vào nhà phân phối và có thể được sử dụng miễn là đáp ứng tiêu chuẩn ISO 22241.

AdBlue không nguy hiểm nhưng cần được xử lý một cách cẩn thận. Nếu AdBlue vô tình bị đổ trên xe, hãy rửa sạch bằng nước và sau đó lau bằng giấy hoặc vải. Dung dịch có thể gây nóng và sau đó có thể làm hỏng các đầu nối, cáp và ống liền kề trong trường hợp rò rỉ.

Dung dịch Adblue đóng băng ở mức xấp xỉ -11°C. Đây không được coi là vấn đề vì hệ thống SCR sẽ nóng trong thời gian ngắn khi động cơ hoạt động. Xe có thể hoạt động bình thường.

## 1. GIỚI THIỆU VÀ AN TOÀN

### 1.16 Lái xe với động cơ tiêu chuẩn Euro IV (hoặc tương đương)

#### OBD

Xe được trang bị hệ thống OBD và biểu tượng MIL sẽ sáng khi có lỗi liên quan đến khí thải. Dừng xe và kiểm tra lý do đèn sáng. Liên hệ với đại lý UD Trucks được ủy quyền để được hỗ trợ.

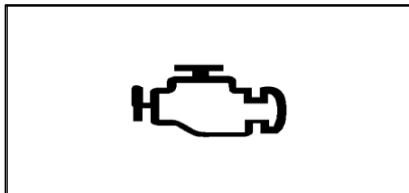

#### Mức AdBlue



#### WARNING

Lái xe mà không có AdBlue ở một số quốc gia là một hành vi vi phạm có thể bị phạt. Dừng lái xe của bạn mà không có AdBlue

#### NOTE

Luôn xem thước đo AdBlue hiển thị trên màn hình táp lô như một việc yêu thích.

Để kiểm tra số lượng AdBlue trong bể, hãy điều hướng hiển thị, Đồng hồ đo, Đồng hồ đo AdBlue. Khi lượng AdBlue giảm trong bể (còn khoảng 10%), đèn thước đo sẽ sáng và thông báo lỗi sẽ hiển thị cho người lái xe, hãy nạp AdBlue vào bình chứa AdBlue.

Nếu bể AdBlue cạn, thông báo sẽ hiển thị trên màn hình, cùng với đèn thông báo và biểu tượng MIL. Đổ đầy AdBlue vào bình ngay lập tức.

#### Hệ thống giám sát kiểm soát khí thải

Nếu xảy ra lỗi trong hệ thống giám sát NOx thì một thông báo sẽ hiển thị trên màn hình cùng với đèn cảnh báo màu vàng (CHECK) và biểu tượng MIL. Nếu hệ thống phát hiện thấy lỗi vẫn còn thì công suất của động cơ sẽ giảm đi 40% so với công suất tối đa. Công suất động cơ sẽ trở lại bình thường khi lỗi được khắc phục

#### Hệ thống định lượng trong kiểm soát khí thải

Nếu lỗi xảy ra trong hệ thống định lượng NOx thì một thông báo sẽ hiển thị trên màn hình cùng với đèn cảnh báo màu vàng (CHECK).

## 1.17 Cổng viễn thông (TGW)

TGW (**Telematics gateway**) là hệ thống quản lý đội xe dành cho chủ xe.

Chủ sở hữu xe / đội xe có thể ngồi thoải mái tại văn phòng / nhà của mình mà biết được vị trí, hướng và tốc độ xe tại thời điểm hiện tại.

TGW có các tính năng được liệt kê dưới đây có thể được sử dụng để tăng năng suất của xe và tài xế:

1. Kiểm tra và theo dõi xe
2. Báo cáo nhiên liệu
  - Trên mỗi xe
  - Trên mỗi tài xế

### 3. Tài xế đăng nhập/ đăng xuất

Cổng viễn thông (nếu được trang bị) là một thiết bị trên xe được sử dụng để ghi dữ liệu và liên lạc giữa chủ xe và xe. Cổng viễn thông sẽ chuyển thông tin các dịch vụ hỗ trợ liên quan đến xe. Để kích hoạt kết nối với chủ xe, các dịch vụ TGW phải được kích hoạt.

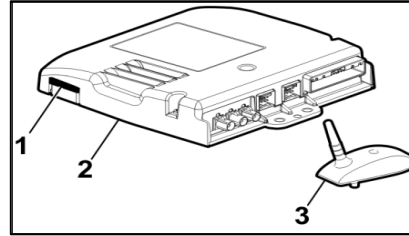

**Hệ thống bao gồm:**

### 1. Thẻ SIM

### 2. Modul cổng viễn thông

### 3. Ăng-ten (GSM và GPS)

Ổ cắm USB nằm trên bảng điều khiển, nơi người lái có thể cắm USB của mình trước khi bắt đầu lái xe.

## Giao tiếp GSM

Cổng thông tin viễn thông có một mô-đun GSM tích hợp để truyền dữ liệu đến và đi từ xe. Thiết bị điều khiển có một khe cắm thẻ SIM. Ăng ten GSM được gắn trên nóc xe tải (kết hợp ăng ten GSM / GPS).

### NOTE

Không đặt bất kỳ vật kim loại nào lên ăng-ten trên nóc xe.

### NOTE

Đảm bảo duy trì khoảng cách tối thiểu 30 cm giữa ăng ten GPS / GSM và các ăng ten phát khác.

## 1. GIỚI THIỆU VÀ AN TOÀN

### Định vị vệ tinh GPS

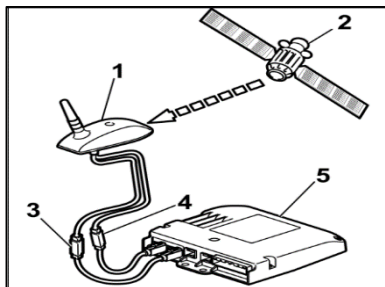

1. Ăng-ten
2. Vệ tinh
3. Dấu nối GPS
4. Dấu nối GSM
5. Modul cổng viễn thông

Cổng viễn thông có thể xác định vị trí địa lý của xe thông qua GPS. Bộ GPS sẽ tính toán vị trí với sự trợ giúp của tín hiệu từ ít nhất ba vệ tinh. Độ chính xác về vị trí xe phụ thuộc vào số lượng vệ tinh có trong hợp đồng với từng xe.

Ăng ten GPS được gắn trên nóc xe (kết hợp ăng ten GSM / GPS).

### Viễn thông, bảng điều khiển

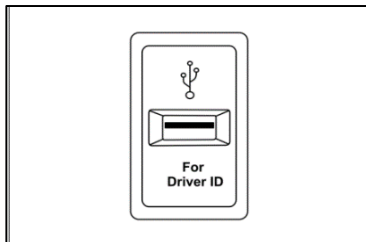

Ổ cắm USB sẽ có sẵn trên các xe có dịch vụ quản lý đội xe. Ổ cắm USB nằm trên bảng điều khiển, nơi người lái có thể cắm USB của mình trước khi bắt đầu lái xe.

### Ứng dụng điện

- TGW có thể được cài đặt trong một số cấu hình khác nhau; độc lập, kết hợp với thiết bị kỹ thuật số hỗ trợ cá nhân / Máy tính cá nhân, v.v..
- Làm việc như một cổng thông tin cho các dịch vụ từ xa (GSM/GPRS).
- Chuyển dữ liệu xe đã đăng nhập giữa các hộp ECU khác nhau sang cổng thông tin nội bộ.
- Ghi nhật ký dữ liệu phương tiện, ví dụ: tiết kiệm nhiên liệu.
- Dữ liệu đăng nhập tài xế
- Định vị địa lý của xe (tích hợp).
- Báo cáo lịch trình lái xe và ghi nhật ký, tức là theo dõi.
- Cổng đầu vào cho các dịch vụ từ xa như tải SW, chẩn đoán từ xa, cố định từ xa, E-call, v.v..
- TGW cũng cung cấp đầu đọc thẻ SIM (Mô-đun nhận điện thuê bao) và Ổ cắm USB.

Hệ thống điện và điện tử trên xe

- GPS
- GSM
- Ổ Cắm nhận dạng ID tài xế, USB

### **Truy xuất dữ liệu xe**

Khi một yêu cầu truy xuất dữ liệu xe được gửi đến phương tiện qua cổng thông tin nội bộ, nó sẽ được TGW tiếp nhận và gửi qua mạng điều khiển khu vực (CAN) tới EMS (Hệ thống quản lý động cơ) để phản hồi dữ liệu được yêu cầu. EMS gửi phản hồi về CAN với dữ liệu xe và TGW nhận dữ liệu đó sau đó chuyển dữ liệu đến cổng thông tin nội bộ thông qua mạng không dây.

## 1. GIỚI THIỆU VÀ AN TOÀN

---

### 1.18 Phần mềm mã nguồn mở

Xe UD Trucks có chứa các chương trình phần mềm đa dạng. Một số chương trình đó là phần mềm mã nguồn mở, điều này có nghĩa là bạn có quyền truy cập vào mã nguồn. Điều này phụ thuộc vào các điều khoản cấp phép cho phần mềm tích hợp, theo thỏa thuận giữa UD Trucks với các công ty liên kết và các công ty khác.

Để biết thêm thông tin về việc sử dụng phần mềm mã nguồn mở của UD Trucks và nơi bạn có thể truy cập vào mã nguồn liên quan, cũng như các thông báo bản quyền hiện hành và th của thông tin nhà phát triển, điều khoản cấp phép và tuyên bố từ chối trách nhiệm pháp lý, vui lòng liên hệ với UD Trucks tại quốc gia của bạn.

### 1.19 Dầu Diesel sinh học

#### FAME (Axit béo metyl Este)

**UD Trucks** cho phép thêm tối đa 10% FAME trong nhiên liệu diesel (phù hợp với tiêu chuẩn EN590) để sử dụng trong các xe Croner mà không có bất kỳ yêu cầu dịch vụ cụ thể nào. Có thể sử dụng hỗn hợp nhiên liệu chứa tới 10% diesel sinh học FAME mà không có bất kỳ hạn chế nào trong các khuyến nghị về dịch vụ.

 **CAUTION**

Không được thêm chất làm tăng công suất động cơ với nhiên liệu

 **CAUTION**

Không được phép chạy trên 10% FAME.

**UD Trucks** cho phép sử dụng FAME lên đến 30% trong nhiên liệu diesel tiêu chuẩn đã được trộn sẵn từ nhà cung cấp nhiên liệu, để được sử dụng trong các động cơ UD Trucks được chỉ định bên dưới và trong những điều kiện cụ thể với những hạn chế nhất định. Đối với hỗn hợp nhiên liệu có hơn 10% FAME diesel sinh học, các yêu cầu dịch vụ cụ thể và việc cải tiến lại hệ thống nhiên liệu phải được áp dụng.

#### Phạm vi động cơ và xe

Các khuyến nghị này là áp dụng đối với xe đáp ứng các điều kiện sau:

- GH8E với động cơ Euro III, V
- GH11E với động cơ Euro III, V

Các động cơ được liệt kê ở trên, có thể chạy với hỗn hợp nhiên liệu chứa 30% FAME trong các điều kiện cụ thể:

- Sử dụng chất lượng dầu VDS-3 hoặc VDS-4
- Cấp độ nhớt 15W / 40
- Nhiên liệu điêzen phải tuân theo tiêu chuẩn EN590

Nhiên liệu FAME phải tuân theo tiêu chuẩn EN1421

 **CAUTION**

Các sản phẩm khác không thuộc FAME và / hoặc không tuân thủ các tiêu chuẩn này **KHÔNG** được UD Trucks đồng ý làm nhiên liệu động cơ và sẽ không bảo hành trong các trường hợp hư hỏng.

## 2.VÀO VÀ RA CABIN

### 2.1 Khi vào cabin

 **WARNING**

Đảm bảo cẩn thận khi lên và xuống cabin, để tránh trượt hoặc ngã.  
 Luôn tiếp xúc 3 điểm với ít nhất 2 chân và 1 tay hoặc 2 tay và 1 chân được đặt chắc chắn trong khi ra và vào cabin.

1. Mở cửa và giữ tay nắm phía sau.

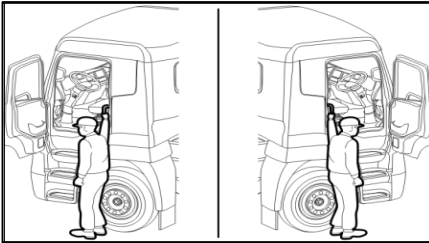

2. Giữ tay cầm phía dưới và leo lên bậc thang đầu tiên.

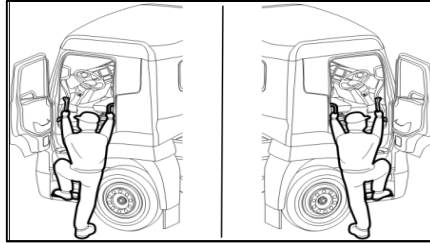

3. Đặt chân thứ hai lên bậc thứ 2.

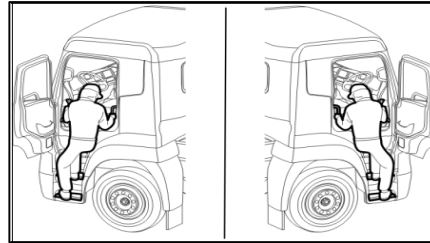

4. Giữ tay cầm trên leo lên bậc thang thứ 3.

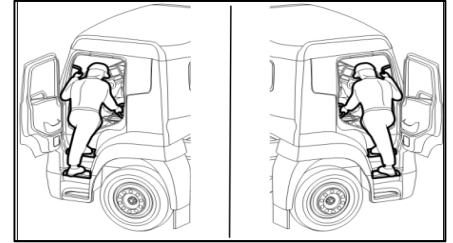

5. Bước lên sàn cabin bằng chân thứ hai.

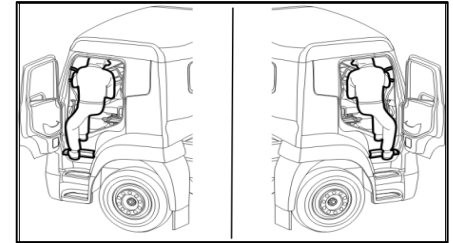

## 2. RA VÀ VÀO CABIN

---

6. Giữ tư thế thoải mái trên ghế lái xe.

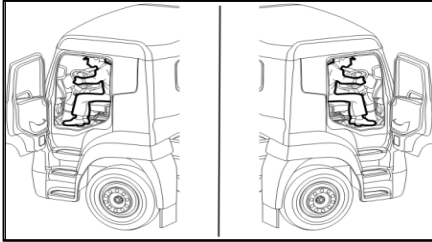

7. Đóng cửa lại.

### **Khi ra cabin**

Khi ra ngoài, hãy làm theo thứ tự ngược lại của quy trình vào.

## 2.2 Các cửa

### Mở và đóng cửa từ bên ngoài

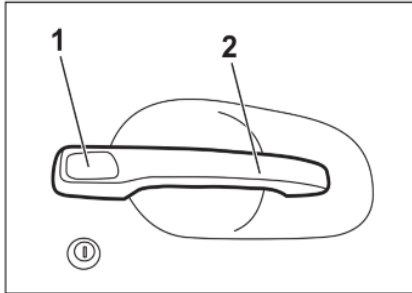

1. Nút ấn
2. Tay nắm

- Giữ chắc tay nắm.
- Nhấn nút ấn đồng thời kéo tay nắm, cửa sẽ mở ra.
- Giữ tay nắm và đẩy nhẹ nhàng. Cửa được đóng và khóa bằng cơ cấu chốt.

### Mở cửa từ bên trong

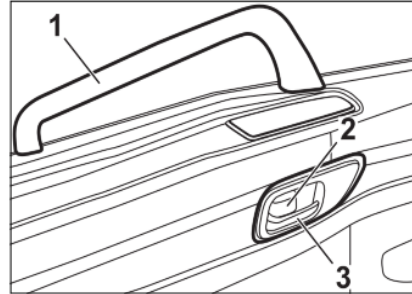

1. Tay nắm
2. Cần khóa
3. Tay nắm bên trong

- Mở cần khóa nếu cần ở vị trí khóa.
- Kéo cần khóa và đồng thời đẩy cửa bằng cách giữ tay nắm

### Đóng cửa từ bên trong

Giữ tay nắm và đồng thời kéo nó cho đến khi cửa đóng lại. Đẩy cần khóa về phía trước để khóa cửa.



#### WARNING

Đảm bảo rằng các cửa đã được đóng và khóa trước khi khởi động xe.



#### CAUTION

Kiểm tra cả hai bên của xe và đảm bảo rằng khi mở cửa không có chướng ngại vật để mở cửa an toàn.

## 2. RA VÀ VÀO CABIN

### Khóa và mở khóa cửa.

Có thể khóa cửa từ bên trong bằng cách gạt cần khóa đến vị trí khóa và mở khóa bằng cách kéo cần khóa

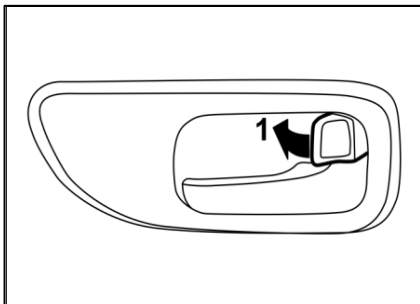

1. Vị trí khóa

### Khóa và mở cửa từ bên ngoài

Để mở khóa hoặc khóa cửa từ bên ngoài, hãy lắp chìa khóa điện vào lỗ khóa và xoay chìa khóa về vị trí mở khóa hoặc khóa tương ứng.

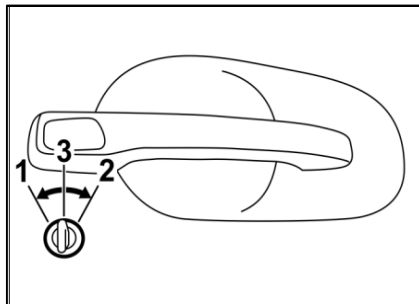

1. Vị trí khóa
2. Vị trí mở khóa
3. Vị trí lắp chìa khóa

Đưa chìa khóa trở lại vị trí lắp để tháo nó ra.

### NOTE

Không để chìa khóa bên trong xe khi khóa cửa từ bên ngoài.

## 2.3 Các ghế ngồi

### Ghế tài xế



**DANGER**

Không điều chỉnh ghế khi lái xe.

#### NOTE

Điều chỉnh ghế lái đến vị trí có thể thao tác dễ dàng tất cả các công tắc và bàn đạp. Đảm bảo rằng chốt ghế được gắn và được khóa chắc chắn sau khi điều chỉnh.

### Ghế lái hệ thống giảm sóc cơ khí

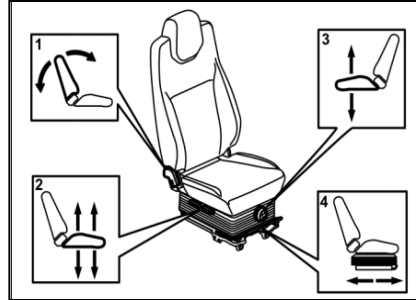

1. Điều chỉnh tựa lưng
2. Điều chỉnh độ nghiêng và độ cao của ghế
3. Điều chỉnh độ cao hệ thống giảm sóc
4. Điều chỉnh dọc ghế

### Điều chỉnh tựa lưng

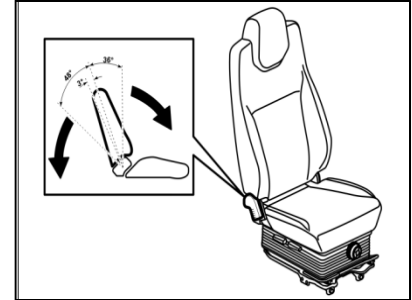

Khi xoay tay cầm của ghế tựa lưng lên, nó sẽ mở khóa ghế tựa và cho phép người dùng điều chỉnh vị trí của tựa lưng. Trong quá trình điều chỉnh, tay cầm phải được giữ ở vị trí nâng lên và khi đã có vị trí tựa lưng mong muốn, tay cầm phải được thả ra để khóa tựa lưng. Tựa lưng được điều chỉnh khóa theo mỗi nút là 3°. Phạm vi khóa là 36° về phía trước và 48° về phía sau / ngả ra.

## 2. RA VÀ VÀO CABIN

### Điều chỉnh độ nghiêng và độ cao ghế



Khi tay cầm phía trước được nâng lên trên, đệm ghế có thể được nâng lên hoặc hạ xuống. Khi đạt đến vị trí mong muốn, nhả tay cầm để khóa đệm vào vị trí. Có thể có năm vị trí khóa trên 60mm tổng hành trình.

Khi tay cầm phía sau được nâng lên trên, mặt sau của đệm ghế có thể được nâng lên hoặc hạ xuống. Khi đạt đến vị trí mong muốn, hãy nhả tay cầm để đệm khóa vào vị trí. Có thể có năm vị trí khóa trên 60mm tổng hành trình.



Khi vận bộ điều chỉnh độ cao theo chiều kim đồng hồ, lò xo sẽ cứng lại và khi quay ngược chiều kim đồng hồ, lò xo sẽ nhả ra. Điều này cho phép người dùng điều chỉnh độ cứng của hệ thống giảm sóc để tạo sự thoải mái. Nó cũng cho phép người dùng nâng hoặc hạ hệ thống giảm sóc để điều chỉnh độ cao. Hệ thống giảm sóc có thể được điều chỉnh cho phạm vi từ 50 kg đến 120 kg trọng lượng của người vận hành.



#### WARNING

Người lái xe phải điều chỉnh nút xoay tùy theo trọng lượng cơ thể của mình để đảm bảo hệ thống treo ở vị trí chính giữa và có cảm giác thoải mái khi lái xe và hoạt động của hệ thống treo phù hợp trước khi bắt đầu lái xe.

**Điều chỉnh dọc ghế**



Khi tay cầm ray trượt được kéo lên trên, các đường ray sẽ được mở khóa, cho phép ghế được di chuyển tới và lui. Khi đã đạt được vị trí mong muốn, hãy nhả tay cầm để khóa ghế vào đúng vị trí. Vị trí trượt có thể được điều chỉnh trên 13 bậc, mỗi bậc 10mm, cho phép tổng điều chỉnh theo chiều dọc là 130mm.

**Ghế lái hệ thống giảm sóc khí nén**

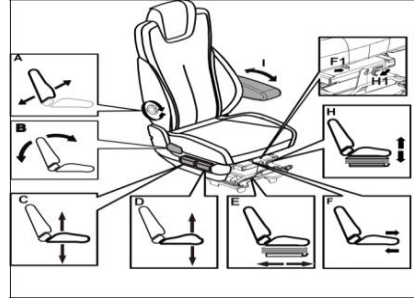

- A: Nút điều chỉnh lưng ghế dưới
- B: Điều chỉnh tựa lưng
- C: Điều chỉnh nâng sau
- D: Điều chỉnh nâng trước
- E: Điều chỉnh dọc ghế
- F: Điều chỉnh theo chiều dọc của đệm ghế
- F1: Cần điều chỉnh đệm ghế
- H: Bộ điều chỉnh hệ thống giảm sóc tự động  
(Hệ thống giảm sóc khí)
- H1: Cần khóa hệ thống giảm sóc
- I: Điều chỉnh tay vịn

**Điều chỉnh lưng tựa ghế**

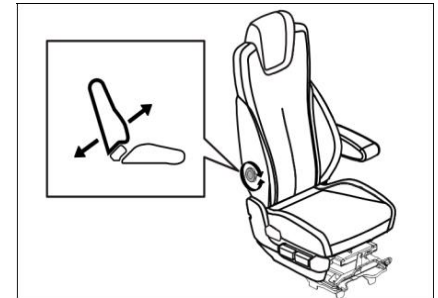

Xoay nút bên phải của ghế để điều chỉnh độ vừa vặn của lưng ghế dưới. Sử dụng điều này đặc biệt hiệu quả khi lái xe đường dài. Góc tựa lưng ghế dưới di chuyển tối đa 40mm từ vị trí 0 của nó

## 2. RA VÀ VÀO CABIN

### Điều chỉnh tựa lưng

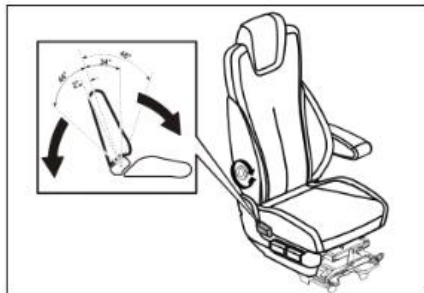

Khi xoay tay cầm của ghế tựa lưng lên, nó sẽ mở khóa ghế tựa và cho phép người dùng điều chỉnh vị trí tựa lưng. Trong quá trình điều chỉnh, tay cầm phải được giữ ở trạng thái nâng lên và khi đã đạt được vị trí tựa lưng mong muốn, tay cầm phải được nhả ra để khóa tựa lưng.

Ghế tựa lưng di chuyển tổng cộng 94°. Nó có thể bị khóa trong các bước cứ sau mỗi 2° sau khi di chuyển tự do ban đầu là 14° từ vị trí xa nhất phía trước của nó

### Điều chỉnh nâng trước và sau



Khi tay cầm phía trước được nâng lên trên, mặt trước của đệm ghế có thể được nâng lên hoặc hạ xuống. Khi đạt đến vị trí mong muốn, hãy nhả tay cầm để đệm khóa vào vị trí. Tổng hành trình đi lên từ điểm thấp nhất là 46mm với 5 vị trí khóa.

Khi tay cầm phía sau được nâng lên trên, mặt sau của đệm ghế có thể được nâng lên hoặc hạ xuống. Khi đạt đến vị trí mong muốn, nhả tay cầm để đệm khóa vào vị trí. Tổng hành trình đi lên từ điểm thấp nhất là 46mm với 5 vị trí khóa.

### Điều chỉnh ghế theo chiều dọc



Khi tay cầm ray trượt được kéo lên trên, các đường ray sẽ được mở khóa, cho phép ghế được di chuyển tới và lui. Khi đã đạt được vị trí mong muốn, hãy nhả tay cầm để khóa ghế vào đúng vị trí. Vị trí trượt có thể được điều chỉnh theo từng bước 10mm, cho phép tổng điều chỉnh theo chiều dọc là 160 mm.

### Điều chỉnh đệm ngồi theo chiều dọc



Trong khi gạt cần trượt sang phải, điều chỉnh đệm ghế đến vị trí mong muốn. Đệm ghế có thể được điều chỉnh hai vị trí về phía trước so với vị trí tiêu chuẩn. Tổng hành trình là 40mm với mỗi lần tăng là 20mm.

### Bộ điều chỉnh giảm sóc tự động



Ghế này tự động đặt chiều cao thẳng đứng ban đầu dựa trên trọng lượng của người lái. Nó được trang bị hệ thống giảm sóc thẳng đứng. Chuyển động của hệ thống giảm sóc thẳng đứng thay đổi tùy thuộc vào trọng lượng của người lái xe và tình trạng đường xá. Có thể khóa chuyển động thẳng đứng này bằng cách gạt cần khóa của hệ thống giảm sóc ghế về phía bên phải.

### Điều chỉnh tay vịn



Tay vịn có thể được di chuyển bằng tay để điều chỉnh góc độ của nó. Đầu tiên, hạ xuống hết cỡ và sau đó nâng lên đến vị trí thoải mái khi lái xe. Để điều chỉnh ở vị trí thấp hơn, hãy gấp nó đến vị trí thu lại, hạ thấp hoàn toàn và điều chỉnh lại vị trí. Tay vịn xoay tối đa 119° và nó khóa ở góc 46° từ vị trí biên dưới cùng.

## 2. RA VÀ VÀO CABIN

### Ghế hành khách - Loại 1

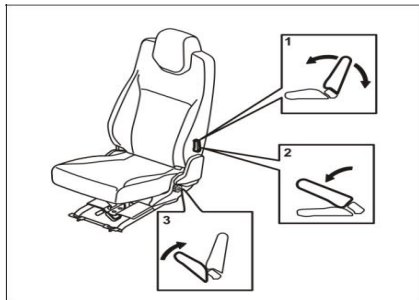

- Điều chỉnh tựa lưng
- Tựa lưng gập xuống hoàn toàn
- Đệm lật

### Điều chỉnh tựa lưng

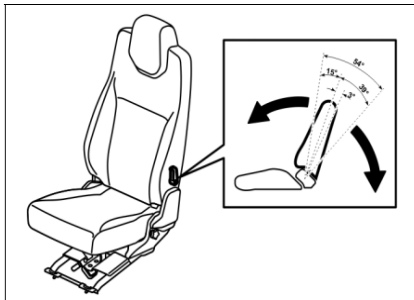

Khi tay cầm điều chỉnh tựa lưng được kéo lên trên, nó sẽ mở khóa ghế tựa và cho phép người dùng điều chỉnh vị trí tựa lưng. Trong quá trình điều chỉnh, tay cầm phải được giữ ở trạng thái nâng lên và khi đã đạt được vị trí tựa lưng mong muốn, tay cầm phải được thả ra để khóa tựa lưng. Tựa lưng khóa theo mỗi bước 3°. Phạm vi khóa là 54 °. Phạm vi khóa là 15 ° về phía trước và 39 ° về phía sau phía sau / lùi lại so với phương thẳng đứng.

### Tựa lưng gập xuống hoàn toàn

 **CAUTION**

Không ngồi hoặc đứng trên ghế hành khách trong tình trạng đang gập.

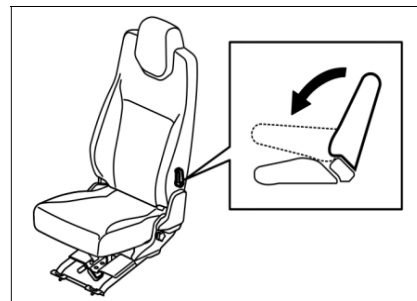

Kéo tay cầm của ghế tựa lên để mở khóa và điều chỉnh vị trí tựa lưng. Trong điều kiện không khóa, tựa lưng có thể được gập lại hoàn toàn. Có thể đưa phần tựa lưng về vị trí thẳng đứng bằng cách đẩy tay cầm xuống và chỉ cần nâng phần tựa lưng lên trên cho đến khi nghe thấy âm thanh khóa.

### Lật đệm ghế



Đệm ghế có thể được gấp lại bằng cách xoay núm điều chỉnh được lắp đặt ở bên trái của ghế

### Ghế hành khách-Loại 2



- 1: Điều chỉnh tựa đầu
- 2: Điều chỉnh tựa lưng
- 3: Tựa lưng gập xuống hoàn toàn
- 4: Lật đệm ghế

### Điều chỉnh tựa đầu

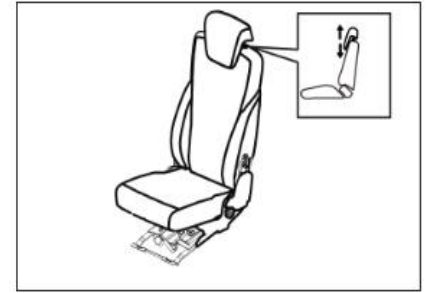

Có thể điều chỉnh độ cao của tựa đầu ở 3 mức độ bằng cách di chuyển tựa đầu bằng tay, nhấn nút mở khóa tựa đầu để tựa đầu trở về vị trí tiêu chuẩn ban đầu

## 2. RA VÀ VÀO CABIN

### Điều chỉnh tựa lưng

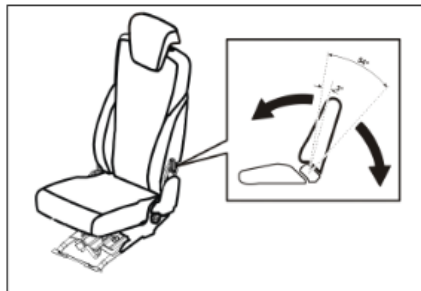

Khi tay cầm điều chỉnh tựa lưng được kéo lên trên, nó sẽ mở khóa ghế tựa và cho phép người dùng điều chỉnh vị trí tựa lưng. Trong quá trình điều chỉnh, tay cầm phải được giữ ở trạng thái nâng lên và khi đã đạt được vị trí tựa lưng mong muốn, tay cầm phải được thả ra để khóa tựa lưng. Tựa lưng khóa theo mỗi bước  $3^\circ$ . Phạm vi khóa là  $54^\circ$ .

### Tựa lưng gập xuống hoàn toàn



Kéo tay cầm của ghế tựa lên để mở khóa và điều chỉnh vị trí tựa lưng. Trong điều kiện không khóa, tựa lưng có thể được gập lại hoàn toàn. Có thể đưa phần tựa lưng về vị trí thẳng đứng bằng cách đẩy tay cầm xuống và chỉ cần nâng phần tựa lưng lên trên cho đến khi nghe thấy âm thanh khóa.

### Lật đệm ghế

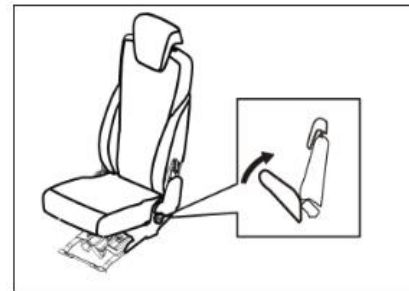

Đệm ghế có thể được gập lại bằng cách xoay núm điều chỉnh được lắp đặt ở bên trái của ghế.

**Ghế giữa - nếu được trang bị**



**DANGER**

Không nên sử dụng ghế giữa khi xe đang di chuyển.

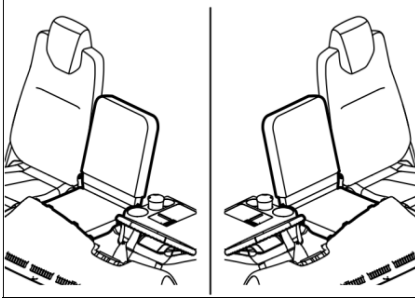

Ghế chính giữa chỉ được sử dụng khi xe đang đứng yên

## 2. RA VÀ VÀO CABIN

### 2.4 Dây an toàn



#### WARNING

Không điều chỉnh dây an toàn khi lái xe, việc này gây mất tập trung cho tài xế

#### Ghế lái và ghế hành khách

Đảm bảo rằng dây an toàn không bị xoắn trong khi đeo. Điều chỉnh dây đai an toàn càng chặt càng tốt.

Để tháo dây an toàn, nhấn nút màu đỏ ở cuối khóa. Đai sẽ tự động lên dây cót, luôn giữ chốt (ngầm) trong khi đưa dây đai về vị trí thu vào.

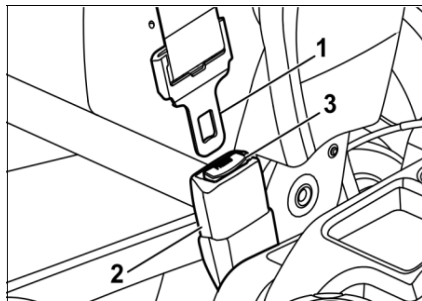

1. Chốt (ngầm)
2. Khóa
3. Nút ấn

Dây đai an toàn ba điểm với thiết bị ELR (Cuộn khóa khẩn cấp)

#### NOTE

Dây đai an toàn với ELR có thể được kéo dài và co lại một cách tự do, nó tự động khóa khi dây đai được kéo nhanh. Kéo dây an toàn ra một cách từ từ.

Thay dây an toàn nếu dây an toàn bị hỏng hoặc bị lỗi tại đại lý UD Trucks được ủy quyền.

### Các lưu ý khi thắt dây an toàn

Nếu người lái xe cố gắng lái xe mà không thắt dây an toàn, đèn cảnh báo sẽ nhấp nháy để cảnh báo người lái xe, khi khóa điện được bật sang **ON** hoặc **START**.

### Nhắc nhở thắt dây an toàn

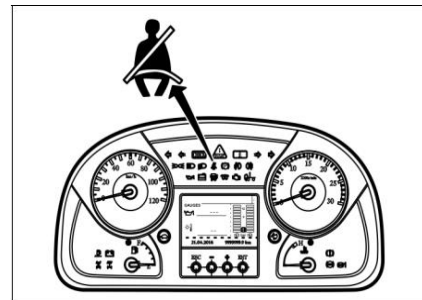

Với tính năng nhắc nhở thắt dây an toàn, đèn cảnh báo sẽ bắt đầu nhấp nháy kèm theo âm thanh (tùy chọn) khi người lái chưa thắt dây an toàn.

## 2.5 Điều chỉnh vô lăng

### Phương pháp điều chỉnh



**DANGER**

Không điều chỉnh tay lái khi đang lái xe có thể dẫn đến mất kiểm soát xe.

1. Điều chỉnh vị trí ghế trước khi điều chỉnh vị trí tay lái.
2. Nắm chặt vô lăng và kéo cần khóa để nhả khóa.

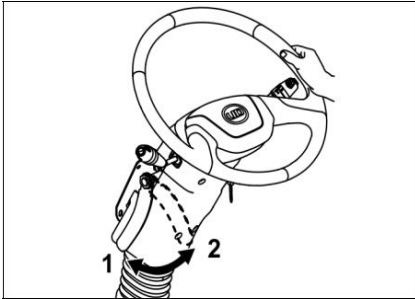

1. Vị trí khóa vô lăng
2. Vị trí mở khóa vô lăng

3. Điều chỉnh dạng ống lồng cho phép di chuyển tay lái lên hoặc xuống.

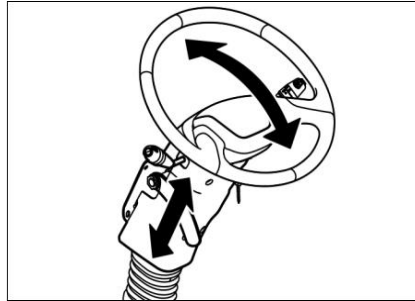

4. Việc điều chỉnh ống lồng cho phép vô lăng di chuyển tới và lùi.
5. Sau khi vô lăng đã được di chuyển đến vị trí thoải mái, hãy gạt cần khóa để khóa vô lăng.
6. Đảm bảo vô lăng được khóa an toàn ở vị trí của nó.

## 3. MÔ TẢ THIẾT BỊ VÀ VẬN HÀNH

### 3.1 Bảng điều khiển

#### Bảng điều khiển và các nút điều khiển

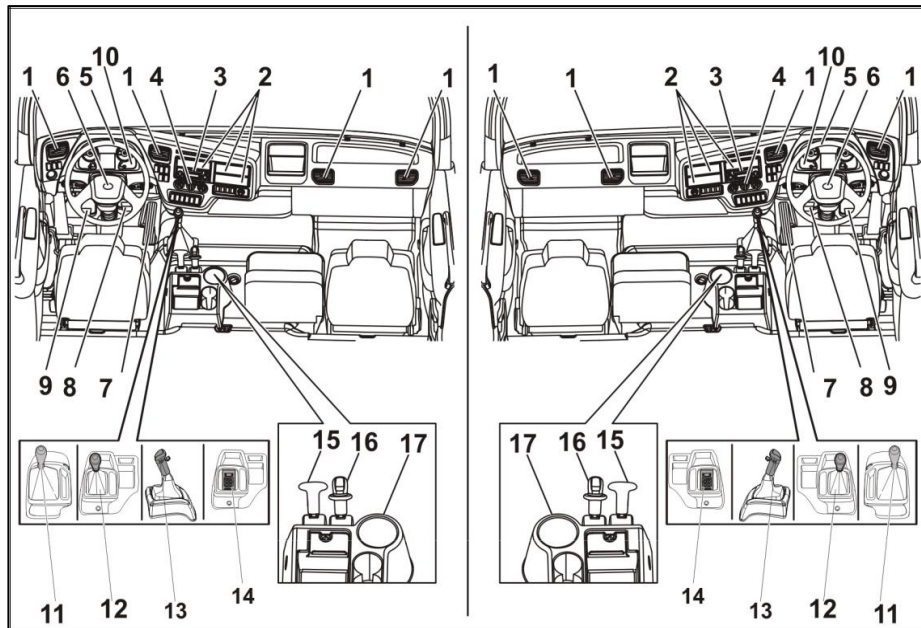

1. Cửa thông khí
2. Ngăn chứa đồ
3. Radio
4. Bảng điều khiển làm nóng, làm mát và thông gió
5. Vô lăng
6. Nút còi
7. Bàn đạp chân ga
8. Bàn đạp phanh
9. Bàn đạp ly hợp
10. Cụm đồng hồ
11. Cần số 6 cấp
12. Cần số 9 cấp
13. Cần số 12 cấp
14. Công tắc bộ chọn số (dòng Allison 3000)
15. Phanh rơ moóc
16. Phanh tay
17. Khay để ly

#### Cụm đồng hồ (Instrument cluster - IC)

Cụm đồng hồ cung cấp thông tin cho người dùng bằng cách sử dụng đồng hồ đo, đèn báo và màn hình hiển thị.

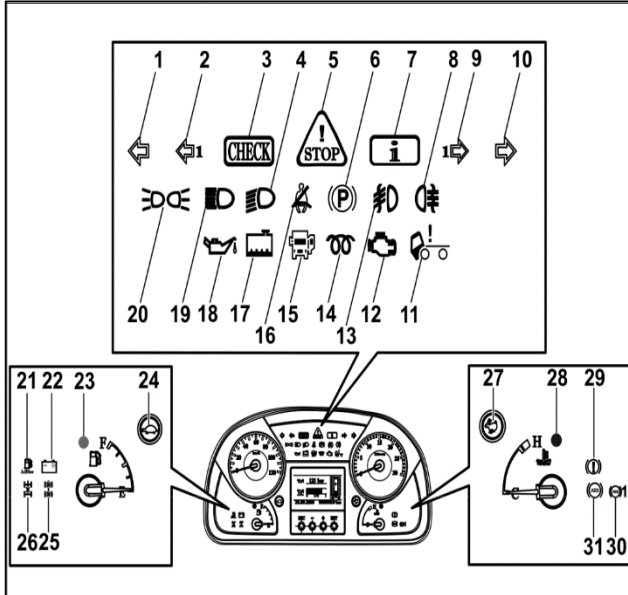

- Đèn báo rẽ trái - đầu kéo/tải
- Đèn báo rẽ trái - rơ mooc
- Check - mức độ nghiêm trọng trung bình
- Đèn chiếu gần
- Dùng - Mức độ nghiêm trọng cao
- Đèn báo phanh tay đã gài
- Thông tin - Mức độ nghiêm trọng thấp
- Đèn cản - sau
- Đèn báo rẽ phải - rơ mooc
- Đèn báo rẽ phải - đầu kéo/tải
- Cabin đang nâng
- Lỗi động cơ
- Đèn cản - trước
- Hong nóng động cơ
- Cửa mở
- Nhắc nhở thắt dây an toàn
- Mức nước làm mát thấp
- Áp suất dầu động cơ thấp
- Đèn chiếu xa
- Đèn vị trí phía trước và phía sau
- Mức AdBlue thấp (chỉ dành cho Euro4)
- Bình ắc quy không sạc
- Mức nhiên liệu thấp - chỉ báo màu vàng
- Cần số - tăng chậm
- Khóa vi sai
- Gài cầu
- Cần số - tăng nhanh
- Nhiệt độ nước làm mát cao
- Áp suất hơi phanh thấp
- Lỗi ABS trên rơ mooc
- Lỗi ABS trên đầu kéo/tải

### 3. MÔ TẢ THIẾT BỊ VÀ VẬN HÀNH

#### Dụng cụ đo

IC bao gồm các đồng hồ đo sau:

- Đồng hồ đo tốc độ động cơ
- Đồng hồ công tơ mét
- Đồng hồ đo nhiệt độ nước làm mát
- Đồng hồ đo mức nhiên liệu

#### Đồng hồ đo tốc độ động cơ

**CAUTION**

Vùng màu đỏ cho biết phạm vi tốc độ động cơ nguy hiểm. Luôn giữ chỉ báo dưới vùng nguy hiểm này.

	GH5E	GH8E	GH11E
(1) Vùng màu xanh lá cây	900-1700RPM	900-1600 RPM	900-1400 RPM
(2) Vùng màu đỏ	2400-3000 RPM	2400-3000 RPM	2150-3000 RPM

Đồng hồ đo tốc độ động cơ hiển thị tốc độ động cơ theo số vòng quay trên phút. Vùng màu xanh lá cây cho thấy động lực kinh tế.

Luôn vận hành động cơ trong vùng màu xanh trừ khi sử dụng phanh phụ.

#### Đồng hồ công tơ mét

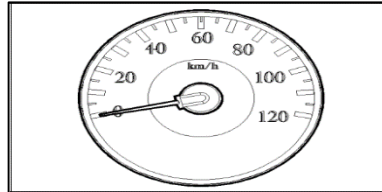

Đồng hồ công tơ mét của xe hiển thị tốc độ của xe tính bằng km trên giờ. Phạm vi của đồng hồ công tơ mét từ 0 - 120 km/h.

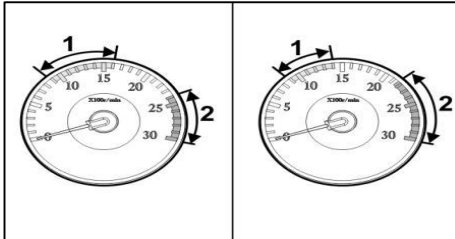

GH8E

GH11E

#### Đồng hồ đo nhiệt độ nước làm mát

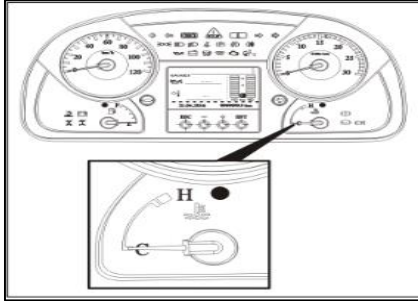

Mục đích của đồng hồ đo nhiệt độ nước làm mát động cơ là hiển thị nhiệt độ nước làm mát động cơ. Đồng hồ đo nhiệt độ nước làm mát động cơ có đèn hiển thị cảnh báo (Đặt ở bên phải, được đánh dấu là **H**) đi kèm với nó được kích hoạt khi nhiệt độ nước làm mát cao. Khi nhiệt độ nước làm mát cao đèn báo STOP sáng lên và động cơ bắt đầu có tín hiệu xấu, hãy dừng xe ngay lập tức và liên hệ với đại lý **UD Trucks** được ủy quyền để được hỗ trợ.

#### Đồng hồ đo mức nhiên liệu

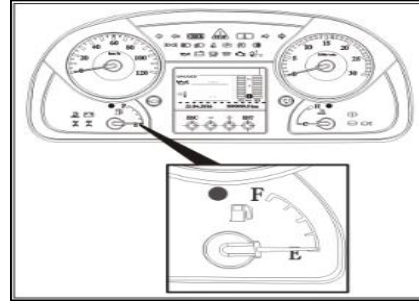

Đồng hồ đo cho biết lượng nhiên liệu gần đúng trong bình. Đồng hồ đo nhiên liệu hiển thị mức nhiên liệu khi khóa điện ON. Khi mức nhiên liệu nhỏ hơn 10% dung tích bình nhiên liệu, đèn báo mức nhiên liệu thấp sẽ sáng.

#### Đồng hồ đo áp suất khí nén

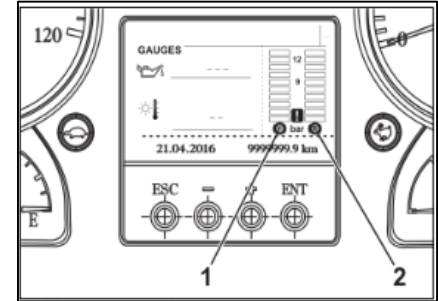

1. Áp suất khí nén, phanh trước
2. Áp suất khí nén, phanh sau

Đồng hồ này hiển thị áp suất không khí trong bình chứa khí. Đọc áp suất không khí: Khối thứ nhất là 3,5 bar và khối còn lại của các khối trên là 1 bar. Nếu áp suất giảm xuống 4,8 đến 6 bar, đèn báo KIỂM TRA sáng lên.

Áp suất hệ thống khí nén	GH8E/GH11E	770 - 950 kPa (7.7 - 9.5 bar)
	GH5E	770 - 930 kPa (7.7 - 9.3 bar)

### 3. MÔ TẢ THIẾT BỊ VÀ VẬN HÀNH



#### 3.2 Các đèn báo trên bảng đồng hồ







Các chỉ báo dưới đây sẽ được nhìn thấy trên bảng đồng hồ hiển thị (tùy vào từng loại xe mà chỉ báo phù hợp sẽ xuất hiện)

TT	Đèn báo	Mô tả
1		Đèn báo rẽ trái – đầu kéo/tải (Màu xanh lá cây)
2		Đèn báo rẽ trái – rơ mooc (Màu xanh lá cây)
3		<b>CHECK:</b> Mức độ nghiêm trọng trung bình (Đèn chẩn đoán sáng, với các thông báo cảnh báo để xác định mức độ nghiêm trọng của thông báo) (Màu vàng)
4		Đèn chiếu gần: Chỉ báo sẽ được sử dụng để chỉ ra sự kích hoạt của chùm tia nhúng cho người lái xe. (Màu xanh lá cây)
5		<b>DỪNG:</b> Mức độ nghiêm trọng cao (Đèn chẩn đoán sáng lên với các thông báo cảnh báo để cho biết mức độ nghiêm trọng của thông báo.) (Màu đỏ)
6		Đèn báo phanh tay đã gài (màu đỏ)
7		<b>Thông tin</b> - Mức độ nghiêm trọng thấp (Màu trắng)
8		Đèn cảnh sau (màu vàng)

TT	Đèn báo	Mô tả
9		Đèn báo rẽ phải – rơ mooc (Màu xanh lá cây)
10		Đèn báo rẽ phải – đầu kéo/tải (Màu xanh lá cây)
11		Cabin đang nâng (màu đỏ)
12		Đèn báo lỗi động cơ (màu vàng)
13		Đèn cảnh trước (màu xanh lá)
14		Xông nóng động cơ (màu vàng)
15		Cửa mở (màu vàng)
16		Nhắc nhở thắt dây an toàn (màu đỏ)

### 3. MÔ TẢ THIẾT BỊ VÀ VẬN HÀNH

TT	Đèn báo	Mô tả
17		Mức nước làm mát thấp (Màu đỏ) Lưu ý: Chỉ sáng nếu được trang bị cảm biến mức chất làm mát
18		Áp suất dầu động cơ thấp (Màu đỏ)
19		Đèn chiếu xa (màu xanh da trời)
20		Đèn vị trí phía trước và phía sau (màu xanh lá cây)
21		Mức AdBlue thấp (màu xanh da trời)
22		Bình ắc quy không sạc (màu đỏ)
23		Mức nhiên liệu thấp (màu vàng)
24		Cần số - tăng chậm

TT	Đèn báo	Mô tả
9		Khóa vi sai (màu vàng)
10		Gài cầu (màu đỏ)
11		Cần số - tăng nhanh (Màu xanh lá cây) Lưu ý: Chỉ báo sẽ không sáng, chỉ có còi kêu
12		Nhiệt độ nước làm mát cao (màu đỏ)
13		Áp suất hơi phanh cao/thấp (màu đỏ)
14		Lỗi ABS trên rơ moóc (màu vàng)
15		Lỗi ABS trên đầu kéo/tải (màu vàng)

### 3. MÔ TẢ THIẾT BỊ VÀ VẬN HÀNH

#### Màn hình hiển thị

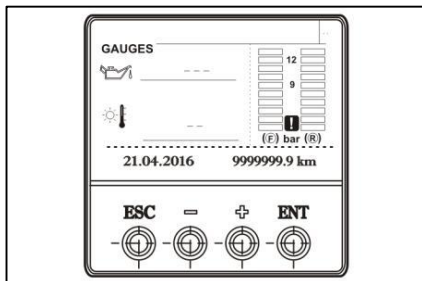

Màn hình hiển thị nằm ở giữa cụm đồng hồ. Màn hình có thể được sử dụng để xem thông báo của xe, điều khiển các chức năng nhất định trên xe và xem thông tin về xe, như nhiệt độ, mức độ, v.v...

#### Bố cục của màn hình

Nếu có điều gì đó xảy ra đòi hỏi sự chú ý của người lái xe, một thông báo về phương tiện sẽ hiển thị trên màn hình. Màn hình có thể hiển thị ba loại thông báo: Thông tin được chỉ báo bằng đèn trắng, cảnh báo được chỉ báo bằng đèn vàng và dừng được chỉ báo bằng đèn đỏ



Các thông báo hiển thị trong khi lái xe yêu cầu hành động ngay lập tức được hiển thị tự động với biểu tượng đi kèm. Nếu đèn đỏ sáng trong khi động cơ đang chạy, tín hiệu báo động cũng được kích hoạt. Một số tín hiệu có thể hoạt động cùng một lúc. Khi một tín hiệu mới được kích hoạt, tín hiệu mới sẽ được hiển thị thay vì tín hiệu cũ nếu tín hiệu mới có cùng mức độ ưu tiên hoặc cao hơn

Nếu thông báo xe được hiển thị, người dùng phải xác nhận bằng cách nhấn nút "ESCAPE". (ESC)

#### Đèn điều khiển và cảnh báo

Bảng đồng hồ có đèn cảnh báo và đèn điều khiển, để chỉ ra trạng thái và cảnh báo. Trong IC có ba đèn, đèn thông tin màu trắng (**i**), đèn cảnh báo màu vàng (**CHECK**) và đèn dừng màu đỏ (**STOP**) sáng cùng với đèn cảnh báo khác hoặc cùng với thông báo trên màn hình. Các chỉ báo được chiếu sáng dựa trên mức độ nghiêm trọng của lỗi.

Bên cạnh đó người lái xe sẽ được cảnh báo với một âm thanh còi khi các chỉ báo sau thấp sáng: Chỉ báo nguy hiểm, chỉ báo chuyển hướng, RSL xuống dốc, phanh đỗ, PTO, mở cửa, thắt dây an toàn và dừng xe

	Còi báo	Bật lên	Đèn báo trên bảng đồng hồ	Danh sách tin nhắn
	Nghe nói trong một thời gian ngắn	Màn hình hiển thị bật lên cho đến khi nhấn nút ESC hoặc trong 8 giây	Đèn cảnh báo bật sáng cho đến khi nhấn nút ESC hoặc trong 8 giây	-
	-	Màn hình hiển thị bật lên cho đến khi nút ESC được nhấn	Đèn cảnh báo phát sáng liên tục	Tin nhắn hiển thị liên tục
	Nghe liên tục cho đến khi nhấn nút ESC	Đèn hiển thị STOP sáng lên khi có lỗi	Đèn cảnh báo phát sáng liên tục	Tin nhắn hiển thị liên tục

“**I**” Thông tin

“**CHECK**” Kiểm tra ở điểm dừng tiếp theo

“**STOP**” Dừng xe ngay lập tức nhưng hãy đảm bảo bạn dừng xe ở nơi an toàn.

**Lựa chọn menu**

Vì lý do an toàn, số lượng menu truy cập được ít hơn khi lái xe, so với khi xe đứng yên.

### 3. MÔ TẢ THIẾT BỊ VÀ VẬN HÀNH

#### 3.3 Menu hiển thị

##### Hiển thị tương tác điều khiển

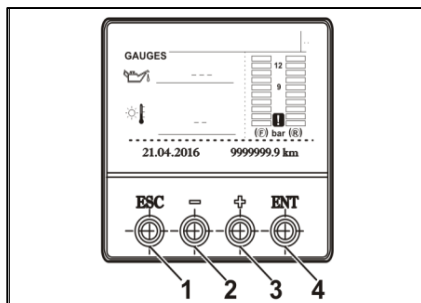
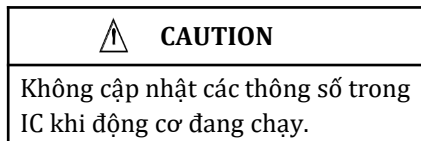

Menu hiển thị được điều khiển bởi hai hình thức.

**hành động của trình điều khiển:** Người dùng có thể điều khiển màn hình bằng các nút ấn được liệt kê bên dưới.

Nút thoát ESC (1)

Nút lên (2)

Nút xuống (3)

Nút Enter / OK (4)

**Phần mềm:** Các thao tác được tạo nội bộ trong cụm công cụ, ví dụ sự hiển thị thông báo lỗi và bộ hẹn giờ.

**Menu lái xe**

Menu lái xe có các lựa chọn sau:

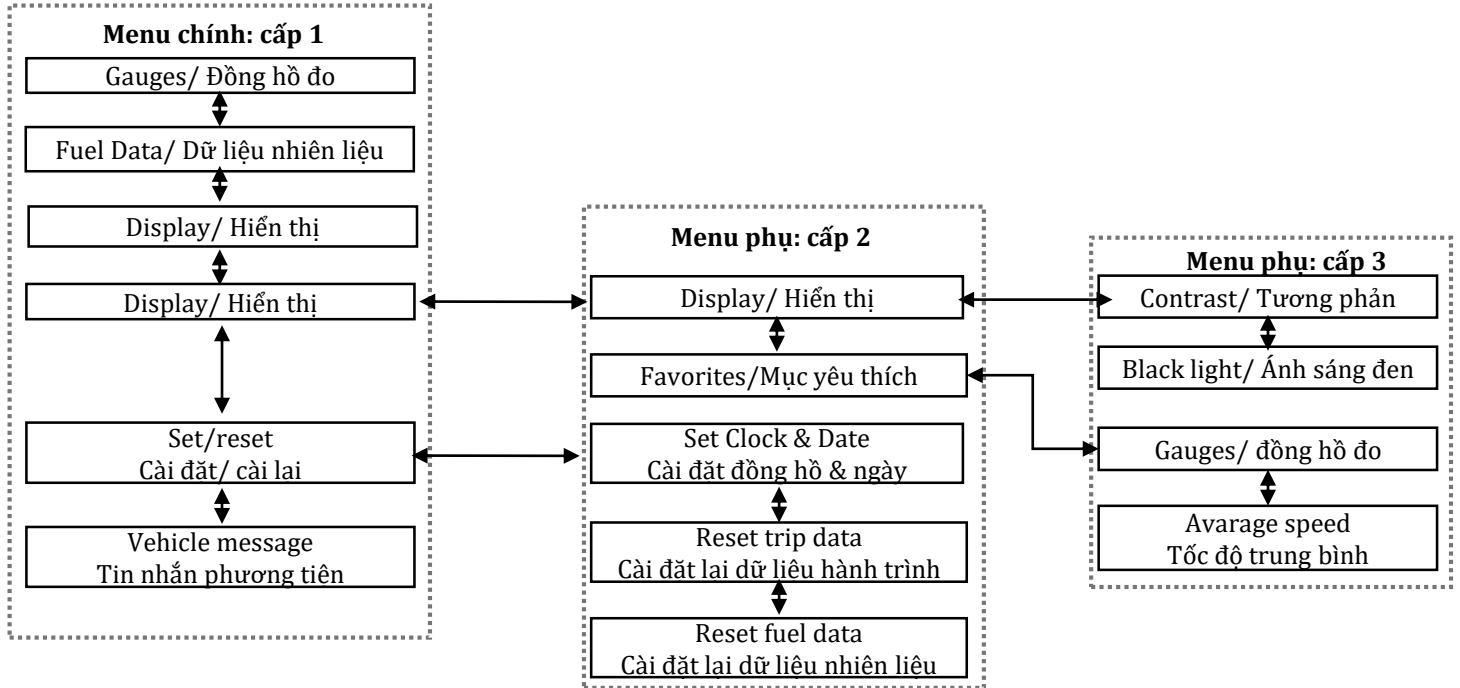

Lưu ý: Sơ đồ trên mô tả danh sách các menu có sẵn trong quá trình lái xe.

### 3. MÔ TẢ THIẾT BỊ VÀ VẬN HÀNH

#### Menu đầy đủ

Khi xe đứng yên, có thể truy cập menu đầy đủ

**Lưu ý:** Sơ đồ bên dưới mô tả danh sách các menu có sẵn trong quá trình lái xe.

\*\* trong hình trên chỉ ra rằng điều này sẽ hiển thị khi được thiết lập bởi các thông số EOL.

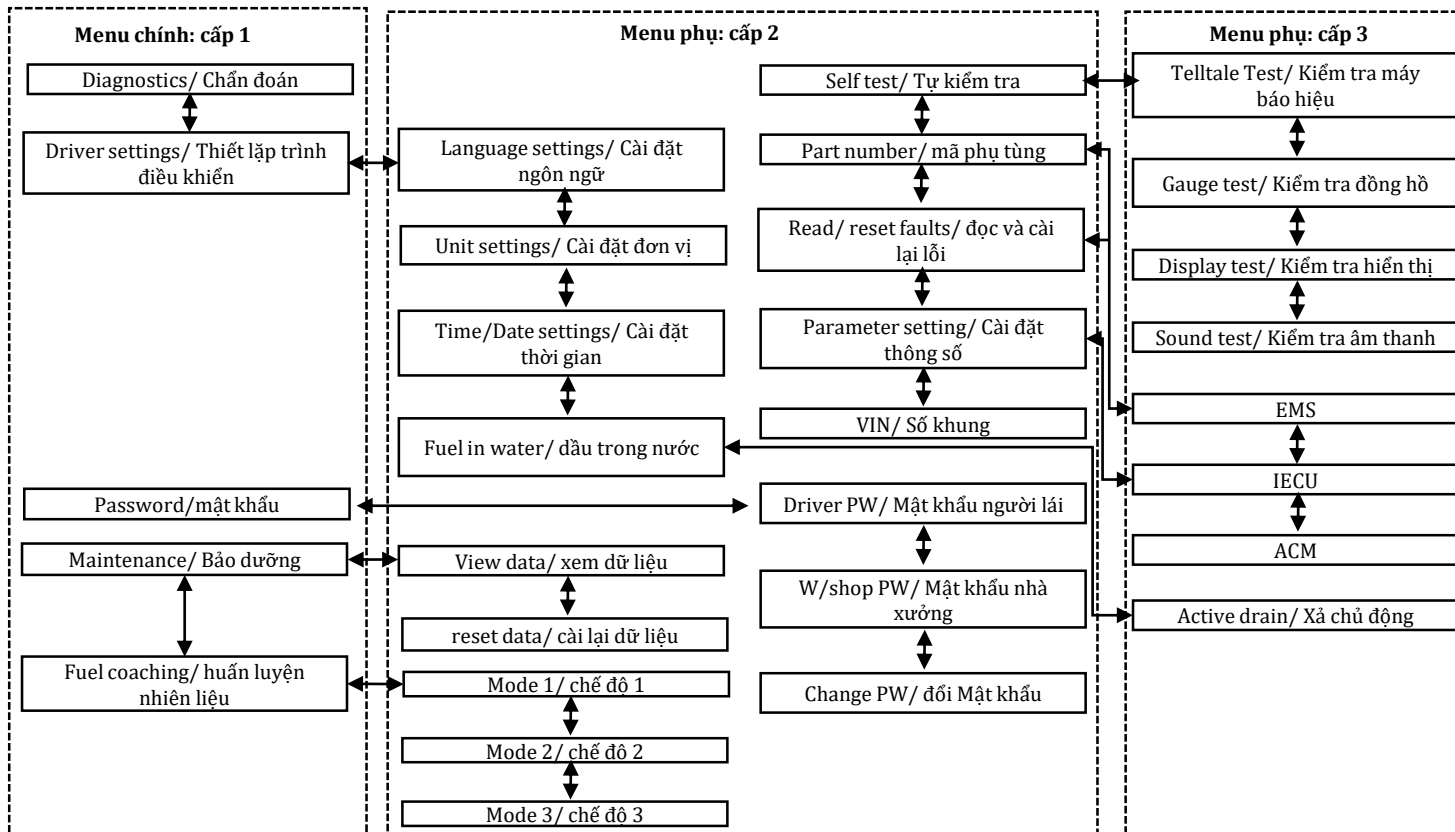

### 3. MÔ TẢ THIẾT BỊ VÀ VẬN HÀNH

Menu lái xe			
1	Đồng hồ	Đồng hồ Adblue	Nó sẽ chỉ hiển thị đồng hồ đo với bộ đếm menu. Nó sẽ không hiển thị nó là đồng hồ đo nào. Ví dụ: đồng hồ đo
		Nhiệt độ bên ngoài	
		Áp suất nhớt bôi trơn động cơ	
		Mức nhớt (chỉ động cơ GH11E)	
		Thời gian hoạt động của Động cơ	
2	Thông tin nhiên liệu	Nhiên liệu trung bình	Nó sẽ chỉ hiển thị đồng hồ đo với bộ đếm menu. Nó sẽ không hiển thị nó là đồng hồ đo nào. Ví dụ: đồng hồ đo *Mức tiêu hao nhiên liệu **Tiêu thụ nhiên liệu tức thời.
		Mức tiêu hao nhiên liệu*	
		DTE (khoảng cách đến cạn thùng)**	
		Tiêu hao nhiên liệu tức thời	
3	Hiển thị	Cài đặt hiển thị	Độ tương phản
			Đèn nền
		Mục ưa thích	Đồng hồ đo
			Tốc độ trung bình
4	Cài đặt/ cài đặt lại	Cài đặt giờ/ ngày	
		Cài đặt giới hạn RSL (sau khi nhập mật khẩu)	
		Cài đặt lại dữ liệu lộ trình	
		Cài đặt lại dữ liệu nhiên liệu	
5	Tin nhắn phương tiện	Màn hình có thể hiển thị ba loại thông báo: Thông tin được chỉ báo bằng đèn trắng, cảnh báo được chỉ báo bằng đèn vàng và dừng được chỉ báo bằng đèn đỏ. Người dùng có thể xem tin nhắn (nếu có) bằng cách nhấn nút enter	

### 3. MÔ TẢ THIẾT BỊ VÀ VẬN HÀNH

Được đề cập bên dưới là cấu trúc menu đầy đủ hoặc menu không phải trình điều khiển nó cũng bao gồm menu điều khiển

Menu đầy đủ			
1	Đồng hồ	Đồng hồ Adblue	Nó sẽ chỉ hiển thị đồng hồ đo với bộ đếm menu. Nó sẽ không hiển thị nó là đồng hồ đo nào. Ví dụ: đồng hồ đo
		Nhiệt độ bên ngoài	
		Áp suất nhớt bôi trơn động cơ	
		Mức nhớt (chỉ động cơ GH11E)	
		Thời gian hoạt động của Động cơ	
2	Thông tin nhiên liệu	Nhiên liệu trung bình	Nó sẽ chỉ hiển thị đồng hồ đo với bộ đếm menu. Nó sẽ không hiển thị nó là đồng hồ đo nào. Ví dụ: đồng hồ đo *Mức tiêu hao nhiên liệu **Tiêu thụ nhiên liệu tức thời.
		Mức tiêu hao nhiên liệu*	
		DTE (khoảng cách đến cạn thùng)**	
		Tiêu hao nhiên liệu tức thời	
3	Hiển thị	Cài đặt hiển thị	Độ tương phản
			Đèn nền
		Mục ưa thích	Đồng hồ đo
			Tốc độ trung bình
4	Cài đặt/ cài đặt lại	Cài đặt giờ/ ngày	
		Cài đặt giới hạn RSL (sau khi nhập mật khẩu)	
		Cài đặt lại dữ liệu lộ trình	
		Cài đặt lại dữ liệu nhiên liệu	

Menu đầy đủ			
5	Tin nhắn phương tiện	Màn hình có thể hiển thị ba loại thông báo: Thông tin được chỉ báo bằng đèn trắng, cảnh báo được chỉ báo bằng đèn vàng và dừng được chỉ báo bằng đèn đỏ. Người dùng có thể xem tin nhắn (nếu có) bằng cách nhấn nút enter	
6	Chẩn đoán	Tự kiểm tra Lưu ý: Tự kiểm tra chỉ được sử dụng như một dấu hiệu cho thấy sự hoạt động chính xác của IC	Kiểm tra máy báo hiệu
			Kiểm tra đồng hồ đo
			Kiểm tra hiển thị
			Kiểm tra âm thanh
		Mã phụ tùng	ACM
			EMS
			IECU
		Cài đặt thông số	IECU
Đọc lỗi/ xóa lỗi	ACM		
	EMS		
	IECU		
VIN			
7	Cài đặt trình điều khiển	Cài đặt ngôn ngữ	
		Cài đặt đơn vị	
		Cài đặt ngày/ giờ	
		Nước trong nhiên liệu (chỉ động cơ GH11E)	Chủ động xả



### 3. MÔ TẢ THIẾT BỊ VÀ VẬN HÀNH

Menu đầy đủ			
8	Mật khẩu	Mật khẩu nhà xưởng (sau khi nhập mật khẩu)	Nhà xưởng: Nhập mật khẩu cũ Nhập mật khẩu mới
		Mật khẩu lái xe (sau khi nhập mật khẩu)	Lái xe: Nhập mật khẩu cũ Nhập mật khẩu mới Lưu ý: mật khẩu mặc định là 1234, người dùng có thể thay đổi mật khẩu ngay sau đó
9	Bảo dưỡng	Xem dữ liệu	
		Cài lại dữ liệu (sau khi nhập mật khẩu)	
10	Huấn luyện nhiên liệu	Chế độ 1 (sau khi nhập mật khẩu)	
		Chế độ 2 (sau khi nhập mật khẩu)	
		Chế độ 3 (sau khi nhập mật khẩu)	

#### Chi tiết điều hướng cho hiển thị cụm công cụ

<p><b>1</b></p> <p>MAIN MENU</p> <ol style="list-style-type: none"> <li>Gauges</li> <li>Fuel Data</li> <li>Display</li> <li>Set / Reset</li> <li>Vehicle Messages</li> </ol> <p>21.04.2016 9999999.9</p>	<p><b>5</b></p> <p>GAUGES</p> <p>21.04.2016 9999999.9</p>	<p><b>9</b></p> <p>FUEL DATA</p> <p>AVE 999 L/100km</p> <p>Inst Fuel 9999.9 L</p> <p>21.04.2016 9999999.9</p>	<p><b>13</b></p> <p>DISPLAY</p> <ol style="list-style-type: none"> <li>Display Settings</li> <li>Favourites</li> </ol> <p>21.04.2016 9999999.9</p>
<p><b>2</b></p> <p>GAUGES</p> <p>21.04.2016 9999999.9</p>	<p><b>6</b></p> <p>GAUGES</p> <p>21.04.2016 9999999.9</p>	<p><b>10</b></p> <p>FUEL DATA</p> <p>AVE 9999 km</p> <p>Inst Fuel 9999.9 L</p> <p>21.04.2016 9999999.9</p>	<p><b>14</b></p> <p>DISPLAY SETTINGS</p> <p>CONTRAST</p> <p>MIN 1/2 MAX</p> <p>BACK LIGHT</p> <p>MIN 1/2 MAX</p> <p>21.04.2016 9999999.9</p>
<p><b>3</b></p> <p>GAUGES</p> <p>21.04.2016 9999999.9</p>	<p><b>7</b></p> <p>MAIN MENU</p> <ol style="list-style-type: none"> <li>Gauges</li> <li>Fuel Data</li> <li>Display</li> <li>Set / Reset</li> <li>Vehicle Messages</li> </ol> <p>21.04.2016 9999999.9</p>	<p><b>11</b></p> <p>FUEL DATA</p> <p>AVE 999 L/100km</p> <p>Inst Fuel 999 l/h</p> <p>21.04.2016 9999999.9</p>	<p><b>15</b></p> <p>DISPLAY SETTINGS</p> <p>CONTRAST</p> <p>MIN 1/2 MAX</p> <p>BACK LIGHT</p> <p>MIN 1/2 MAX</p> <p>21.04.2016 9999999.9</p>
<p><b>4</b></p> <p>GAUGES</p> <p>21.04.2016 9999999.9</p>	<p><b>8</b></p> <p>FUEL DATA</p> <p>AVE 999 L/100km</p> <p>Inst Fuel 9999 km</p> <p>21.04.2016 9999999.9</p>	<p><b>12</b></p> <p>MAIN MENU</p> <ol style="list-style-type: none"> <li>Gauges</li> <li>Fuel Data</li> <li>Display</li> <li>Set / Reset</li> <li>Vehicle Messages</li> </ol> <p>21.04.2016 9999999.9</p>	<p><b>16</b></p> <p>DISPLAY</p> <ol style="list-style-type: none"> <li>Display Settings</li> <li>Favourites</li> </ol> <p>21.04.2016 9999999.9</p>

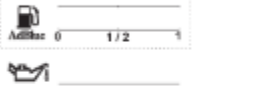
### 3. MÔ TẢ THIẾT BỊ VÀ VẬN HÀNH

<p>17</p> <p>FAVOURITES <span style="float:right">3</span></p> <p>1. Gauges</p> <p>2. Average Speed</p> <hr/> <p>21.04.2016      9999999.9</p>	<p>21</p> <p>MAIN MENU <span style="float:right">1</span></p> <p>1. Gauges</p> <p>2. Fuel Data</p> <p>3. Display</p> <p>4. Set / Reset</p> <p>5. Vehicle Messages</p> <hr/> <p>21.04.2016      9999999.9</p>	<p>25</p> <p>SET RSL LIMIT <span style="float:right">3</span></p> <p>ENTER PASSWORD</p> <p style="text-align:center">XXXX</p> <hr/> <p>21.04.2016      9999999.9</p>	<p>29</p> <div style="border: 1px solid black; padding: 10px; text-align: center;"> <p>ECU Reset successful</p> </div> <hr/> <p>21.04.2016      9999999.9</p>
<p>18</p> <p>GAUGES <span style="float:right">4</span></p>  <hr/> <p>21.04.2016      9999999.9</p>	<p>22</p> <p>SET / RESET <span style="float:right">2</span></p> <p>1. Set Clock / Date</p> <p>2. Set RSL Limit</p> <p>3. Reset Trip Data</p> <p>4. Reset Fuel Data</p> <hr/> <p>21.04.2016      9999999.9</p>	<p>26</p> <p>SET RSL LIMIT <span style="float:right">4</span></p> <p>RSL VALUE</p> <p style="text-align:center">100 km/h</p> <hr/> <p>21.04.2016      9999999.9</p>	<p>30</p> <div style="border: 1px solid black; padding: 10px; text-align: center;"> <p>Parameter Update In Progress Please Wait...</p> </div> <hr/> <p>21.04.2016      9999999.9</p>
<p>19</p> <p>FAVOURITES <span style="float:right">3</span></p> <p>1. Gauges</p> <p>2. Average Speed</p> <hr/> <p>21.04.2016      9999999.9</p>	<p>23</p> <p>SET CLOCK / DATE <span style="float:right">3</span></p> <p>TIME</p> <p style="text-align:center">18: 34 : 42</p> <p>DATE</p> <p style="text-align:center">26 / 06 / 2011</p> <hr/> <p>21.04.2016      9999999.9</p>	<p>27</p> <div style="border: 1px solid black; padding: 10px; text-align: center;"> <p>RESET SUCCESSFUL</p> </div> <hr/> <p>21.04.2016      9999999.9</p>	<p>31</p> <div style="border: 1px solid black; padding: 10px; text-align: center;"> <p>Parameter Updated Successfully Please do IGN OFF To ON</p> </div> <hr/> <p>21.04.2016      9999999.9</p>
<p>20</p> <p>GAUGES <span style="float:right">4</span></p>  <hr/> <p>21.04.2016      9999999.9</p>	<p>24</p> <p>SET / RESET <span style="float:right">2</span></p> <p>1. Set Clock / Date</p> <p>2. Set RSL Limit</p> <p>3. Reset Trip Data</p> <p>4. Reset Fuel Data</p> <hr/> <p>21.04.2016      9999999.9</p>	<p>28</p> <div style="border: 1px solid black; padding: 10px; text-align: center;"> <p>ECU Reset In Progress</p> </div> <hr/> <p>21.04.2016      9999999.9</p>	<p>32</p> <p>SET / RESET <span style="float:right">2</span></p> <p>1. Set Clock / Date</p> <p>2. Set RSL Limit</p> <p>3. Reset Trip Data</p> <p>4. Reset Fuel Data</p> <hr/> <p>21.04.2016      9999999.9</p>

<p>33</p> <p>RESET TRIP DATA</p> <p>To reset trip data press and hold ENTER key for 2 secs</p> <p>.TRIP1 .TRIP2</p> <p>21.04.2016 9999999.9</p>	<p>37</p> <p>SET / RESET</p> <ol style="list-style-type: none"> <li>1. Set Clock / Date</li> <li>2. Set RSL Limit</li> <li>3. Reset Trip Data</li> <li>4. Reset Fuel Data</li> </ol> <p>21.04.2016 9999999.9</p>	<p>41</p> <p>VEHICLE MESSAGES</p> <p>Check Vehicle System at Workshop</p> <p>21.04.2016 9999999.9</p>	<p>45</p> <p>SELF TEST</p> <ol style="list-style-type: none"> <li>1. Telltale Test</li> <li>2. Gauge Test</li> <li>3. Display Test</li> <li>4. Sound Test</li> </ol> <p>21.04.2016 9999999.9</p>
<p>34</p> <p>TRIP 1 RESET SUCCESSFUL</p> <p>21.04.2016 9999999.9</p>	<p>38</p> <p>RESET FUEL DATA</p> <p>To reset fuel data press and hold ENTER key for 2 secs</p> <p>21.04.2016 9999999.9</p>	<p>42</p> <p>VEHICLE MESSAGES</p> <p>No messages</p> <p>21.04.2016 9999999.9</p>	<p>46</p> <p>SELF TEST</p> <ol style="list-style-type: none"> <li>1. Telltale Test</li> <li>2. Gauge Test</li> <li>3. Display Test</li> <li>4. Sound Test</li> </ol> <p>21.04.2016 9999999.9</p>
<p>35</p> <p>RESET TRIP DATA</p> <p>To reset trip data press and hold ENTER key for 2 secs</p> <p>.TRIP1 .TRIP2</p> <p>21.04.2016 9999999.9</p>	<p>39</p> <p>FUEL RESET SUCCESSFUL</p> <p>21.04.2016 9999999.9</p>	<p>43</p> <p>MAIN MENU</p> <ol style="list-style-type: none"> <li>6. Diagnostics</li> <li>7. Driver Settings</li> <li>8. Password</li> <li>9. Maintenance</li> <li>10. Fuel Coaching</li> </ol> <p>21.04.2016 9999999.9</p>	<p>47</p> <p>SELF TEST</p> <ol style="list-style-type: none"> <li>1. Telltale Test</li> <li>2. Gauge Test</li> <li>3. Display Test</li> <li>4. Sound Test</li> </ol> <p>21.04.2016 9999999.9</p>
<p>36</p> <p>TRIP 2 RESET SUCCESSFUL</p> <p>21.04.2016 9999999.9</p>	<p>40</p> <p>MAIN MENU</p> <ol style="list-style-type: none"> <li>1. Gauges</li> <li>2. Fuel Data</li> <li>3. Display</li> <li>4. Set / Reset</li> <li>5. Vehicle Messages</li> </ol> <p>21.04.2016 9999999.9</p>	<p>44</p> <p>DIAGNOSTICS</p> <ol style="list-style-type: none"> <li>1. Self Test</li> <li>2. Part Number</li> <li>3. Parameter Setting</li> <li>4. Read Faults</li> <li>5. Clear Faults</li> </ol> <p>21.04.2016 9999999.9</p>	<p>48</p> <p>SELF TEST</p> <ol style="list-style-type: none"> <li>1. Telltale Test</li> <li>2. Gauge Test</li> <li>3. Display Test</li> <li>4. Sound Test</li> </ol> <p>21.04.2016 9999999.9</p>

### 3. MÔ TẢ THIẾT BỊ VÀ VẬN HÀNH

<p>49</p> <p>SOUND TEST _____ [3]</p> <p>PARK BRAKE</p> <p>-----</p> <p>21.04.2016      9999999.9</p>	<p>53</p> <p>PART NUMBER _____ [3]</p> <p>1. ACM 2. EMS 3. IECU</p> <p>-----</p> <p>21.04.2016      9999999.9</p>	<p>57</p> <p>DIAGNOSTICS _____ [2]</p> <p>1. Self Test 2. Part Number 3. Parameter Setting [?] 4. Read Faults 5. Clear Faults [?]</p> <p>-----</p> <p>21.04.2016      9999999.9</p>	<p>61</p> <p>No Faults Found</p> <p>-----</p> <p>21.04.2016      9999999.9</p>
<p>50</p> <p>DIAGNOSTICS _____ [2]</p> <p>1. Self Test 2. Part Number [?] 3. Parameter Setting [?] 4. Read Faults 5. Clear Faults [?]</p> <p>-----</p> <p>21.04.2016      9999999.9</p>	<p>54</p> <p>EMS ECU PN _____ [4]</p> <p>HARDWARE PART No. XXXXXXXXXXXX SOFTWARE PART No. XXXXXXXXXXXX</p> <p>-----</p> <p>21.04.2016      9999999.9</p>	<p>58</p> <p>PARAMETER SETTING _____ [3]</p> <p>ENTER PASSWORD XXXXXX</p> <p>-----</p> <p>21.04.2016      9999999.9</p>	<p>62</p> <p>READ FAULTS _____ [3]</p> <p>1. ACM 2. EMS 3. IECU</p> <p>-----</p> <p>21.04.2016      9999999.9</p>
<p>51</p> <p>PART NUMBER _____ [3]</p> <p>1. ACM 2. EMS 3. IECU</p> <p>-----</p> <p>21.04.2016      9999999.9</p>	<p>55</p> <p>PART NUMBER _____ [3]</p> <p>1. ACM 2. EMS 3. IECU</p> <p>-----</p> <p>21.04.2016      9999999.9</p>	<p>59</p> <p>DIAGNOSTICS _____ [2]</p> <p>1. Self Test 2. Part Number 3. Parameter Setting [?] 4. Read Faults [?] 5. Clear Faults [?]</p> <p>-----</p> <p>21.04.2016      9999999.9</p>	<p>63</p> <p>No Faults Found</p> <p>-----</p> <p>21.04.2016      9999999.9</p>
<p>52</p> <p>ACM ECU PN _____ [4]</p> <p>HARDWARE PART No. XXXXXXXXXXXX SOFTWARE PART No. XXXXXXXXXXXX</p> <p>-----</p> <p>21.04.2016      9999999.9</p>	<p>56</p> <p>IECU ECU PN _____ [4]</p> <p>HARDWARE PART No. XXXXXXXXXXXX SOFTWARE PART No. XXXXXXXXXXXX</p> <p>-----</p> <p>21.04.2016      9999999.9</p>	<p>60</p> <p>READ FAULTS _____ [3]</p> <p>1. ACM 2. EMS 3. IECU</p> <p>-----</p> <p>21.04.2016      9999999.9</p>	<p>64</p> <p>READ FAULTS _____ [3]</p> <p>1. ACM 2. EMS 3. IECU</p> <p>-----</p> <p>21.04.2016      9999999.9</p>

<p>65</p> <div style="border: 1px solid black; padding: 10px; text-align: center;"> <p>No Faults Found</p> </div> <p>21.04.2016      9999999.9</p>	<p>69</p> <p>VIN NUMBER _____ (2)</p> <p>VIN No. XXXXXXXXXX XXXXXXXXXX</p> <p>21.04.2016      9999999.9</p>	<p>73</p> <p>LANGUAGE SETTING _____ (3)</p> <p>English</p> <p>▶ Spanish</p> <p>21.04.2016      9999999.9</p>	<p>75</p> <p>DRIVER SETTINGS _____ (2)</p> <p>1. Language Setting 2. Unit Setting 3. Time / Date Setting</p> <p>21.04.2016      9999999.9</p>
<p>66</p> <p>DIAGNOSTICS _____ (2)</p> <p>1. Self Test 2. Part Number 3. Parameter Setting 4. Read Faults 5. Clear Faults</p> <p>21.04.2016      9999999.9</p>	<p>70</p> <p>MAIN MENU _____ (1)</p> <p>6. Diagnostics 7. Driver Settings 8. Password 9. Maintenance 10. Fuel Coaching</p> <p>21.04.2016      9999999.9</p>	<p>72</p> <p>LANGUAGE SETTING _____ (3)</p> <p>▶ English</p> <p>Bahasa</p> <p>21.04.2016      9999999.9</p>	<p>76</p> <p>UNIT SETTING _____ (2)</p> <p>DISTANCE</p> <p>▶ Km      Mile</p> <p>FUEL CONSUMPTION</p> <p>L/100 km      km/L</p> <p>21.04.2016      9999999.9</p>
<p>67</p> <p>CLEAR FAULTS _____ (3)</p> <p>ENTER PASSWORD</p> <p>XXXX</p> <p>21.04.2016      9999999.9</p>	<p>71</p> <p>DRIVER SETTINGS _____ (2)</p> <p>1. Language Setting 2. Unit Setting 3. Time / Date Setting</p> <p>21.04.2016      9999999.9</p>	<p>73</p> <p>LANGUAGE SETTING _____ (3)</p> <p>English</p> <p>▶ Bahasa</p> <p>21.04.2016      9999999.9</p>	<p>77</p> <p>UNIT SETTING _____ (3)</p> <p>DISTANCE</p> <p>Km      Mile</p> <p>FUEL CONSUMPTION</p> <p>▶ L/100 km      km/L</p> <p>21.04.2016      9999999.9</p>
<p>68</p> <p>DIAGNOSTICS _____ (2)</p> <p>2. Part Number 3. Parameter Setting 4. Read Faults 5. Clear Faults 6. Vin Number</p> <p>21.04.2016      9999999.9</p>	<p>72</p> <p>LANGUAGE SETTING _____ (3)</p> <p>▶ English</p> <p>Spanish</p> <p>21.04.2016      9999999.9</p>	<p>74</p> <div style="border: 1px solid black; padding: 10px; text-align: center;"> <p>Language Changed Sucessfully Please do IGN OFF To ON</p> </div> <p>21.04.2016      9999999.9</p>	<p>78</p> <p>DRIVER SETTINGS _____ (2)</p> <p>1. Language Setting 2. Unit Setting 3. Time / Date Setting</p> <p>21.04.2016      9999999.9</p>

### 3. MÔ TẢ THIẾT BỊ VÀ VẬN HÀNH

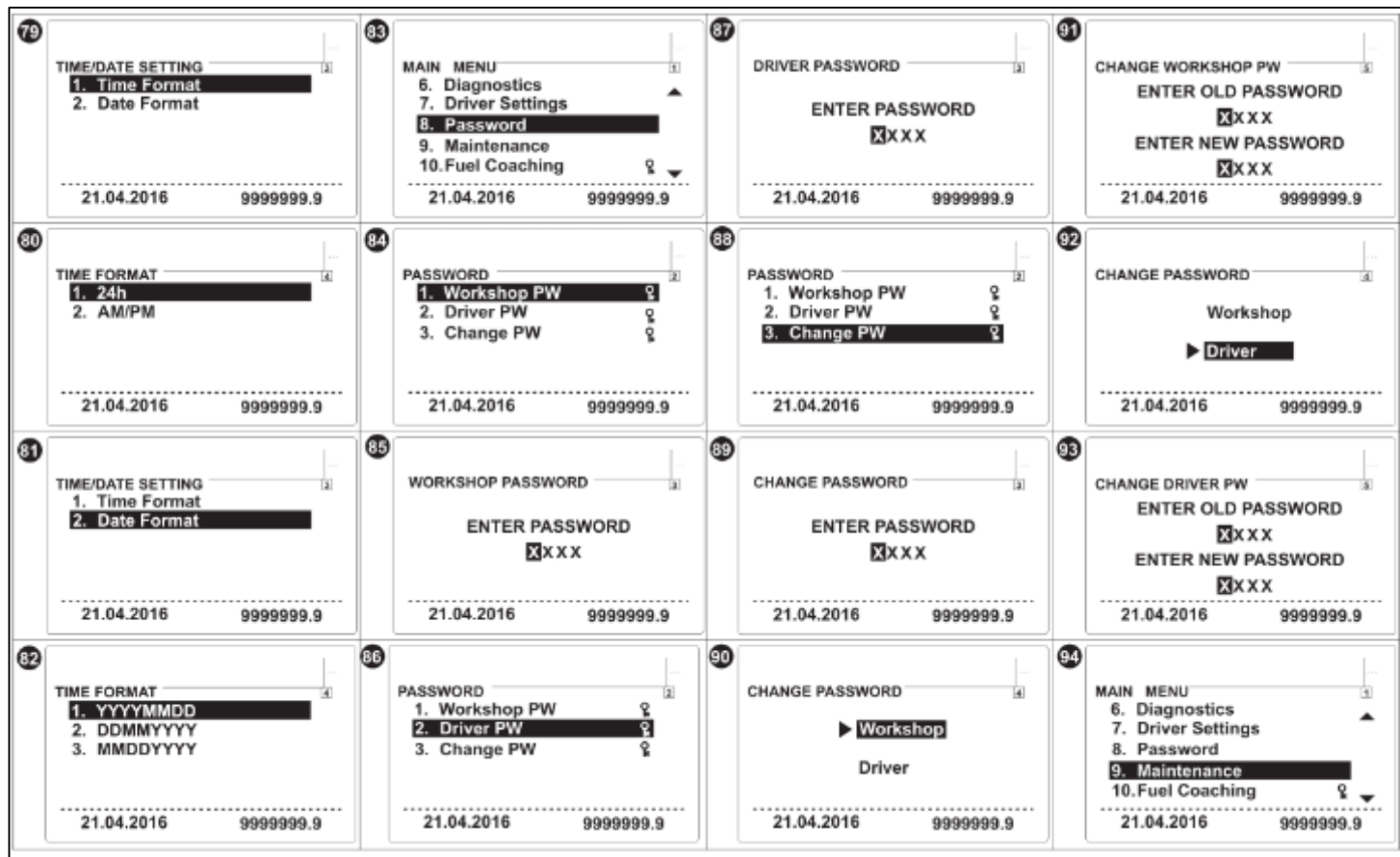

<p>95</p> <p>MAINTENANCE</p> <ol style="list-style-type: none"> <li>1. View Data</li> <li>2. Reset Data</li> <li>3. Since Last Service</li> </ol> <p>21.04.2016 9999999.9</p>	<p>99</p> <p>RESET DATA</p> <p>ENTER DISTANCE</p> <p>Warning 0000000.0 km</p> <p>Prewarning 0000000.0 km</p> <p>21.04.2016 9999999.9</p>	<p>103</p> <p>Update Operation Aborted. Enter again</p> <p>21.04.2016 9999999.9</p>	<p>107</p> <p>FUEL COACHING</p> <ol style="list-style-type: none"> <li>1. Mode 1</li> <li>2. Mode 2</li> <li>3. Mode 3</li> </ol> <p>21.04.2016 9999999.9</p>
<p>96</p> <p>VIEW DATA</p> <p>ENGINE HOURS WARNING</p> <p>600.00 h</p> <p>21.04.2016 9999999.9</p>	<p>100</p> <p>RESET DATA</p> <p>ENTER ENGINE HOURS</p> <p>Warning 000000000.0 h</p> <p>Prewarning 000000000.0 h</p> <p>21.04.2016 9999999.9</p>	<p>104</p> <p>MAINTENANCE</p> <ol style="list-style-type: none"> <li>1. View Data</li> <li>2. Reset Data</li> <li>3. Since Last Service</li> </ol> <p>21.04.2016 9999999.9</p>	<p>108</p> <p>Mode 1</p> <p>Mode 1 Selected</p> <p>Reset Fuel Data</p> <p>21.04.2016 9999999.9</p>
<p>97</p> <p>MAINTENANCE</p> <ol style="list-style-type: none"> <li>1. View Data</li> <li>2. Reset Data</li> <li>3. Since Last Service</li> </ol> <p>21.04.2016 9999999.9</p>	<p>101</p> <p>RESET DATA</p> <p>ENTER DATE</p> <p>Warning 00.00.0000</p> <p>Prewarning 00.00.0000</p> <p>21.04.2016 9999999.9</p>	<p>105</p> <p>SINCE LAST SERVICE</p> <p>Engine Hours 13.80 h</p> <p>Vehicle Distance 122 km</p> <p>Calendar Days 31 days</p> <p>21.04.2016 9999999.9</p>	<p>109</p> <p>Fuel Coaching Data Updated</p> <p>21.04.2016 9999999.9</p>
<p>98</p> <p>RESET DATA</p> <p>ENTER PASSWORD</p> <p>XXXX</p> <p>21.04.2016 9999999.9</p>	<p>102</p> <p>RESET DATA</p> <p>. To confirm Reset Data press ENTER key</p> <p>. To cancel press ESC</p> <p>21.04.2016 9999999.9</p>	<p>106</p> <p>MAIN MENU</p> <ol style="list-style-type: none"> <li>6. Diagnostics</li> <li>7. Driver Settings</li> <li>8. Password</li> <li>9. Maintenance</li> <li>10. Fuel Coaching</li> </ol> <p>21.04.2016 9999999.9</p>	<p>110</p> <p>FUEL COACHING</p> <ol style="list-style-type: none"> <li>1. Mode 1</li> <li>2. Mode 2</li> <li>3. Mode 3</li> </ol> <p>21.04.2016 9999999.9</p>

### 3. MÔ TẢ THIẾT BỊ VÀ VẬN HÀNH

<p>111</p> <p>Mode 2</p> <p>ENTER TARGET DISTANCE</p> <p>1000 km</p> <p>21.04.2016 9999999.9</p>	<p>115</p> <p>Mode 3</p> <p>ENTER TARGET DAYS</p> <p>1 day</p> <p>21.04.2016 9999999.9</p>		
<p>112</p> <p>Mode 2</p> <p>Processing ..</p> <p>21.04.2016 9999999.9</p>	<p>116</p> <p>Fuel Coaching Data Updated</p> <p>21.04.2016 9999999.9</p>		
<p>113</p> <p>Fuel Coaching Data Updated</p> <p>21.04.2016 9999999.9</p>	<p>117</p> <p>Parameter Updated Successfully Please do IGN OFF To ON</p> <p>21.04.2016 9999999.9</p>		
<p>114</p> <p>FUEL COACHING</p> <p>1. Mode 1</p> <p>2. Mode 2</p> <p>3. Mode 3</p> <p>21.04.2016 9999999.9</p>			

#### 3.4 Các công tắc

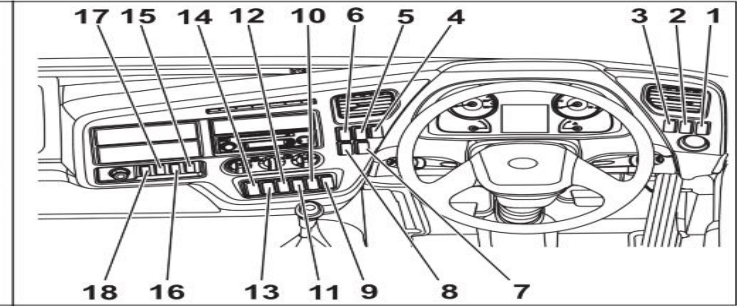
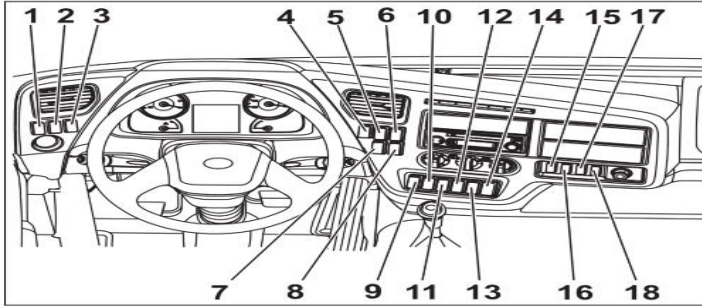

Vị trí công tắc	Mô tả
1	ID lái xe dành cho cổng viễn thông (TGW)
2	Chọn còi
3	Điều chỉnh cân bằng đèn pha
4	PTO Động cơ
5	PTO Hộp số
6	ADR
7	Khóa vi sai (giữa các cầu) Khóa vi sai (giữa các cầu và các bánh sau)
8	Nâng/hạ giá chuyển hướng
9	Đèn làm việc

Vị trí công tắc	Mô tả
10	Đèn hiệu
11	Đèn nội thất (chỉ dành cho cabin cao)
12	Đèn sương mù trước
13	Đèn sương mù sau
14	Nắp chụp công tắc
15	Công tắc dự phòng - 1
16	Công tắc dự phòng - 2
17	Công tắc dự phòng - 3
18	Nâng cabin điện

Chức năng và thay đổi vị trí công tắc phụ thuộc vào thiết bị được lắp trên xe

### 3. MÔ TẢ THIẾT BỊ VÀ VẬN HÀNH

#### 1. ID lái xe dành cho TGW – Nếu được trang bị

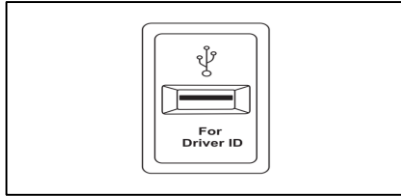

Cổng giao tiếp USB sẽ khả dụng trên các xe có trang bị dịch vụ quản lý đội xe (TGW). Cổng USB được trang bị trên bảng điều khiển để người lái có thể cắm chìa khóa USB của bản thân mình trước khi bắt đầu hành trình

#### 2. Công tắc chọn còi

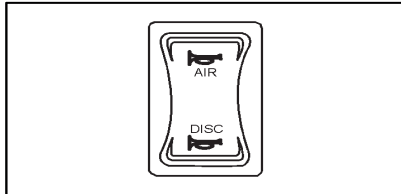

#### 3. Công tắc điều chỉnh cân bằng đèn pha

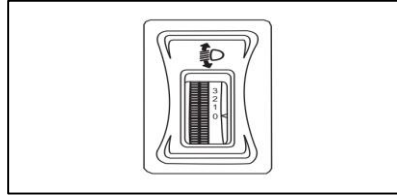

Việc điều chỉnh cân bằng đèn pha được thực hiện bằng cách xoay núm vặn của công tắc, khi núm vặn được điều chỉnh xuống thì đèn sẽ được điều chỉnh xuống và ngược lại.

#### 4. Công tắc PTO Động cơ

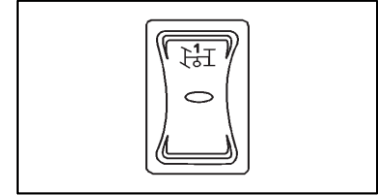

#### 5. Công tắc PTO hộp số

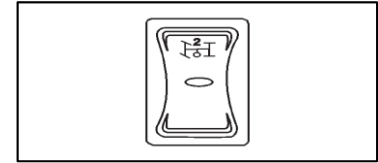

Vị trí công tắc		
Kiểu xe	Điều kiện không tải	Điều kiện có tải
4x2 T	0	2
6x2 T	0	1
6x4 T	0	1
4x2 R	0	2
6x2 TR	0	1
6x4 R	0	1
8x2 TR	0	1
8x4 R	0	1

6. Công tắc ADR – Nếu được trang bị

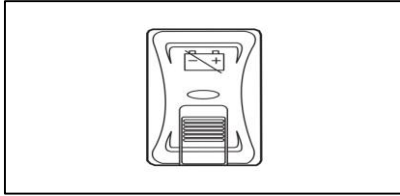

7. Công tắc khóa vi giữa cầu và các bánh xe

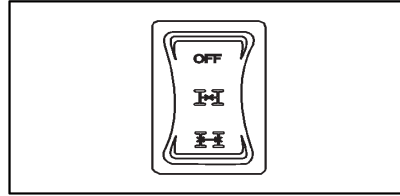

9. Đèn làm việc

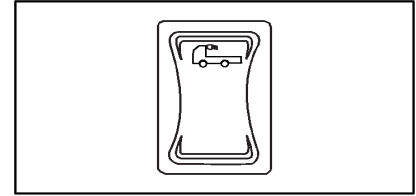

7. Công tắc khóa vi sai giữa các cầu

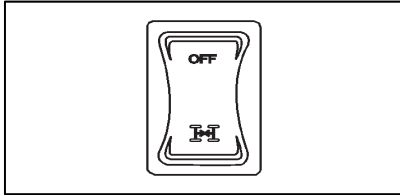

8. Công tắc nâng/hạ giá chuyển hướng

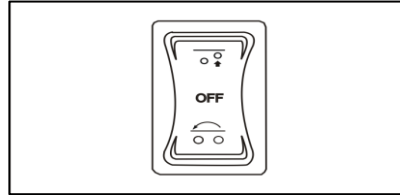

10. Đèn hiệu – Nếu được trang bị

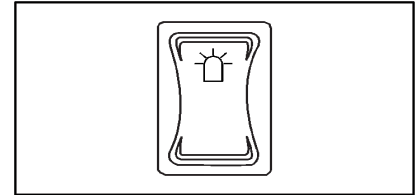

11. Đèn nội thất

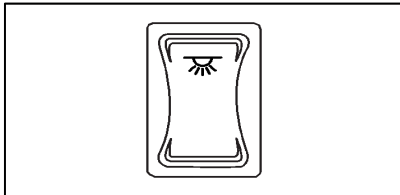

13. Đèn sương mù sau

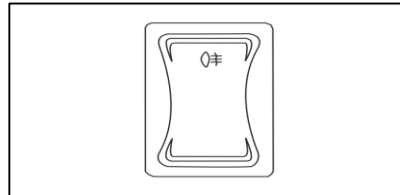

15, 16, 17 Công tắc dự phòng

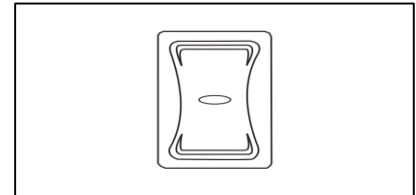

### 3. MÔ TẢ THIẾT BỊ VÀ VẬN HÀNH

---

12. Đèn sương mù trước

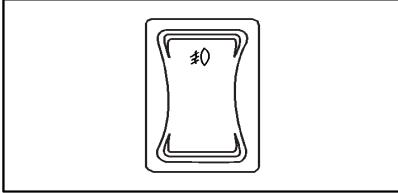

14. Nắp chụp công tắc

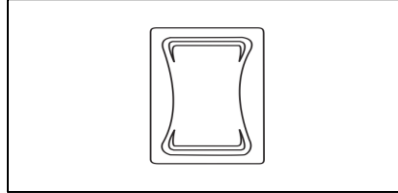

18. Công tắc nâng cabin điện

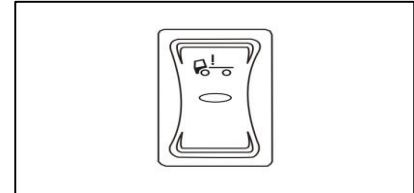

#### Công tắc sấy gương chiếu hậu - Nếu được trang bị

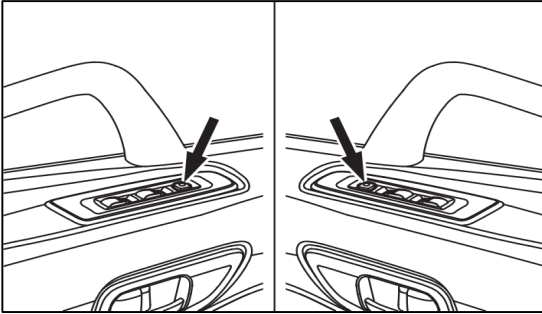

Công tắc sấy gương chiếu hậu được đặt tại bảng điều khiển phía bên cánh cửa tài xế

#### NOTE

Để kích hoạt hệ thống sưởi kính chiếu hậu trong thời gian ngắn, hãy nhấn nút dưới 2 giây. Ở nhiệt độ thấp hơn, nếu sương mù hoặc tuyết quá cao, người dùng có thể nhấn nút trong hơn 2 giây để chức năng sưởi gương hoạt động trong thời gian dài hơn (khoảng 1 giờ).

#### NOTE

Đảm bảo rằng động cơ đang hoạt động trước khi chức năng sấy gương chiếu hậu được kích hoạt

### 3. MÔ TẢ THIẾT BỊ VÀ VẬN HÀNH

#### Cầu chì và rơ le (Qeaster series)

Bản decal mô tả và chú thích vị trí cầu chì và rơ le được đặt bên dưới bảng điều khiển ngay phía bên phụ (phải)

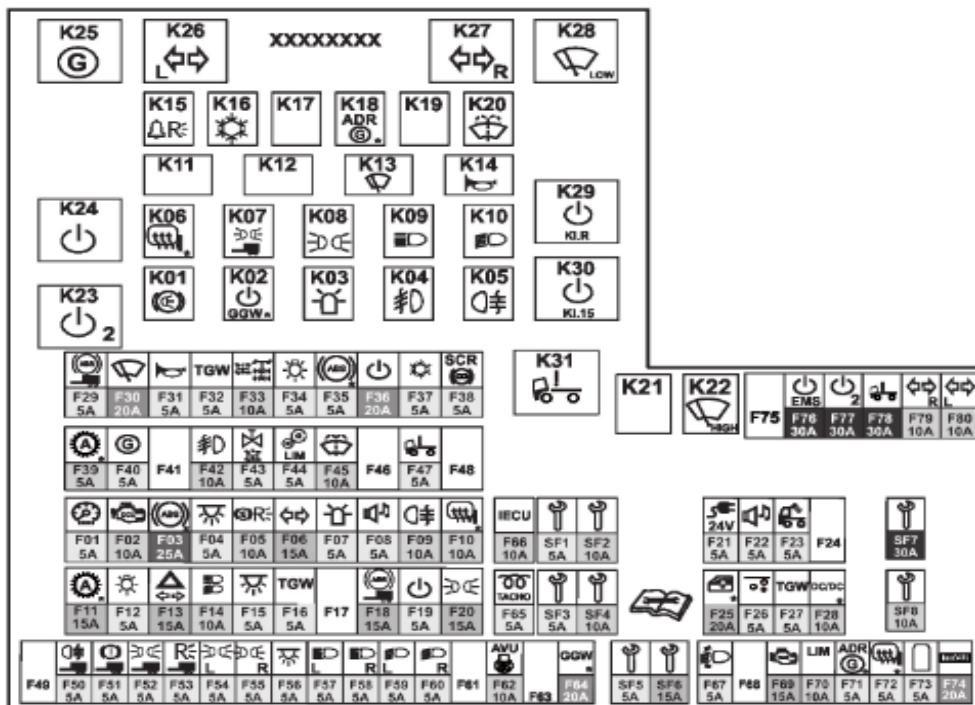

\*Rơ le và cầu chì điều khiển khác nhau



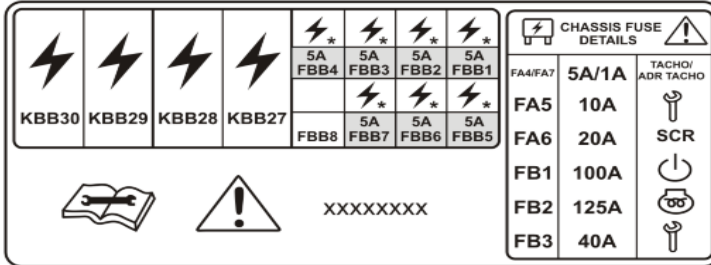







Cầu chì dịch vụ là cầu chì dự phòng, người dùng có thể sử dụng các cầu chì này để thay thế các cầu chì hư hỏng dựa trên sự phù hợp về thang đo của cầu chì











Relay No.	Symbol	Function	
KBB27	⚡	Body Builder	
KBB28	⚡	Body Builder	
KBB29	⚡	Body Builder	
KBB30	⚡	Body Builder	
Fuse No.	Symbol	Function	Rating
FBB1*	⚡	Body Builder	5A
FBB2*	⚡	Body Builder	5A
FBB3*	⚡	Body Builder	5A
FBB4*	⚡	Body Builder	5A
FBB5*	⚡	Body Builder	5A
FBB6*	⚡	Body Builder	5A
FBB7*	⚡	Body Builder	5A
FBB8		Free	
FA4/FA7	TACHO / ADR TACHO	Body Builder	5A/1A
FA5	⚡	Body Builder	5A
FA6	SCR	Body Builder	5A
FB1	⏻	Body Builder	5A
FB2	⏻	Body Builder	5A
FB3	⚡	Free	

\*Rơ le và cầu chì điều khiển khác nhau







### 3. MÔ TẢ THIẾT BỊ VÀ VẬN HÀNH

Kí hiệu Cầu chì	Biểu tượng	Chức năng	Thang đo
F01		Cấp cho cụm thiết bị bảng điều khiển	5A
F02		Cấp nguồn EMS	10A
F03		Cấp nguồn ECU ABS	25A
F04		Đèn nội thất – trái, phải (phía trước)	5A
F05		Đèn phanh + lùi	10A
F06		Đèn cảnh báo rẽ	15A
F07		Đèn báo hiệu	5A
F08		Audio	5A
F09		Đèn sương mù sau	10A
F10		Sấy gương chiếu hậu – trái, phải (trước)	10A









Kí hiệu Cầu chì	Biểu tượng	Chức năng	Thang đo
F11	 *	Hộp số tự động	15A
F12		Công tắc điều khiển độ sáng đèn trên cần công tắc điều khiển cho đèn pha trước	5A
F13		Nguồn cấp cho cục chóp	15A
F14		Đèn pha, đèn cos	10A
F15		Đèn trần nội thất	5A
F16	<b>TGW</b>	Cổng viễn thông	5A
F17		Trống	
F18		Cấp nguồn ABS rơ mooc	15A
F19		Công tắc chia khóa khởi động	5A
F20		Đèn vị trí	15A

\*Rơ le và cầu chì điều khiển khác nhau

### 3. MÔ TẢ THIẾT BỊ VÀ VẬN HÀNH

Kí hiệu Cầu chì	Biểu tượng	Chức năng	Thang đo
F21	 24V	Nguồn ra, 24V	5A
F22		Audio	5A
F23		Đèn làm việc bánh xe thứ 5	5A
F24		Trống	
F25	 *	Cửa sổ điện - Motor	20A
F26		Nâng giá chuyển hướng	5A
F27	<b>TGW</b>	Cổng viễn thông	5A
F28	<b>DC/DC</b> *	Bộ chuyển đổi DC/DC	10A
F29		Cấp nguồn ABS rơ mooc	5A
F30		Gạt mưa	20A
F31		Còi	5A

\*Rơ le và cầu chì điều khiển khác nhau

Kí hiệu Cầu chì	Biểu tượng	Chức năng	Thang đo
F32	<b>TGW</b>	Cổng viễn thông	5A
F33		Khóa vi sai và PTO	10A
F34		Công tắc điều khiển độ sáng đèn trên cần công tắc điều khiển cho đèn pha trước ,OBD	5A
F35	 *	Nguồn cấp ABS	5A
F36		Cấp nguồn HVAC	20A
F37		Cấp nguồn HVAC	5A
F38	<b>SCR</b> 	SCR + Retarder	5A
F39	 *	Hộp số tự động	5A
F40		Trường máy phát điện	5A

### 3. MÔ TẢ THIẾT BỊ VÀ VẬN HÀNH









Kí hiệu Cầu chì	Biểu tượng	Chức năng	Thang đo
F41		Trống	
F42		Đèn sương mù trước	10A
F43		Van hâm tầm thấp & PTO 2	5A
F44		Công tắc hộp số + Hạn chế đầu vào nút đề	5A
F45		Motor bơm nước rửa kính	10A
F46		Trống	
F47		Nâng ca bin điện	5A
F48		Trống	
F49		Trống	
F50		Đèn sương mù sau của rơ mooc	5A

Kí hiệu Cầu chì	Biểu tượng	Chức năng	Thang đo
F51		Đèn phanh rơ mooc	5A
F52		Đèn vị trí trước trái, phải của rơ mooc	5A
F53		Đèn lùi rơ mooc	5A
F54		Đèn vị trí đèn pha bên trái	5A
F55		Đèn vị trí đèn pha bên phải	5A
F56		Đường chiếu sáng	5A
F57		Đèn pha trước trái	5A
F58		Đèn pha trước phải	5A
F59		Đèn cos trước trái	5A
F60		Đèn cos trước phải	5A

\*Rơ le và cầu chì điều khiển khác nhau







### 3. MÔ TẢ THIẾT BỊ VÀ VẬN HÀNH

Kí hiệu Cầu chì	Biểu tượng	Chức năng	Thang đo
F61		Trống	
F62		Van AVU + E Viscos	10A
F63		Trống	
F64	<b>GGW</b> *	Cầu chì GGW	20A
F65		Cuộn rơ le sấy nóng + Tacho	5A
F66	<b>IECU</b>	Nguồn cấp IECU	10A
F67		Motor điều chỉnh độ cao đèn pha	5A
F68		Trống	
F69		Cấp nguồn động cơ	15A
F70	<b>LIM</b>	LIM interface supply	10A





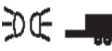



Kí hiệu Cầu chì	Biểu tượng	Chức năng	Thang đo
F71	<b>ADR</b>  *	ADR + máy phát	5A
F72	 *	Sấy gương chiếu hậu	5A
F73		Sấy khí	5A
F74	<b>TECU</b>	Nguồn cấp TECU	
F75		Trống	
F76		Rơ le nguồn (IECU)	30A
F77		Rơ le nguồn (2)	30A
F78		Nâng cabin	30A
F79	 R	Tín hiệu rẽ phải	10A
F80	 L	Tín hiệu rẽ trái	10A

\*Rơ le và cầu chì điều khiển khác nhau

### 3. MÔ TẢ THIẾT BỊ VÀ VẬN HÀNH

Kí hiệu Rơ le	Biểu tượng	Chức năng	Thang đo	Kí hiệu Rơ le	Biểu tượng	Chức năng	Thang đo
K01		Đèn phanh	Micro	K11 *	<b>PTO 2</b>	PTO 2	Micro
K02	 <b>GGW*</b>	Rơ le nguồn GGW	Micro	K12 *	<b>PTO 2</b>	PTO 2	Micro
K03		Đèn báo hiệu	Micro	K13		Gạt mưa	Micro
K04		Đèn sương mù trước	Micro	K14		Còi	Micro
K05		Đèn sương mù sau	Micro	K15		Chuông điện + đèn lùi	Micro
K06		Sấy gương chiếu hậu	Micro	K16		Hệ thống HVAC	Micro
K07		Đèn vị trí rơ mooc	Micro	K17		Trống	Mini
K08		Đèn vị trí	Micro	K18	<b>ADR</b> 	ADR + rơ le ngắt máy phát	Micro
K09		Đèn pha trước trái, phải	Micro	K19		Trống	Mini
K10		Đèn cos trước trái, phải	Micro	K20		Motor bơm nước rửa kính	Micro

\*Rơ le và cầu chì điều khiển khác nhau

Kí hiệu Rơ le	Biểu tượng	Chức năng	Thang đo
K21		Trống	Mini
K22		Gạt mưa tốc độ cao	Micro
K23		Rơ le nguồn 2	Mini
K24		Rơ le nguồn	Mini
K25		Rơ le điều khiển máy phát	Mini
K26		Tín hiệu rẽ trái	Mini
K27		Tín hiệu rẽ phải	Mini
K28		Gạt mưa tốc độ thấp	Micro
K29		Dòng radio	Maxi
K30		Dòng đề máy	Maxi
FK31		Cabin nâng điện	Maxi

\*Rơ le và cầu chì điều khiển khác nhau

### 3. MÔ TẢ THIẾT BỊ VÀ VẬN HÀNH

5A F50	K01	K14	KI-15 K15	F73 KI-R K16	
K02	K03	K04		K05	F53
10A SF1	15A SF2	20A SF3	30A SF4	TACHO	F51 5A F52
20A F46	15A F47	15A F48	15A F49	5A SF5	5A SF6
10A F01	10A F02	5A F03	5A F04	5A F05	5A F06
K06	R K07	K08	K09	K10	K11
F35	12V F36	24V F37	5A F38	5A F39	5A F40
BBEC	5A F24	5A F25	5A F26	5A F27	5A F28
5A F08	5A F09	5A F10	5A F11	5A F12	5A F13
K17	HIGH K18	XXXXXXXX			
EMS F59	30A F60	IECU F61	K12	K13	
10A AVU	10A F62	5A F70	5A F71	5A F72	
5A TACHO	R F64	L F65	R F66	L F67	R F68
F20	10A F64	10A F65	10A F66	10A F67	121 F68

### Cầu chì và rơ le (Croner series)

K19	K21	K20	K22	22897026	KB2	KB3	PTO	5A FBB5	10A FBB6	5A FBB1	5A FBB2	10A FBB3	15A FBB4	CHASSIS FUSE DETAILS	
														FB2	<b>125A</b>
														FB9	<b>80A</b>
														FB7	<b>30A</b>
														FB8	<b>30A</b>
														FB10	<b>80A</b>
														FB11	<b>30A</b>
														FB13	<b>23A</b>

\*Rơ le và cầu chì điều khiển khác nhau









### 3. MÔ TẢ THIẾT BỊ VÀ VẬN HÀNH











Kí hiệu Cầu chì	Biểu tượng	Chức năng	Thang đo
F01		Đèn phanh	10A
F02		Đèn báo hiệu	10A
F03		Công tắc khởi động	5A
F04	<b>TGW</b>	TGW	5A
F05		Audio + OBD	5A
F06		Công tắc kiểu cuộn 1	5A
F07		Cụm đồng hồ +ve	5A
F08		Đèn nội thất	5A
F09		Đèn sương mù sau	5A
F10		Dòng điều khiển máy phát điện	5A
F11		Khóa cửa trung tâm	5A

Kí hiệu Cầu chì	Biểu tượng	Chức năng	Thang đo
F12		Cài khóa liên động	5A
F13		Rửa kính	5A
F14		Sấy gương	10A
F15		Kết nối mooc kéo	15A
F16		Trống	
F17		Trống	
F18		Trống	
F19		Trống	
F20		Trống	
F21		Motor thổi gió	20A
F22		Đèn sương mù trước	10A

\*Rơ le và cầu chì điều khiển khác nhau









### 3. MÔ TẢ THIẾT BỊ VÀ VẬN HÀNH

Kí hiệu Cầu chì	Biểu tượng	Chức năng	Thang đo
F23		Cài khóa liên động/ nâng cầu phụ	10A
F24		Công tắc cuộn 2 + công tắc BBEC	10A
F25		Còi	5A
F26		ABS + SCR + OBD	5A
F27		Phun nước rửa kính và gạt mưa	5A
F28		Cụm đồng hồ + IECU	5A
F29		Cụm hộp số tự động	5A
F30	<b>R</b>	Đèn lùi	5A
F31	<b>PTO</b>	PTO	5A
F32		Đánh lửa máy phát +ve	5A





Kí hiệu Cầu chì	Biểu tượng	Chức năng	Thang đo
F33		Túi khí	5A
F34		RCIOM	10A
F35		Phanh tay	5A
F36		Cửa sổ điện bên phụ	20A
F37		Nguồn ra 12V	10A
F38		Nguồn ra 24V	5A
F39		Cụm đồng hồ + TGW	5A
F40		Điều chỉnh gương nội thất + Audio	5A
F41		Hệ thống treo khí nén	5A
F42		Cài khóa liên động	5A
F43		Máy nén lạnh - HVAC	5A

\*Rơ le và cầu chì điều khiển khác nhau





### 3. MÔ TẢ THIẾT BỊ VÀ VẬN HÀNH





Kí hiệu Cầu chì	Biểu tượng	Chức năng	Thang đo
F44		Trống	
F45		Trống	
F46	 *	Cấp nguồn ABS	20A
F47	 *	Cụm hộp số tự động + ve	15A
F48		Gạt mưa	15A
F49		Đèn báo khẩn cấp	15A
F50		Điều chỉnh đèn pha	5A
F51	<b>TACHO</b>   *	Bộ chuẩn bị đồng hồ tốc độ	5A
F52		Sấy gương chiếu hậu	5A
F53		Kết nối moóc kéo	5A
F54		Kết nối moóc kéo	5A

\*Rơ le và cầu chì điều khiển khác nhau

Kí hiệu Cầu chì	Biểu tượng	Chức năng	Thang đo
F55		Trống	
F56		Trống	
F57,F58		Trống	
F59	<b>EMS</b>	Hệ thống giám sát động cơ	30A
F60	<b>IECU</b>	Cấp nguồn IECU	10A
F61	<b>AVU</b>	Van khí	10A
F62		Bộ xông nhiệt trước	5A
F63	<b>TACHO</b>	Đồng hồ tốc độ	5A
F64		Đèn chiếu gần RH	10A
F65		Đèn pha RH	10A
F66		Đèn pha LH	10A
F67		Đèn chiếu gần LH	10A



### 3. MÔ TẢ THIẾT BỊ VÀ VẬN HÀNH











Kí hiệu Cầu chì	Biểu tượng	Chức năng	Thang đo
F68	<b>R33</b> <b>BB1</b>	Điện trở + BB1	121ohm
F69	<b>R34</b> 	Điện trở + Cụm hộp số tự động + ve	121ohm
F70		Chiếu sáng bảng đồng hồ	5A
F71		Vị trí đèn LH	5A
F72		Vị trí đèn RH	5A
F73		Trống	

Kí hiệu Cầu chì	Biểu tượng	Chức năng	Thang đo
FBB1	 *	Cầu chì dự phòng 1	5A
FBB2	 *	Cầu chì dự phòng 2	5A
FBB3	 *	Cầu chì dự phòng 3	10A
FBB4	 *	Cầu chì dự phòng 4	15A
FBB5	 *	Cầu chì dự phòng 5	5A
FBB6	<b>PTO</b> *	PTO	10A









\*Rơ le và cầu chì điều khiển khác nhau

### 3. MÔ TẢ THIẾT BỊ VÀ VẬN HÀNH

Kí hiệu Rơ le	Biểu tượng	Chức năng	Thang đo
K01		Máy nén lạnh - HVAC	Micro - NO
K02		Rơ le đèn pha	Micro - NO
K03		Rơ le đèn chiếu gần	Micro - NO
K04		Trống	
K05		Rơ le vị trí đèn	Micro - NO
K06		Rơ le đèn phanh	Micro - NO
K07	<b>R</b>	Đèn lùi	Micro - NO
K08		Rơ le ON/OFF gạt mưa	Micro - NO/NC
K09		Sấy gương chiếu hậu	Micro - NO
K10		Rơ le còi	Micro - NO
K11		Trống	
K12		Rơ le đèn nháy	Micro - NO
K13		Rơ le phun nước rửa kính	Micro - NO

Kí hiệu Rơ le	Biểu tượng	Chức năng	Thang đo
K14		Gạt mưa	Micro - NO
K15		Rơ le cấp nguồn khởi động	Maxi-NO
K16		Rơ le cấp nguồn phụ kiện	Maxi-NO
K17		Rơ le nguồn	Mini-No
K18		Rơ le gạt mưa tốc độ cao	Mini-NO
K19		Rơ le đèn sương mù trước	Micro - NO
K20		Rơ le đèn báo hiệu	Micro - NO
K21		Rơ le đèn sương mù sau	Micro - NO
K22		Rơ le hệ thống treo khí nén	Micro - NO
K23		Dòng điều khiển máy phát	Micro - NO
K24		Rơ le đèn ban ngày 1	Micro - NO/NC

### 3. MÔ TẢ THIẾT BỊ VÀ VẬN HÀNH

Kí hiệu Rơ le	Biểu tượng	Chức năng	Thang đo
K25		Rơ le đèn ban ngày 2	Micro – NO/NC
K26		Rơ le phanh tay	Micro - NO
K27	<b>PTO 1</b>	Rơ le PTO 1	Micro - NO
K28		RCIOM	Micro - NO
K29		Rơ le đèn ban ngày 3	Micro - NO
K30,K31		Trống	
KB1	 *	Body Buider relay 1	Micro - NO
KB2	 *	Body Buider relay 2	Micro – NO
KB3	 *	Body Buider relay 3	Micro - NO
KB4	 *	Body Buider relay 4	Mini - NO

3.5 Công tắc tổ hợp

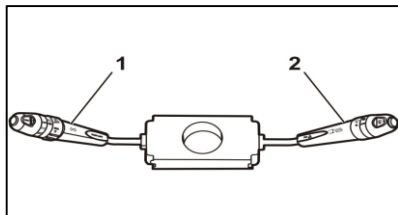

1. Cần điều khiển bên trái
2. Cần điều khiển bên phải

Công tắc tổ hợp kết hợp nhiều công tắc và các chức năng khác nhau để có thể được điều khiển một cách dễ dàng. Nó nằm ngay phía sau vô lăng để lái xe có thể điều khiển và sử dụng dễ dàng và thuận lợi

Điều khiển bên trái	Điều khiển bên phải
Điều khiển đèn	Phanh phụ
Đèn nháy	Rửa kính/ gạt mưa
Đèn xi nhan	Tín hiệu ưu tiên
Điều khiển ga tự động	

Sau đây là 4 loại công tắc kết hợp.

Với điều khiển ga tự động và phanh phụ 2 vị trí

Với điều khiển ga tự động và phanh phụ 3 vị trí

Không có điều khiển ga tự động và phanh phụ 2 vị trí

Không có điều khiển ga tự động và phanh phụ 3 vị trí

**Phanh phụ**

Để kích hoạt phanh phụ, công tắc tổ hợp được đẩy xuống.

NOTE
Khi không cần phanh phụ, trả công tắc về vị trí "1". Điều này sẽ tiết kiệm nhiên liệu và tuổi thọ của phanh phụ

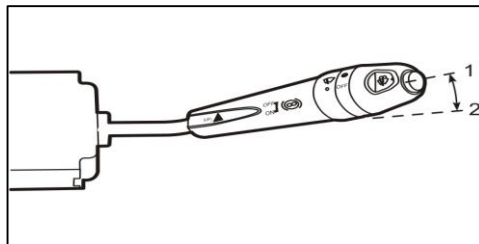

Phanh phụ với 2 vị trí

Phanh phụ	Vị trí công tắc
OFF	1
ON	2 và 3

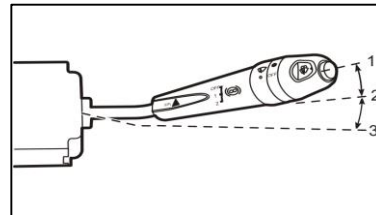

Phanh phụ với 3 vị trí

### 3. MÔ TẢ THIẾT BỊ VÀ VẬN HÀNH

#### Chức năng gạt nước

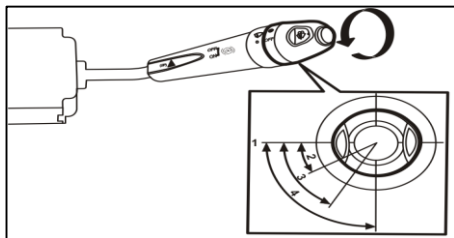

1. OFF
2. Gián đoạn
3. Tốc độ thấp
4. Tốc độ cao

**Chức năng gạt nước:** Công tắc gạt nước là loại công tắc dạng vòng xoay và có một số chế độ hoạt động để loại bỏ nước mưa, tuyết. Có thể vận công tắc ngược chiều kim đồng hồ hoặc về phía người lái để tăng tốc độ gạt nước.

**Chế độ TẮT:** Ở chế độ này, các lưỡi gạt nước sẽ cố định ở vị trí đỗ bình thường. Nếu gạt nước được chọn sang chế độ này trong khi hoạt động (ở bất kỳ chế độ nào), lưỡi gạt nước sẽ trở về vị trí ban đầu và ngừng hoạt động.

**Chế độ ngắt quãng:** Các lưỡi gạt nước hoạt động theo khoảng thời gian định trước giữa mỗi lần quét. Chế độ này được sử dụng khi điều kiện mưa hoặc tuyết rất thấp hoặc khi mưa phùn.

**Chế độ tốc độ thấp:** Các lưỡi gạt nước hoạt động liên tục ở tốc độ chậm.

**Chế độ tốc độ cao:** Ở chế độ này, các lưỡi gạt nước hoạt động liên tục ở tốc độ cao. Chế độ này được sử dụng khi mưa lớn và tuyết rơi.

#### Chức năng rửa kính

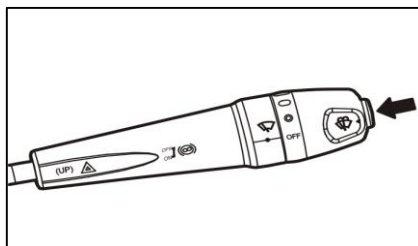

Công tắc điều khiển rửa kính là một nút nhấn và được bố trí tại cuối cần điều khiển. Chức năng này được kích hoạt bằng cách nhấn vào nút đó. Khi mỗi lần nút điều khiển được nhấn, thì cần gạt nước và vòi phun nước (trên kính chắn gió) sẽ hoạt động trong một thời gian ngắn.



#### CAUTION

Không sử dụng cần gạt nước khi kính chắn gió khô. Không nên nhấn nút gạt nước nếu bình chứa nước rửa kính đã cạn. Điều này có thể làm hỏng mô tơ bơm nước.

#### Đèn ưu tiên (cảnh báo nguy hiểm)

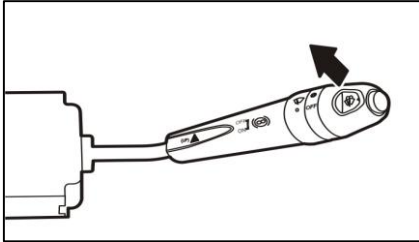

Để kích hoạt cảnh báo nguy hiểm, công tắc tổ hợp được đẩy lên trên về phía vô lăng từ vị trí trung gian

#### Điều khiển đèn

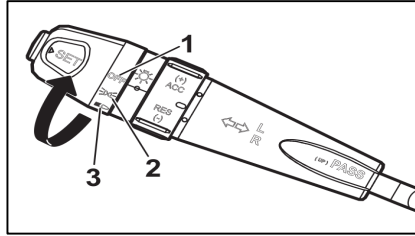

Công tắc đèn	Vị trí công tắc tổ hợp
OFF	1
Đèn đỗ xe	2
Đèn cos	3
Đèn pha	3 và nhấn xuống

Chức năng điều khiển đèn (OFF , đèn đỗ xe, đèn đầu) sẽ được điều khiển thông qua công tắc kiểu xoay. Đèn Cos/pha có thể thay đổi điều khiển bằng cách di chuyển cần gạt tổ hợp lên / xuống khi công tắc ở vị trí (3).

Đèn ban ngày (DRL - nếu được trang bị) sẽ được kích hoạt khi chìa khóa khởi động ở vị trí ON và phanh tay đã được nhả.

#### Đèn nháy (đá đèn)

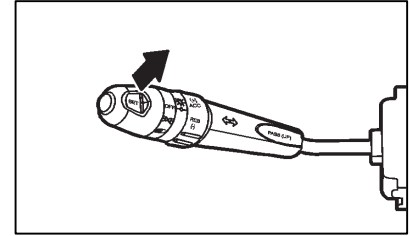

Đèn nháy (để vượt) có thể được điều khiển bằng cách di chuyển công tắc tổ hợp về phía vô lăng và nhả ra. Nó bao gồm vị trí tắt và vị trí hoạt động nhất thời (tự nhả ra khi thả tay).

### 3. MÔ TẢ THIẾT BỊ VÀ VẬN HÀNH

#### Đèn báo rẽ

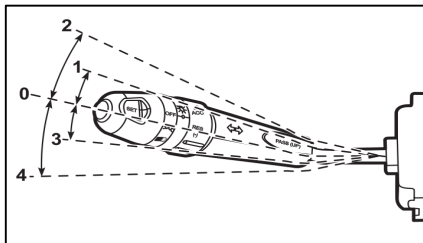

Tín hiệu báo rẽ được điều khiển bằng cách di chuyển cần điều khiển công tắc tổ hợp lên hoặc xuống (từ vị trí trung gian), song song với với vô lăng. Tín hiệu báo rẽ được điều khiển ở 2 chế độ hoạt động. Chế độ chuyển làn tạm thời và tín hiệu báo rẽ tự hủy.

Khi cần gạt được di chuyển đến vị trí đầu tiên (1&3), cần điều khiển sẽ quay trở lại vị trí ban đầu (vị trí trung gian) nếu được thả ra và đèn chỉ hướng sẽ chớp một lần.

Tín hiệu rẽ	Vị trí công tắc
Trái	3 & 4
Phải	1 & 2

Nếu người lái giữ cần gạt ở vị trí đầu tiên (1&3), chức năng của đèn chỉ hướng sẽ hoạt động cho đến khi nó được thả ra.

Nếu cần gạt được di chuyển đến vị trí cuối (2&4) thì cần điều khiển sẽ không quay trở lại và chức năng chỉ hướng sẽ hoạt động cho đến khi được hủy bằng thủ công hoặc cơ chế hủy tự động

#### NOTE

Luôn đảm bảo rằng, tín hiệu báo rẽ sẽ được tắt sau khi đã rẽ xong hoặc chuyển làn xong

#### Điều khiển ga tự động - Nếu được trang bị



#### DANGER

Không sử dụng chế độ ga tự động tại vùng đồi núi, mật độ giao thông cao, các đường trơn trượt và có tuyết hoặc trong các điều kiện bất lợi khác. Bởi vì điều này có thể dẫn đến mất kiểm soát phương tiện gây ra va chạm dẫn đến thương vong.



#### DANGER

Không sử dụng chế độ ga tự động tại vùng đồi núi, mật độ giao thông cao, các đường trơn trượt và có tuyết hoặc trong các điều kiện bất lợi khác. Bởi vì điều này có thể dẫn đến mất kiểm soát phương tiện gây ra va chạm dẫn đến thương vong.

1. CC ACC/Set<sup>+</sup>
2. CC ACC/Set<sup>-</sup>
3. Kích hoạt CC/ Công tắc phục hồi tạm thời

Công tắc điều khiển ga tự động nằm trên cần điều khiển của công tắc tổ hợp

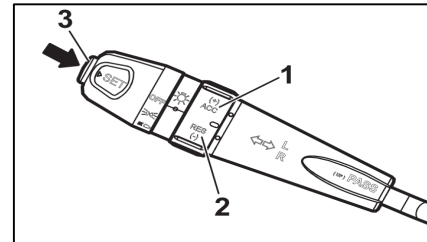

#### Điều khiển ga tự động (CC) hoạt động

##### NOTE

Đảm bảo rằng phanh phụ không hoạt động trước khi cài đặt ga tự động.

Để kích hoạt và cài đặt tốc độ mong muốn:

1. Nhả ly hợp và phanh, sau đó nhấn công tắc CC SET để kích hoạt điều khiển ga tự động. Nếu muốn tăng tốc độ xe, nhấn công tắc ACC (+). Tốc độ của xe sẽ tăng lên khi mỗi lần công tắc ACC (+) được nhấn (tốc độ sẽ không tăng quá tốc độ tối đa theo tỷ lệ). Nhả ra khi đã đạt đến tốc độ mong muốn.

2. Nếu muốn giảm tốc độ, nhấn công tắc RES (-). Tốc độ của xe sẽ giảm sau mỗi lần nhấn nút RES (-) (tốc độ sẽ không giảm xuống dưới tốc độ tối thiểu được tính theo tỷ lệ). Thả ra khi đạt được tốc độ mong muốn.

##### NOTE

Điều khiển ga tự động chỉ có thể được kích hoạt khi tốc độ xe trên 30 km/h hướng về phía trước

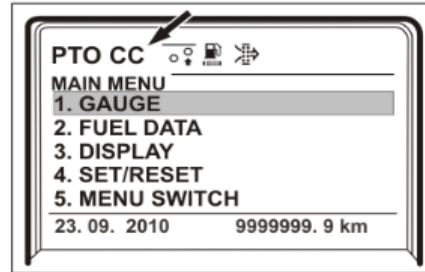

Tốc độ tại thời điểm điều khiển ga tự động được kích hoạt được hiểu là tốc độ tự động. Trạng thái hoạt động này sẽ được thông báo cho người lái bằng biểu tượng “CC” trong cụm đồng hồ.

#### Tắt điều khiển ga tự động

Điều khiển ga tự động sẽ bị vô hiệu hóa nếu nhấn phanh hoặc bàn đạp ly hợp, hoặc phanh phụ được kích hoạt, hoặc nhấn công tắc tắt điều khiển ga tự động

#### Tăng tốc

Tăng tốc gấp (chẳng hạn như để vượt xe khác) không làm gián đoạn hoạt động điều khiển ga tự động. Sau khi vượt, nhả chân ga và để xe giảm tốc độ. Tốc độ đã đặt trước đó sẽ được duy trì.

##### NOTE

Điều khiển ga tự động sẽ bị vô hiệu hóa khi phanh phụ được kích hoạt.

### 3. MÔ TẢ THIẾT BỊ VÀ VẬN HÀNH

#### 3.6 cần số

##### 6 số

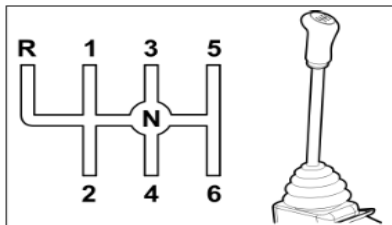

##### 9 số

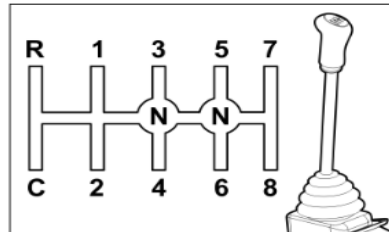

##### 12 số

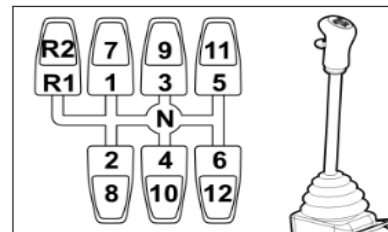

Hộp số sàn 6 cấp bao gồm 6 số tiến và một số lùi,

Hộp số sàn 9 cấp bao gồm 8 số tiến, 1 số chậm truyền thẳng 1:1 (**số C**) và một số lùi. Số C được khuyến cáo sử dụng khi xe bị kẹt trong cát, đầm lầy, hồ, ... Nó cũng có thể được sử dụng khi khởi động với tải nặng trong quá trình leo dốc.

Hộp số 12 cấp bao gồm 12 số, mỗi số được chia thành tầng “nhẹ” và “chậm”, có thể được chọn bằng cách sử dụng công tắc nhỏ gắn ở phía trước của cần số. Chỉ được thực hiện chuyển số nhẹ và số chậm trong khoảng hoạt động từ số 6 và số 7.

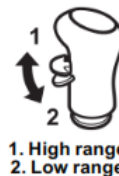

#### Hướng dẫn thao tác chọn tầng (phạm vi số)

Thay đổi phạm vi được bắt đầu ở vị trí trung lập. Giữ cần sang số trong 1-2 giây ở vị trí trung lập và sau đó chọn vị trí sang số mới (đối với tầng số chậm). Đảm bảo rằng chỉ báo "low" sáng trong bảng đồng hồ. Thực hiện chuyển số nhanh và số chậm trong khoảng hoạt động từ số 6 và số 7.

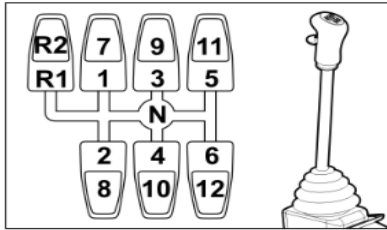

Vị trí tầng số nhanh R2,7,8,9,10,11,12 Vị trí tầng số chậm R1,1, 2,3,4,5,6

#### Chức năng ngăn chặn thay đổi phạm vi

Tính năng an toàn này ngăn chặn sự thay đổi phạm vi từ nhanh xuống chậm, nếu động cơ đang chạy ở số vòng quay cao. Tham khảo số vòng quay tối đa cho phép tại mỗi số thay đổi trong bảng dưới đây

Vòng quay tối đa cho chuyển đổi phạm vi (hộp số 12 số)					
Số 7	Số 8	Số 9	Số 10	Số 11	Số 12
2000	1500	1200	900	700	550

Vòng quay tối đa cho chuyển đổi phạm vi (hộp số 9 số)			
Số 5	Số 6	Số 7	Số 8
1750	1300	950	750

Không chuyển phạm vi từ nhanh sang chậm, nếu bạn đang vượt quá số vòng quay tối đa. Khi tính năng này ngăn cản sự thay đổi phạm vi, hãy giảm số vòng quay của động cơ và chuyển sang vị trí trung lập. Chuyển cần số về số chậm và đảm bảo rằng đèn cảnh báo "low" sáng lên.

#### Hộp số tăng tốc - STO2009 và STO2012 - nếu được trang bị

Cơ chế hộp số tăng tốc cho phép xe duy trì ở tốc độ ổn định với vòng tua động cơ giảm, giúp tiết kiệm nhiên liệu hơn, tiếng ồn thấp hơn và ít hao mòn hơn.

#### Công tắc chọn số - Allison 3000

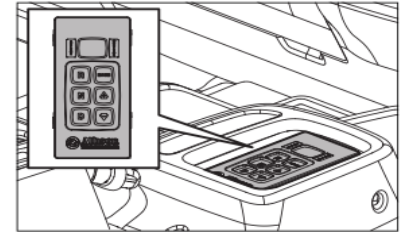

Allison 3000 là hộp số tự động hoàn toàn với công tắc chọn có sáu (6) số tiến và một (1) số lùi.

### 3. MÔ TẢ THIẾT BỊ VÀ VẬN HÀNH

---

#### Escot

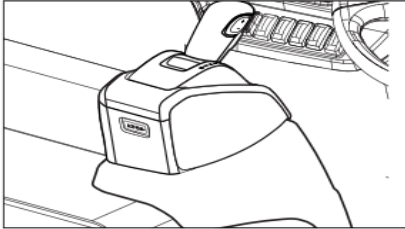

I-Shift là hộp số sàn tự động với tổng cộng 12 số tiến và 2 số lùi. Ly hợp và chuyển số được xử lý hoàn toàn tự động để bạn có thể tập trung tham gia giao thông. Bạn cũng có thể chọn chuyển số theo cách thủ công. Bộ chọn số được lắp trên ghế lái.

#### 3.7 PTO – nếu được trang bị PTO (bộ trích xuất công suất)

Xe có thể được trang bị hai loại PTO, PTO gắn trên động cơ và PTO hộp số hoặc PTO gắn trên hộp số. PTO gắn động cơ là không phụ thuộc vào ly hợp và PTO gắn hộp số phụ thuộc vào ly hợp.

PTO cho phép lấy năng lượng cơ học từ xe để kích hoạt các chức năng phụ trợ, ví dụ máy bơm, v.v. Một PTO có thể được kích hoạt và vô hiệu hóa bằng công tắc PTO trên bảng điều khiển, nếu các điều kiện đặt trước được đáp ứng.

#### NOTE

PTO được ngắt khi chìa khóa ở vị trí OFF. Khi chìa khóa được bật ON, PTO vẫn được ngắt mặc dù công tắc đang BẬT. TẮT công tắc PTO và mở khóa ON trước khi thực hiện lại PTO.

#### NOTE

PTO cũng không hoạt động khi tốc độ xe vượt quá giới hạn được xác định trước.

#### PTO gắn trên động cơ Kích hoạt PTO động cơ

1. Gài phanh đỗ
2. Khởi động động cơ

#### NOTE

Đảm bảo rằng phanh đỗ đã được gài và đèn báo phanh đỗ trên bảng đồng hồ sáng.

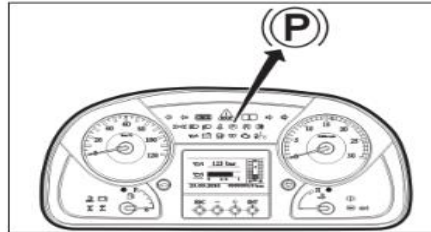

3. Gài PTO bằng cách kích hoạt công tắc trên bảng điều khiển.

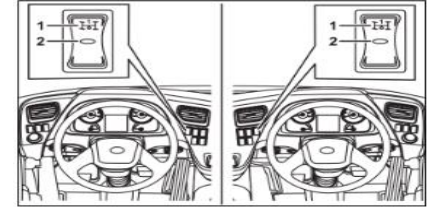

1. Engine PTO ON
2. Engine PTO OFF

4. Chỉ báo PTO sẽ sáng trên màn hình.

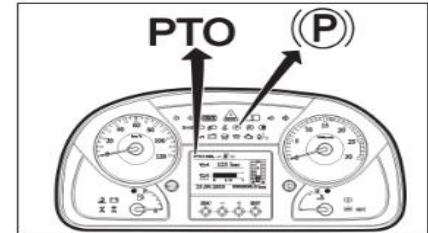

### 3. MÔ TẢ THIẾT BỊ VÀ VẬN HÀNH

#### Hủy kích hoạt PTO động cơ

Tắt công tắc PTO động cơ

#### PTO hộp số sàn

#### Kích hoạt PTO hộp số sàn 6 số

1. Cài phanh tay
2. Khởi động động cơ
3. Nhấn bàn đạp ly hợp
4. Bật ON công tắc PTO

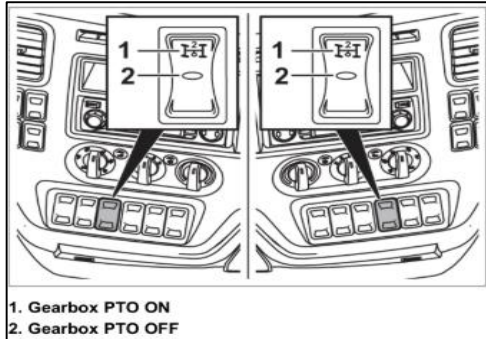

#### NOTE

Đảm bảo rằng màn hình hiển thị biểu tượng PTO và đèn trên công tắc PTO sáng.

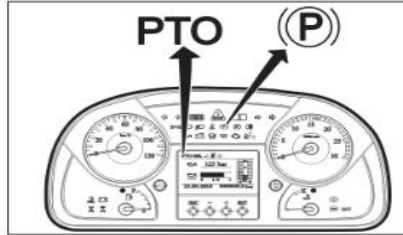

5. nhả bàn đạp ly hợp

#### NOTE

PTO hộp số được ngắt nếu cài số lùi.

#### Hủy kích hoạt PTO hộp số sàn 6 số

1. Cài phanh tay
2. Nhấn bàn đạp ly hợp và cài

#### Vận hành PTO hộp số sàn 9 và 12 số

##### NOTE

Việc thay đổi phạm vi đột ngột khi chuyển số có thể dẫn đến PTO bị ngắt quãng. Nếu vòng quay PTO bị ngắt, quay lại vị trí trung tính và gài lại PTO.

1. Gài phanh đỗ.
- Nhấn bàn đạp ly hợp và chuyển cần số về số chậm trung tính

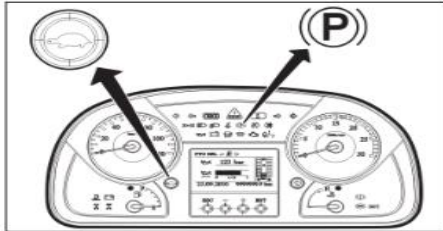

##### NOTE

Đảm bảo rằng phanh tay đã được gài và cần số ở số chậm. Đèn báo phanh đỗ và đèn báo tăng chậm sẽ được chiếu sáng.

3. Làm theo hướng dẫn thao tác lựa chọn phạm vi.
4. Nhấn bàn đạp ly hợp xuống hoàn toàn và gài PTO bằng cách kích hoạt công tắc trên bảng điều khiển.



1. Gearbox PTO ON  
2. Gearbox PTO OFF

##### NOTE

Đảm bảo rằng chỉ báo số chậm của cần số TẮT và đèn báo PTO trong công tắc PTO sáng.

5. Đảm bảo rằng màn hình hiển thị biểu tượng PTO.

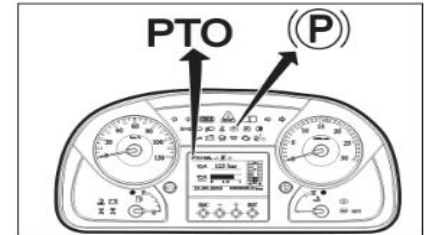

6. Gài cần số sang bất kỳ số nào ở phạm vi thấp.
7. Nhả bàn đạp ly hợp.

##### NOTE

PTO hộp số được ngắt nếu cài số lùi.

### 3. MÔ TẢ THIẾT BỊ VÀ VẬN HÀNH

#### Chuyển trạng thái từ xe dừng sang xe di chuyển trong khi PTO đang bật (hộp số 9 số và 12 số)

1. Nhấn hết bàn đạp ly hợp và chuyển cần số sang số 1.  
Nhả phanh đỗ, đảm bảo đèn phanh đỗ tắt trên bảng đồng hồ. Chờ cho đến khi đèn báo tăng chậm sáng và từ từ nhả bàn đạp ly hợp để di chuyển xe.

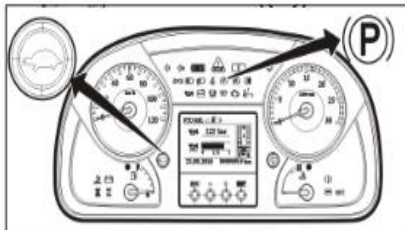

#### NOTE

Còi cảnh báo sẽ phát ra khi PTO BẬT và tính năng di chuyển của xe được bật.



#### WARNING

KHÔNG chuyển số trong khi xe di chuyển khi đang gài PTO

#### Chuyển trạng thái từ xe đang di chuyển sang dừng khi PTO đang bật (hộp số 9 số và 12 số)

- Nhấn hết bàn đạp ly hợp và đạp phanh.

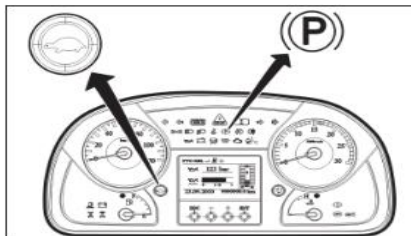

#### NOTE

Đảm bảo rằng phanh đỗ đã được gài và đèn báo phanh đỗ sáng và đèn báo tăng chậm phải TẮT.

2. Gài bất kỳ số chậm nào và nhả ly hợp từ để làm việc với PTO trong trạng thái dừng.

#### Hủy kích hoạt PTO hộp số 9 và 12 số

1. Nhấn bàn đạp ly hợp
2. Chuyển cần số sang số 0 tầng thấp.
3. TẮT công tắc PTO của hộp số.

#### NOTE

Đảm bảo rằng đèn báo tăng chậm của cần số được chiếu sáng và đèn báo PTO trên công tắc PTO đang TẮT.

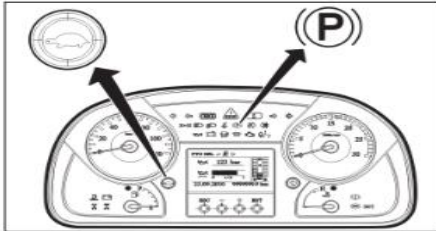

4. Nhả bàn đạp ly hợp.

#### NOTE

PTO hộp số được ngắt khi gài số lùi.

#### Chế độ bị cấm



#### WARNING

Để ngăn ngừa thương tích nghiêm trọng hoặc tử vong khi vận hành PTO, hãy làm theo tất cả các biện pháp phòng ngừa và hướng dẫn trong sách hướng dẫn và nhãn dán liên quan đến việc sử dụng PTO.



#### WARNING

KHÔNG chuyển số khi xe đang chạy trong khi PTO đang BẬT.

#### Kích hoạt PTO hộp số 6 số

1. Gài phanh đỗ.
2. Nhấn bàn đạp ly hợp.

3. Bật công tắc PTO hộp số

#### NOTE

Đảm bảo rằng màn hình hiển thị biểu tượng PTO và đèn LED trên công tắc PTO đều sáng.

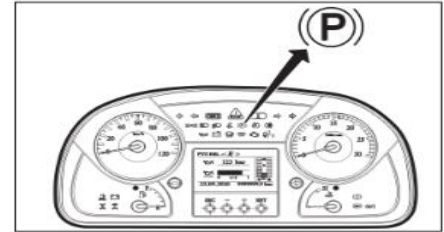

4. Nhả bàn đạp ly hợp.

#### NOTE

PTO hộp số được ngắt nếu cài số lùi.

### 3. MÔ TẢ THIẾT BỊ VÀ VẬN HÀNH

#### PTO hộp số ESCOT

#### Gài bộ trích công suất - PTO

BẬT công tắc PTO trên bảng điều khiển, đèn báo trên công tắc sáng và biểu tượng PTO hiển thị trên màn hình. Không quan trọng vị trí cần số ở vị trí nào

Nếu quá trình gài PTO được thực hiện khi cần số ở vị trí “N”, có thể di chuyển xe bằng cách di chuyển cần số sang vị trí “A” hoặc vị trí “M”. PTO dừng tạm thời trong khi hộp số đang hoạt động.

Việc ngắt PTO có thể được thực hiện khi đi ở tốc độ thấp, tuy nhiên, không được thực hiện việc chuyển số trong suốt hành trình để tránh làm hỏng hộp số.

#### Ngắt PTO

TẮT công tắc PTO trên bảng điều khiển.

#### NOTE

Chỉ báo PTO sáng khi PTO được gài và nó sẽ tắt khi không hoạt động.

**Điều khiển vòng quay của động cơ bằng cách sử dụng công tắc tổ hợp trong quá trình vận hành PTO**

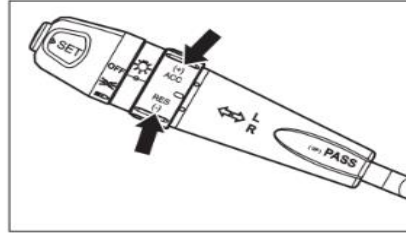

#### NOTE

Vòng quay của động cơ có thể được điều khiển bằng cách sử dụng bàn đạp ga hoặc bằng cách sử dụng công tắc tổ hợp.

Khi một trong hai PTO (PTO động cơ hoặc hộp số) được kích hoạt, sử dụng các nút ACC / SET + và RES / SET- để tăng hoặc giảm vòng quay của động cơ. Giữ ACC / SET + để tăng và giữ RES / SET- để giảm vòng quay động cơ. Nhả công tắc tổ hợp để duy trì vòng tua máy hiện tại.

Điều khiển vòng quay động cơ thông qua công tắc tổ hợp sẽ bị vô hiệu hóa bằng cách nhấn bàn đạp phanh hoặc bàn đạp ly hợp hoặc tắt cả hai PTO. Xoay núm một lần nữa đến ACC / SET+ hoặc RES / SET- sẽ lại kích hoạt điều khiển vòng quay động cơ thông qua công tắc tổ hợp.

3.8. Hệ thống huấn luyện nhiên liệu (Fuel coaching system)

Mô tả

Hệ thống huấn luyện sử dụng nhiên liệu (**Fuel coaching system**) hướng dẫn người lái vận hành trong vùng hoạt động tốt nhất có thể của động cơ. Điều này được thực hiện thông qua các ký hiệu hiển thị trên bảng đồng hồ. Hệ thống cũng sẽ giúp người lái xe theo dõi hành vi lái xe và hiệu suất của mình trong một khoảng thời gian xác định hoặc các hành trình được ghi lại mà chủ xe có thể trích xuất và phân tích.

Biểu tượng "**Fuel coaching**" sẽ được kích hoạt khi xe đạt tốc độ 30 km/h đối với xe tải đường dài và 10 km/h đối với xe tải chạy công trình.

**Bảng sau hiển thị danh sách hành động của người lái để đạt được hiệu quả tốt nhất:**

Mô tả	Kí hiệu
Không ở điểm tối ưu (ngoài phạm vi để được hướng dẫn)	
Động cơ đang hoạt động tại vùng hiệu quả kém của điểm tối ưu	
Động cơ hoạt động tại điểm tối ưu	
Tăng tốc độ động cơ bằng cách chuyển sang số thấp hơn hoặc tăng ga (RPM quá thấp)	RPM ▲
Giảm tốc độ động cơ bằng cách di chuyển sang số cao hơn hoặc giảm ga (RPM quá cao)	RPM ▼
Giảm gia tốc bàn đạp ga (moment xoắn/ tải quá lớn)	
Tăng gia tốc bàn đạp ga (moment xoắn/ tải quá thấp)	

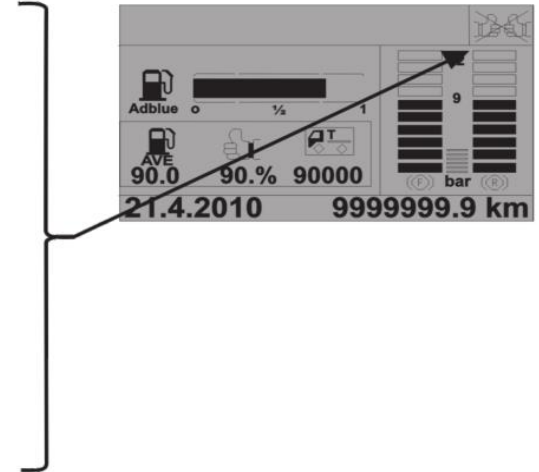

### 3. MÔ TẢ THIẾT BỊ VÀ VẬN HÀNH

#### Dữ liệu huấn luyện nhiên liệu

Dữ liệu huấn luyện sử dụng nhiên liệu được hiển thị trên màn hình thông tin người lái.

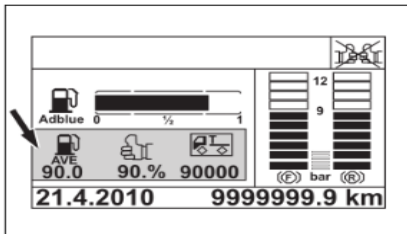

#### Điểm tối ưu (nhiên liệu tiêu thụ tại điểm tốt nhất)

ECU động cơ sẽ theo dõi mức độ tiêu thụ nhiên liệu trong “Điểm tối ưu” và so sánh với tổng lượng nhiên liệu tiêu thụ. Màn hình trình điều khiển sẽ hiển thị tỷ lệ giữa nhiên liệu tiêu thụ tại điểm tối ưu và tổng lượng nhiên liệu tiêu thụ trên quãng đường. Đây được gọi là “Điểm tối ưu”.

Động cơ được thiết kế để cho phép người lái ở đúng điểm tối ưu trong hầu hết các điều kiện vận hành bình thường. Có thể có những tình huống cần phải vận hành động cơ ngoài điểm tối ưu, đặc biệt là với hộp số có bước bánh răng lớn. Tuy nhiên, điều này sẽ ảnh hưởng tiêu cực đến việc tiêu thụ nhiên liệu.

#### NOTE

Khi người dùng thay đổi chế độ hoặc giá trị mục tiêu, thì các biểu tượng hoặc biểu tượng huấn luyện sử dụng nhiên liệu hoạt động trong khoảng thời gian đó sẽ TẮT ngay lập tức.

#### NOTE

Các ký hiệu hoặc biểu tượng huấn luyện sử dụng nhiên liệu hướng dẫn người dùng biết khi nào và bao nhiêu để tăng hoặc giảm tốc độ và khi nào cần chuyển số. Trong một thời gian ngắn, người sử dụng có thể học kỹ thuật và có thể lái xe ở điểm tối ưu

#### Chế độ huấn luyện sử dụng nhiên liệu

Chế độ 1: Để thiết lập thủ công huấn luyện sử dụng nhiên liệu. Hành trình bắt đầu và kết thúc được người lái ghi lại với sự trợ giúp của nút đặt lại trên bảng đồng hồ

Chế độ 2: Lập chương trình huấn luyện sử dụng nhiên liệu được đặt lại sau mỗi X quãng đường, tức là hành trình bắt đầu và kết thúc được ghi lại theo khoảng cách định sẵn do chủ xe thiết lập, ví dụ: cứ sau 2000 km.

Chế độ 3: Để lập trình huấn luyện sử dụng nhiên liệu được đặt lại sau mỗi X ngày, tức là hành trình bắt đầu và kết thúc được ghi lại theo khoảng thời gian đặt trước, do chủ xe đặt

#### NOTE

Các hành trình trong hệ thống huấn luyện sử dụng nhiên liệu không được nhầm lẫn với thông tin “hành trình 1” và “hành trình 2” trên màn hình, nó chỉ là quãng đường xe đã đi

Đăng nhập dữ liệu điểm tối ưu

Sweet Spot Data Logging

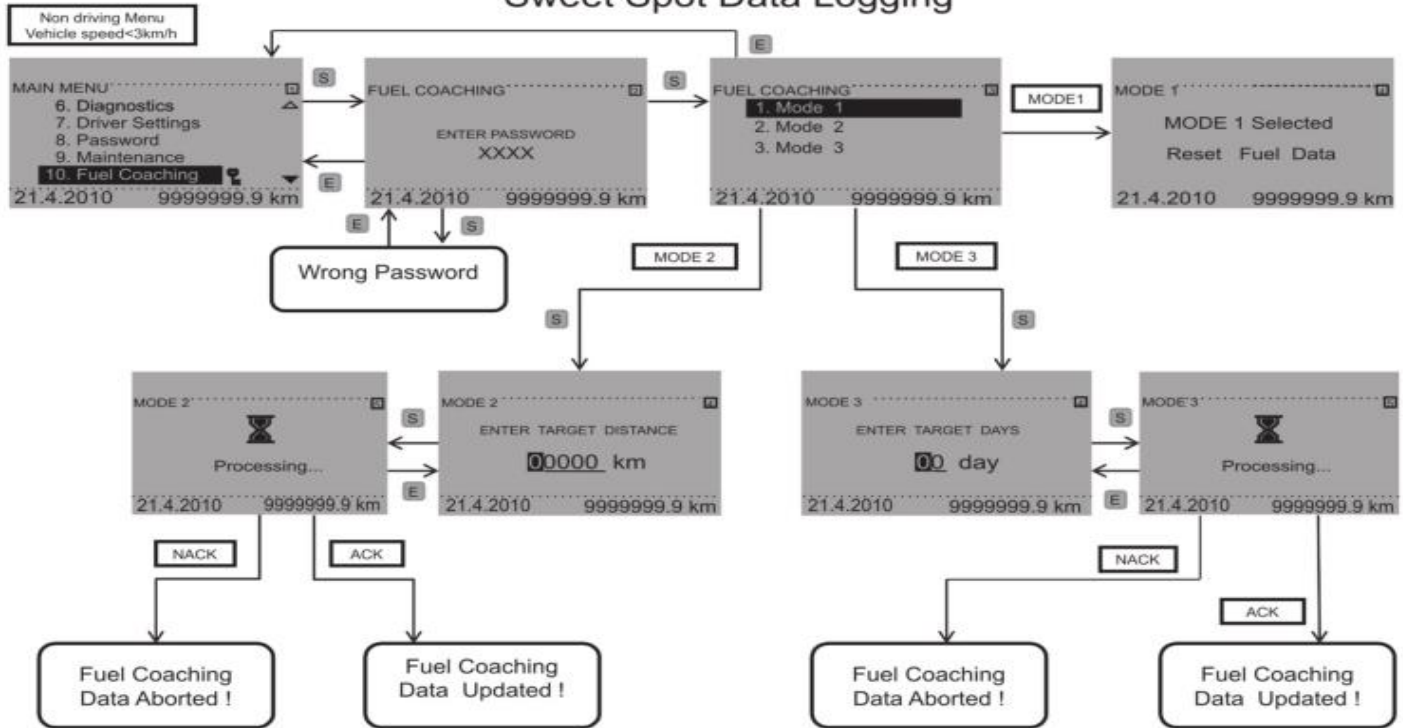

### 3. MÔ TẢ THIẾT BỊ VÀ VẬN HÀNH

#### 3.9. Thao tác với mâm xoay

Việc này chỉ áp dụng đối với xe đầu kéo

Hướng dẫn thao tác và bảo dưỡng mâm xoay có sẵn trong sách hướng dẫn của nhà cung cấp mâm xoay khi xe được cung cấp từ nhà máy. Nếu thiếu hướng dẫn sử dụng mâm xoay, hãy liên hệ với đại lý UD Trucks được ủy quyền của bạn để nhận một bản sao mới.

Thực hiện theo các nguyên tắc chung trong các hướng dẫn này cho đến khi bạn nhận được hướng dẫn sử dụng từ nhà cung cấp.

#### NOTE

Luôn tham khảo hướng dẫn từ nhà cung cấp mâm xoay được cung cấp cùng với xe

#### Kiểm tra trước khi ghép nối

Trước khi bắt đầu quy trình kết nối, hãy kiểm tra đế của mâm xoay, các ổ trục, ổ khóa, bạc trục và móc. Đồng thời kiểm tra xem có bất kỳ bu lông nào bắt mâm xoay vào khung gầm của xe đầu kéo lỏng hoặc bị thiếu không.

Rơ moóc và đầu kéo phải nằm trên cùng một mặt phẳng. Bề mặt không được lún dưới áp lực của tải trọng truyền qua lốp và chân nâng.

Mâm xoay phải được vệ sinh sạch và bôi trơn.

Hạ chân nâng đúng vị trí.

Đảm bảo rằng ổ khóa đã mở. Nếu khóa bị đóng, hãy làm theo các bước dưới đây để mở khóa ghim.

1. Giữ tay cầm,
2. Tháo kẹp an toàn khỏi lỗ.
3. Trượt tay cầm về phía sau để mở khóa.
4. Kéo tay cầm ra
5. Đảm bảo khóa của tay cầm được khóa lại

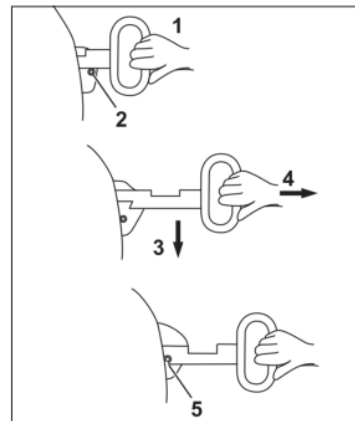

#### Phương pháp ghép nối

**⚠ WARNING**

Rơ moóc và xe đầu kéo phải nằm trên cùng một bề mặt phẳng, không bị lún khi chịu áp lực của tải trọng truyền qua lốp và chân nâng.

Căn chỉnh tâm chốt kéo với tâm mâm xoay.

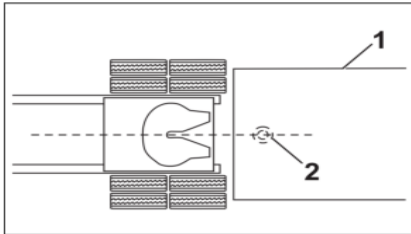

1. Biên ngoài của rơ-moóc
2. Tâm chốt kéo

1. Di chuyển xe đầu kéo đến gần rơ-moóc

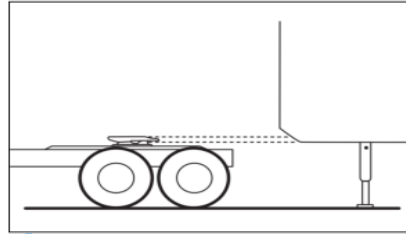

2. Khóa chặt bánh xe rơ-moóc, nối dây hơi phanh và dây điện đèn  
Dùng dây chùng để ngăn chặn nhiều
3. Đảm bảo rằng tấm mòn của rơ-moóc nằm dưới mâm xoay một chút

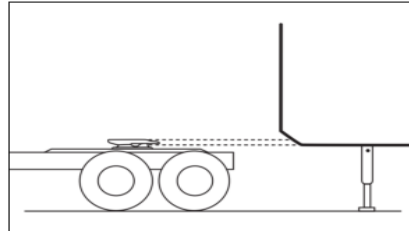

Rơ moóc phải tiếp xúc với mâm xoay một khoảng 100-150mm về phía sau tính từ ổ trục của mâm xoay.

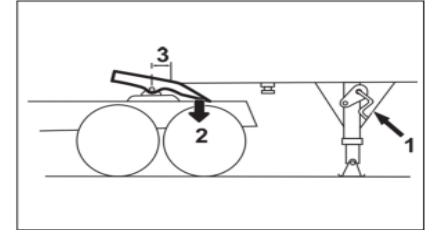

1. Sử dụng bánh răng chậm để vận hành chân nâng
2. Vị trí góc nghiêng của mâm xoay
3. 100-1500 mm
4. Di chuyển từ từ xe đầu kéo về phía rơ moóc, giữ chúng thẳng hàng cho đến khi gài với nhau.
5. Gài phanh tay của xe đầu kéo
6. Kiểm tra xem tấm mòn của rơ-moóc có nằm hoàn toàn trên mâm xoay không và không có khe hở. Nếu tìm thấy khe hở, hãy thực hiện lại toàn bộ quy trình ghép nối.

### 3. MÔ TẢ THIẾT BỊ VÀ VẬN HÀNH



#### WARNING

Quy trình ghép nối không hoàn thành nếu không có sự kiểm tra trực quan. Người lái xe phải kiểm tra và xác minh rằng mâm xoay được ăn khớp với chốt kéo.

Không được có khoảng trống giữa rô moóc và mâm xoay.

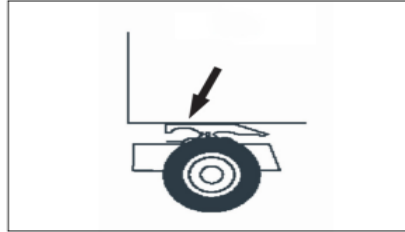

Lắp chốt an toàn vào lỗ để cố định tay cầm

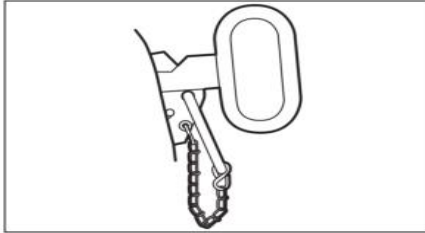

Khóa phải được bao xung quanh chốt kéo và móc phải được gắn phía sau khóa.

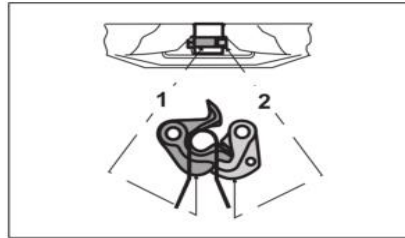

1. Khóa phải được bao xung quanh chốt kéo.
2. Móc phải được gắn phía sau khóa.

Kiểm tra bằng mắt các kết nối hơi và đảm bảo rằng chúng hoạt động tốt và không bị rò rỉ khí nén. Nếu có bất kì rò rỉ khí nén nào, hãy tìm và khắc phục nó

Đảm bảo rằng ổ cắm điện hoạt động ổn định bằng cách bật đèn phanh và đèn báo rẽ và đảm bảo rằng chúng đáp ứng các yêu cầu pháp lý.

Đảm bảo áp suất hơi trên xe đầu kéo đủ bằng cách đọc đồng hồ áp suất trên bảng đồng hồ. Xe đầu kéo sẽ chỉ sẵn sàng di chuyển khi áp suất hơi đạt mức tối thiểu đã thiết lập.

Giữ nguyên hệ thống phanh trên rô moóc, trả chân nâng về vị trí cũ và đảm bảo rằng phanh rô-moóc hoạt động tốt. Nhả phanh tay trên xe đầu kéo và đảm bảo rằng mâm xoay vẫn hoạt động khi rô moóc chuyển động về phía trước. Nếu nó không tiếp tục gắn kết, hãy lặp lại toàn bộ quy trình ghép nối.

Kiểm tra khe hở giữa cơ cấu khóa và chốt hãm bằng cách di chuyển xe đầu kéo về phía trước và phía sau. Nếu khe hở quá mức, hãy tham khảo ý kiến tại đại lý **UD Trucks** được ủy quyền gần nhất

#### WARNING

Không sử dụng mâm xoay không hoạt động bình thường.

#### Phương pháp tách ghép nối

#### WARNING

Rơ móc và đầu kéo phải nằm trên cùng một bề mặt phẳng, không bị lún do chịu áp lực của tải trọng truyền qua lớp và thiết bị nâng.

Đảm bảo rằng rơ-móc không kéo theo xe đầu kéo.

Gài phanh rơ móc và phanh tay của máy kéo. Khóa chặt bánh xe móc.

Hạ chân nâng xuống, cẩn thận không nâng mặt mìn rơ móc trên bề mâm xoay.

Mở khóa mâm xoay với tay cầm như sau:

1. Mở khóa chốt an toàn.
2. Giữ tay cầm.
3. Trượt tay cầm về phía sau

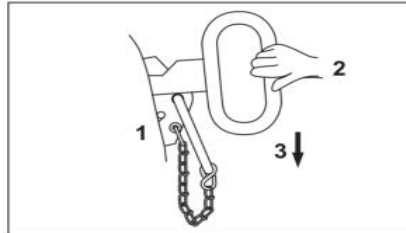

#### 4. Kéo tay kéo ra

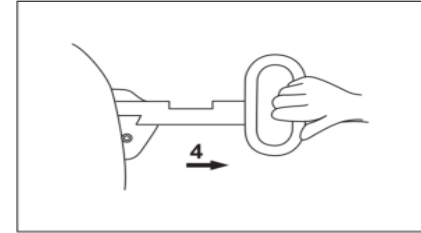

#### 5. Gài rãnh tay kéo trên chốt mở khóa

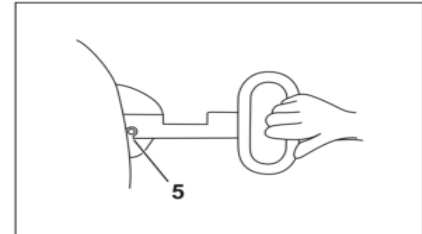

Ngắt kết nối các ống hơi và ổ cắm điện bằng cách đưa chúng trở lại đầu kéo (sử dụng thiết bị an toàn phù hợp với thao tác này).

Nhả phanh xe đầu kéo và từ từ lái xe ra khỏi rơ móc.

### 3. MÔ TẢ THIẾT BỊ VÀ VẬN HÀNH

#### 3.10 Khóa vi sai

Thông tin



**CAUTION**

Không quay đầu xe khi đã cài khóa vi sai. Nó sẽ làm hỏng trục xe.

Mục đích của khóa vi sai là tạo khả năng bám đường và kiểm soát xe tối đa trên địa hình và đường xá trong điều kiện không thuận lợi.

1. Trên bề mặt chắc chắn, không cần khóa vi sai vì bánh xe có thể quay tự do.

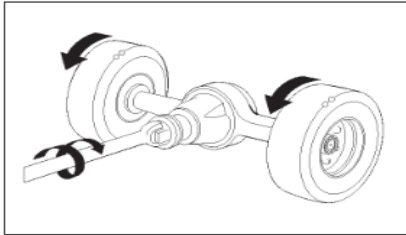

2. Khi lái xe trên bề mặt trơn trượt mà không cài khóa vi sai, bánh xe trên bề mặt trơn trượt sẽ quay và xe vẫn đứng yên.

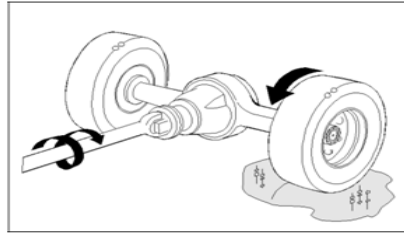

Khóa vi sai có thể được khóa hoặc mở nếu xe đứng yên.

Khi khóa vi sai được bật, xe nên di chuyển ở tốc độ chậm, dưới **15 km/h**.

3. Nếu khóa vi sai được gài, các bánh xe buộc phải quay cùng tốc độ và bánh xe trên bề mặt cứng tạo ra lực kéo. Tăng tốc từ từ để tránh làm hỏng trục truyền động và hộp số.

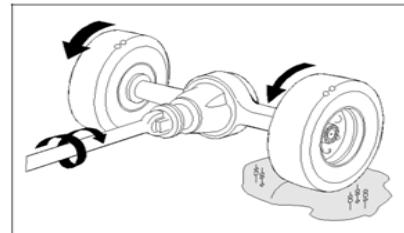

Luôn ngắt khóa vi sai ngay khi xe thoát ra khỏi điều kiện bề mặt trơn trượt và quay trở lại đường có bề mặt tốt.



#### WARNING

Không kích hoạt khóa vi sai khi xe đang đổ đèo dốc. Làm như vậy có thể làm mất độ ổn định của xe.

Xe có thể được trang bị một trong hai công tắc:

- Công tắc gài cầu
- Công tắc gài cầu và khóa vi sai các bánh sau

#### Công tắc gài cầu



#### CAUTION

Nếu người lái nhận định có thể có bề mặt trơn trượt hoặc trượt, công tắc gài cầu phải được kích hoạt khi đứng yên và trước khi đến những khu vực này. Nếu được kích hoạt khi quay trượt hoặc trượt, nó có thể làm hỏng cầu xe.

Nếu bánh xe bị quay trượt, trượt hoặc mất độ bám đường, hãy sử dụng công tắc gài nằm trên cụm điều khiển.

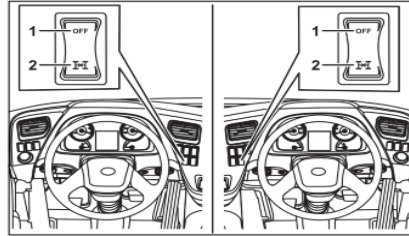

1. OFF
2. Gài cầu bật

Khi một công tắc gài cầu được BẬT, thông báo về gài cầu sẽ sáng lên. Khi công tắc gài cầu đã được BẬT mà tốc độ xe lớn hơn 25 km/h thì đèn báo sẽ bắt đầu nhấp nháy ở tần số 1 Hz.

#### Công tắc gài cầu và khóa vi sai các bánh xe sau – Cầu đôi

Công tắc gài cầu và khóa vi sai có 3 vị trí:

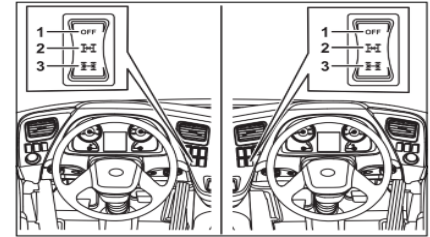

1. OFF
2. Gài cầu bật
3. Gài cầu và khóa vi sai bật

### 3. MÔ TẢ THIẾT BỊ VÀ VẬN HÀNH

**Vị trí 1:** Thao tác này sẽ tắt gài cầu. Ở vị trí này, đèn báo trên bảng đồng hồ không sáng.

**Vị trí 2:** Gài cầu được áp dụng. Đèn báo trên bảng đồng hồ sáng lên.

**Vị trí 3:** Gài cầu và khóa vi sai được áp dụng. Đèn báo trên cụm đồng hồ sáng lên.

#### NOTE

Đèn báo chỉ xuất hiện khi xe bắt đầu di chuyển

Khi công tắc khóa vi sai được **BẬT** đèn báo sẽ bắt đầu nhấp nháy ở tần số 1 Hz.

Khi công tắc khóa vi sai được **BẬT** và tốc độ của xe lớn hơn 25 km/h, còi cảnh báo sẽ kích hoạt cùng với thông báo bật lên trên bảng đồng hồ. Hiển thị và còi báo được tắt thông qua nút ESC và sẽ lặp lại sau 30 giây.

#### Hoạt động khóa vi sai



#### CAUTION

Lái xe cẩn thận khi khóa vi sai được gài. Để tránh hư hỏng trục truyền động và bánh răng, tuyệt đối không được quay đầu hoặc lái xe trên bề mặt chắc chắn khi đang có khóa vi sai.

#### NOTE

Gài khóa vi sai trước khi xe di chuyển vào bề mặt trơn trượt. Tháo khóa vi sai sau khi rời khỏi bề mặt trơn trượt.

#### NOTE

Khóa vi sai không hoạt động cho đến khi đèn báo trên bảng đồng hồ sáng lên. Khóa vi sai vẫn hoạt động miễn là đèn báo vẫn sáng, ngay cả khi công tắc được **TẮT**.



#### CAUTION

Nếu đèn báo khóa vi sai vẫn sáng ngay cả khi đã **TẮT** công tắc khóa vi sai. Hãy dừng xe và liên hệ với đại lý UD Trucks được ủy quyền gần nhất để được hỗ trợ.

1. Dừng xe.
2. Kiểm tra để đảm bảo không có bánh xe nào bị trượt.
3. Nhấn bàn đạp ly hợp.
4. Kích hoạt khóa vi sai.
5. Nhả bàn đạp ly hợp và tăng tốc cẩn thận.
6. Lái xe vài mét từ bề mặt trơn trượt.
7. Nhả bàn đạp ga.
8. Tắt khóa vi sai.

### 3.11 Cầu phụ - Nấu trang bị

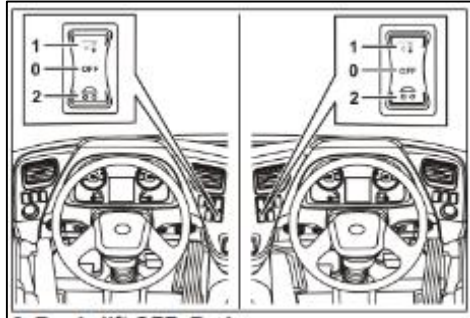
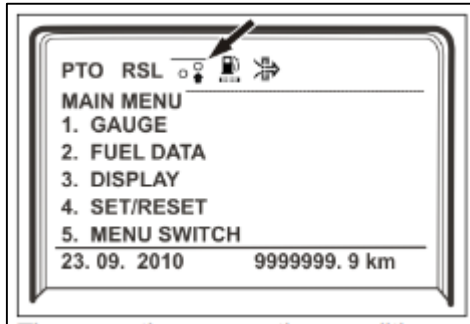

- 0 – Công tắc OFF – màu đỏ
- 1 – Nâng cầu – màu hổ phách
- 2. Nhấn nâng cầu – màu hổ phách

### Điều kiện để ấn công tắc nâng cầu phụ

Khi xe được chở đầy tải (tải trọng tối đa cho phép) và di chuyển trên dốc hoặc trên mặt đường trơn, xe sẽ không có đủ lực kéo để di chuyển và cầu dẫn động bắt đầu bị trượt. Người lái xe cần nhấn công tắc nâng cầu phụ trên bảng điều khiển. Sau khi nhấn công tắc, van điện từ sẽ mở và nó sẽ bắt đầu nạp không khí vào bầu hơi để đặt áp suất. Phần dưới sẽ phình ra và nâng cầu phụ lên khỏi mặt đất, nhưng không hoàn toàn. Điều này sẽ chuyển một ít tải trọng từ cầu phụ sang cầu chủ động. Cầu chủ động sẽ nhận đủ lực kéo để di chuyển xe. Khi xe thoát ra khỏi vấn đề này, người lái xe nên nhấn công tắc về trạng thái bình thường một lần nữa để đưa cầu phụ về vị trí bình thường.

 **CAUTION**

Người lái xe không nên tiếp tục cho xe chạy trong tình trạng hạ cầu phụ trong thời gian dài.

### Điều kiện nâng cầu phụ hoàn toàn

Khi xe ở trạng thái không tải hoặc chất đầy một phần (nhỏ hơn trọng lượng chở tối đa cho phép), người lái xe có thể nâng cầu phụ lên hoàn toàn khỏi mặt đất bằng cách nhấn vào công tắc nâng hạ cầu phụ được đặt trên bảng điều khiển. Sau khi nhấn công tắc, các van điện từ sẽ mở và nó sẽ bắt đầu nạp không khí vào bầu hơi đến áp suất cài đặt. Phần dưới sẽ phình ra và sẽ nâng cầu phụ lên khỏi mặt đất hoàn toàn. Điều này sẽ chuyển tất cả tải từ cầu phụ sang cầu chủ động. Nó giúp tiết kiệm hao mòn không cần thiết của lớp cầu phụ, do đó làm tăng tuổi thọ của lớp cầu phụ.

 **CAUTION**

Trong điều kiện nâng cầu phụ hoàn toàn, đảm bảo rằng cầu chủ động sẽ không bị quá tải

### 3. MÔ TẢ THIẾT BỊ VÀ VẬN HÀNH

#### 3.12 Khớp nối - nếu được trang bị Móc

##### NOTE

Các quy định quốc gia liên quan phải được tuân thủ khi ghép nối và tháo rời.

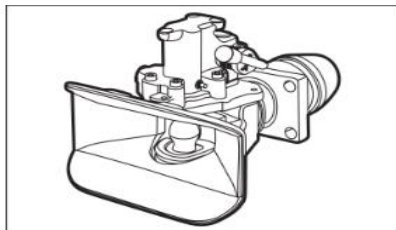

Đảm bảo rằng không có ai đứng giữa xe kéo và rơ moóc.

1. Để ghép nối, nhấn cần tay lên trên cho đến khi chạm vào
2. Kiểm tra xem phễu có bị khóa không.
3. Đặt mắt của thanh kéo ở giữa phễu.
4. Tháo phanh trên trục trước của rơ moóc có bàn xoay.
5. Đặt mắt của thanh kéo theo chiều cao của điểm ghép nối (tâm của phễu).
6. Lùi xe kéo từ từ.

Khi ghép nối với rơ moóc có trục ở trung tâm

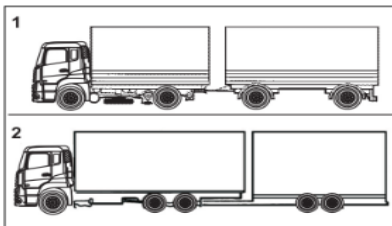

1. Xe có thanh kéo
2. Xe có rơ moóc cứng
  - Lùi xe kéo từ từ
  - Mắt của thanh kéo phải được lắp vào giữa phễu, nếu không có thể làm hỏng phễu, mắt của thanh kéo hoặc chân đế nâng của thanh kéo.



##### WARNING

Sau mỗi quy trình móc, điều cần thiết là phải kiểm tra xem móc kéo đã được đóng và khóa chính xác chưa. Chốt điều khiển khóa không được mở rộng ra khỏi thanh dẫn sau khi móc. Nếu chốt điều khiển khóa kéo dài khỏi thanh dẫn hướng của nó, quy trình móc đã được thực hiện không chính xác và có thể có nguy cơ xảy ra tai nạn.

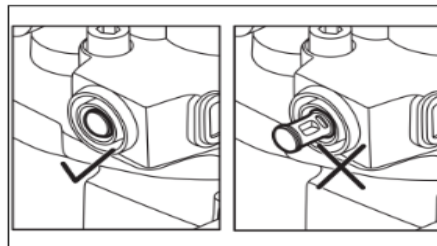

Không lái xe kéo với chốt điều khiển khóa trong tình trạng kéo dài. Di chuyển xe kéo khoảng 1 m và kiểm tra lại xem khớp nối có chắc chắn không

#### Gài khớp nối bằng tay



#### WARNING

Đảm bảo cẩn thận để tránh bị thương.

Tháo chốt khớp nối bằng dụng cụ thích hợp.

Chạm vào nút cần gạt cẩn thận theo hướng mở bằng nắm tay.

#### Khe hở & khả năng tiếp cận cần gạt



#### WARNING

Đơn vị sản xuất có trách nhiệm đáp ứng luật pháp quốc gia liên quan theo thị trường sau khi thân xe được hoàn thành.

#### Khe hở & khả năng tiếp cận cần gạt



#### WARNING

Không đặt tay vào khu vực phễu hoặc chốt, có thể sẽ bị thương do tự động đóng lại.

1. Cố định rơ moóc để ngăn nó lăn đi. Trong trường hợp rơ moóc có trục đặt ở giữa, hạ (các) chân nâng hạ xuống.
2. Ngắt kết nối đường dây đến rơ moóc
3. Đẩy cần tay lên trên cho đến khi chạm vào vị trí phía trên (móc mở).
4. Trong trường hợp bị kẹt giữa móc và rơ moóc, hỗ trợ quá trình tháo dỡ bằng cách di chuyển xe lùi và tiến hoặc bằng cách sử dụng hệ thống treo khí nén.
5. Tháo móc

### 3. MÔ TẢ THIẾT BỊ VÀ VẬN HÀNH

#### 3.13 Thiết bị khác

##### Còi

Để còi hoạt động, hãy nhấn vào vùng đệm trung tâm của vô lăng.

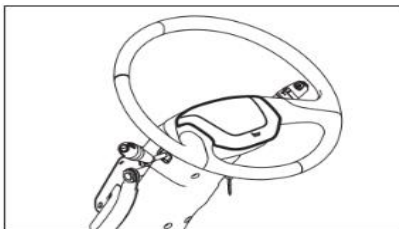

Có thể lựa chọn kiểu còi hơi hoặc còi điện bằng cách bấm công tắc chọn còi trên bảng điều khiển.

##### Tấm che nắng

Tấm che nắng nằm trong cabin, ngay phía trên kính chắn gió. Các tấm che nắng được thiết kế với các bản lề có thể điều chỉnh được để che cho mắt của người lái và người phụ xe khỏi ánh sáng mặt trời.

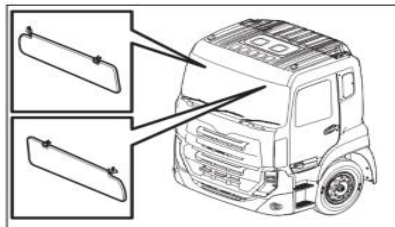

#### Công tắc ngắt nguồn ắc quy



##### WARNING

Không TẮT nguồn ắc quy khi xe đang chạy. Nếu công tắc ngắt ắc quy được TẮT, động cơ và các hệ thống quan trọng khác sẽ TẮT.

#### NOTE

Khi đỗ xe trong thời gian dài, hãy TẮT công tắc ngắt nguồn ắc quy và tháo tay cầm công tắc. Khi công tắc ở trạng thái TẮT, tay cầm của công tắc có thể tự do bung ra, để tránh bị lạc tay cầm, hãy đảm bảo để tay cầm một cách an toàn trong cabin, thay vì đặt gần hộp bình ắc quy hoặc bất kỳ nơi nào không thích hợp.

Công tắc ngắt nguồn ắc quy nằm trên hộp bình ắc quy.

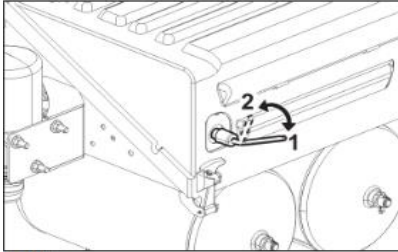

1. ON  
2. OFF

2. Nhấn tay cầm vào và xoay theo chiều kim đồng hồ.

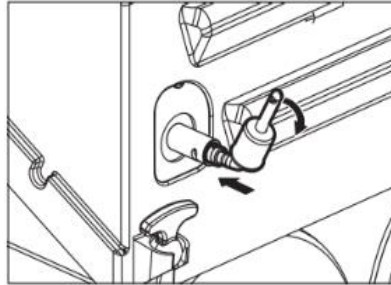

#### Lắp đặt công tắc tay (cúp bình)

1. Kéo cao su ra và lắp tay cầm vào khe được tạo sẵn.

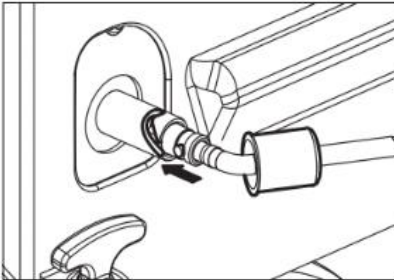

3. Cố định cao su trở lại đúng vị trí

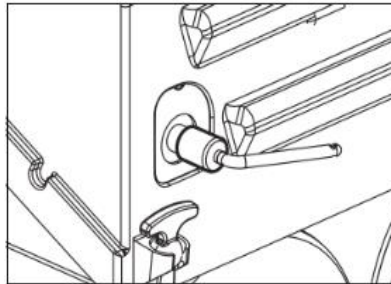

### 3. MÔ TẢ THIẾT BỊ VÀ VẬN HÀNH

---

#### **Bảo vệ động cơ - nếu được trang bị**

Bảo vệ động cơ giám sát các chức năng được sử dụng để bảo vệ động cơ khỏi bị hư hại. Khi một sự cố quan trọng phát sinh (nhiệt độ nước làm mát quá cao, mức nước làm mát thấp, v.v.), động cơ có thể bị giới hạn tạm thời để bảo vệ bộ truyền động.

Những điều sau đây được giám sát đối với động cơ GH11E:

- Nhiệt độ nước làm mát động cơ cao
- Mức nước làm mát động cơ thấp (nếu được gắn cảm biến mức nước làm mát)
- Áp suất nhớt động cơ thấp
- Động cơ vượt tốc độ cao
- Bộ lọc không khí áp suất thấp
- Bộ lọc nhiên liệu áp suất thấp

Những điều sau đây được giám sát đối với động cơ GH8E:

- Nhiệt độ nước làm mát động cơ
- Áp suất nhớt động cơ
- Nhiệt độ nhớt động cơ
- Động cơ vượt tốc độ cao
- Nhiệt độ khởi động cao
- Mức AdBlue

Khi một thành phần / chức năng được giám sát đạt đến gần trạng thái quan trọng, người lái xe sẽ được cảnh báo bằng đèn cảnh báo, văn bản và / hoặc còi báo. Các cảnh báo trình điều khiển khác sẽ bị loại bỏ.

Các hành động mà hệ thống bảo vệ động cơ có thể thực hiện khi kích hoạt là:

- Đèn cảnh báo màu vàng BẬT
- Đèn dừng màu đỏ BẬT
- Giảm mô-men xoắn tối đa
- Giảm tốc độ động cơ tối đa
- Giảm tốc độ xe tối đa
- Buộc động cơ hoạt động ở chế độ không tải sau một thời gian nhất định
- Tắt động cơ sau một thời gian nhất định (xe đứng yên).

#### Mở nắp ca pô phía trước

Có thể kiểm tra các phần sau bằng cách mở nắp ca pô phía trước.

- Mức chất lỏng ly hợp
- Mức nước làm mát
- Dung dịch rửa kính
- Bộ lọc nylon của A/C



#### WARNING

Đảm bảo rằng nắp ca pô phía trước đã được khóa trước khi lái xe. Khi kiểm tra bên trong nắp ca pô phía trước, hãy luôn đảm bảo rằng công tắc gạt nước đang TẮT. Nếu công tắc gạt nước đang BẬT, có thể có nguy cơ bị thương trong quá trình kiểm tra.



#### CAUTION

Không cất hoặc đặt các đồ vật trên nắp ca pô phía trước khi nó đang được mở.

1. Kéo núm về phía ghế lái để mở khóa nắp ca pô phía trước.

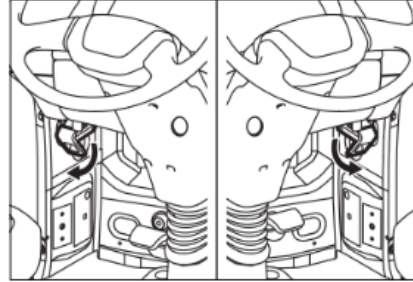

2. Mở nắp ca pô phía

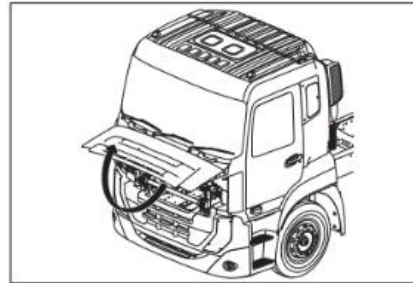

#### Đóng nắp ca pô phía trước

1. Hạ thấp nắp ca pô phía trước từ từ.

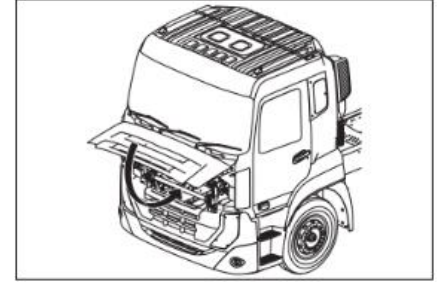

2. Đẩy nhẹ nắp ca pô cho đến khi nó vào đúng vị trí.
3. Đảm bảo rằng nắp ca pô phía trước đã được khóa.

### 3. MÔ TẢ THIẾT BỊ VÀ VẬN HÀNH

#### Giường ngủ

Khoang nghỉ nhằm mục đích để tài xế nghỉ ngơi trên xe.

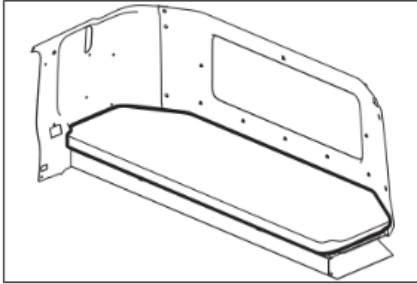

#### Cabin SLP

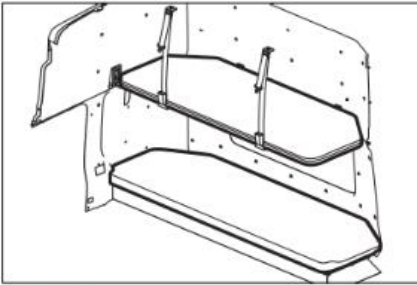

#### Cabin XXSL

Cabin XXSL có giường trên và dưới trong khoang nghỉ.

Để sử dụng giường tầng trên, hãy làm theo hướng dẫn dưới đây.

1. Tháo nút chặn ở cả hai bên.

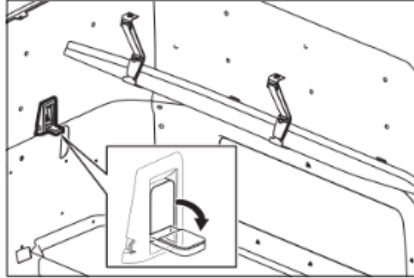

2. Mở đai và cố định giường bằng nút chặn ở cả phía LH và RH.

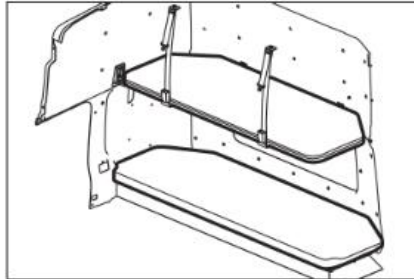

3. Đảm bảo rằng các dây đai không bị xoắn hoặc bị hỏng.



**DANGER**

Không sử dụng giường khi xe đang di chuyển. Nếu giường được sử dụng trong khi lái xe, người sử dụng có thể bị ném ra khi va chạm hoặc phanh gấp.

4. Khi giường tầng trên không được sử dụng, hãy đặt nó trở lại vị trí gấp và cố định bằng chốt đai.

## 4. PHỤ KIỆN VÀ ÂM THANH

### 4.1 Phụ kiện

#### Ngăn chứa đồ

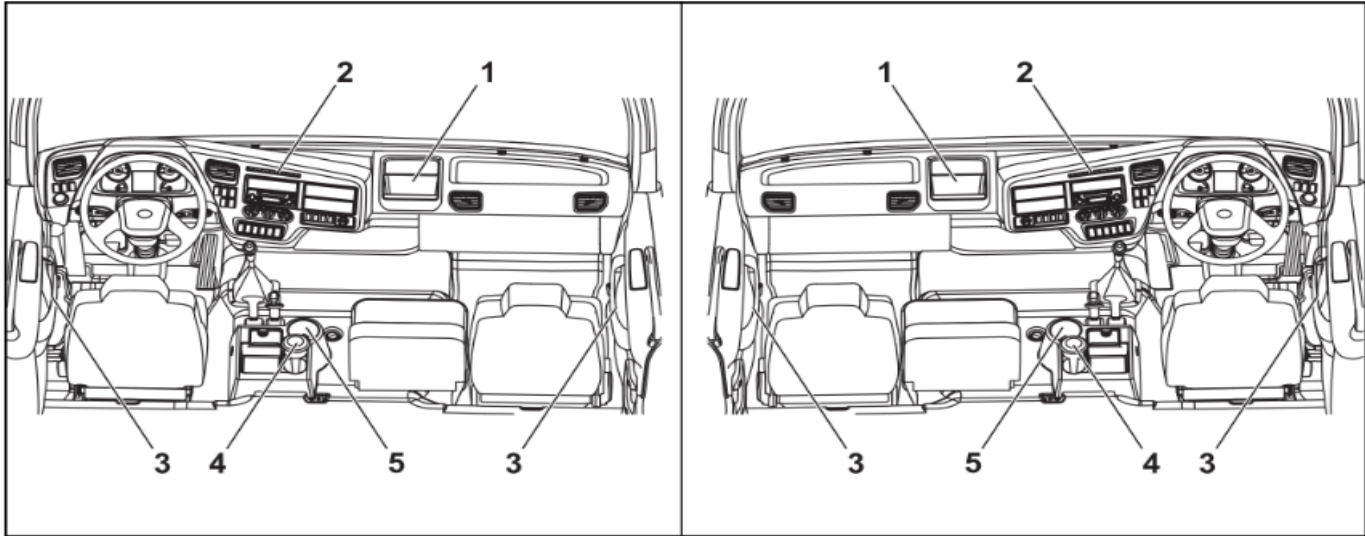

1. Ngăn chứa đồ
2. Ngăn giữ Card
3. Hộc cửa
4. Hộp đựng tàn thuốc
5. Ngăn đựng ly

## 4. PHỤ KIỆN VÀ ÂM THANH

### Bảng điều khiển phía trên (Cabin-SLP)

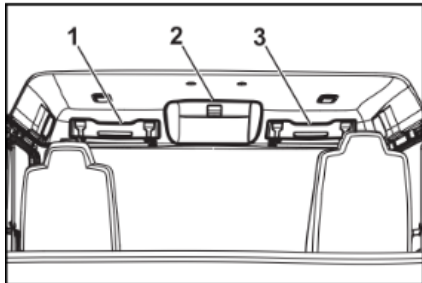

### Bảng điều khiển phía trên (Cabin-XXSL)

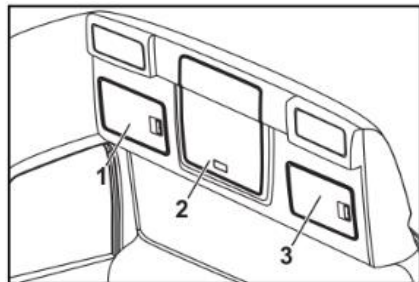

1. Bảng điều khiển trên đầu bên trái
2. Hộp ngăn đựng đồ
3. Bảng điều khiển trên đầu bên phải



### WARNING

Không để quá tải hoặc đặt vật nặng trong bảng điều khiển trên đầu. Luôn đóng bảng điều khiển đầu khi lái xe.

### Khoang chứa đồ bên dưới giường

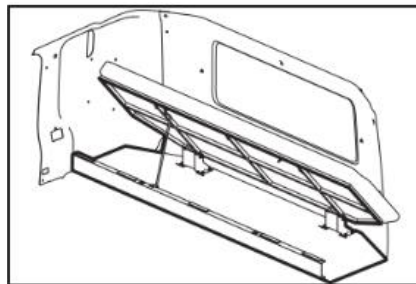

Trong cả cabin SLP và XXSL, Kho lưu trữ được truy cập bằng cách nâng giường tầng dưới lên. Thanh đỡ gầm cũng là tấm che cho khoang hành lý. Lấy các vật dụng trên giường trước khi mở.

### Ngăn đựng ly

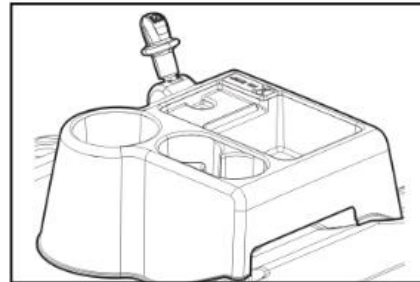

### Ngăn để thẻ

Nó có thể được sử dụng để lưu trữ vé số, danh thiếp và vé đường cao tốc

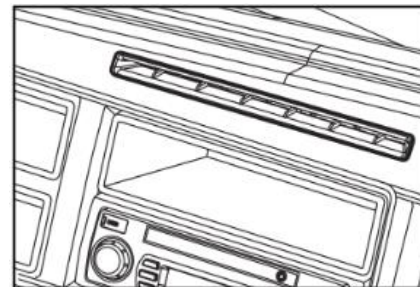

### Hộc cửa

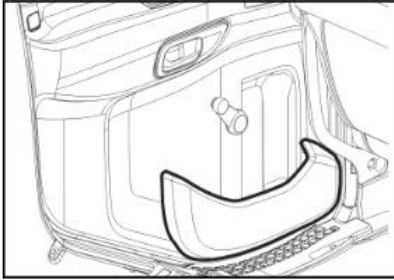

Hộc cửa nằm ở cửa phải và trái và có thể dùng để đựng bản đồ đường đi, tạp chí,... Không đựng vật nặng trong hộc cửa.

### Ổ lấy nguồn

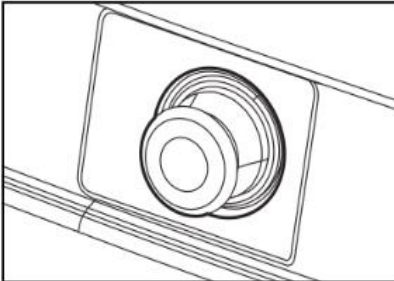

Ổ lấy nguồn được cung cấp trên bảng điều khiển có thể được sử dụng để sạc di động và các loại thiết bị khác. Thông số điện từ ổ điện là 5A và 24 V.

### Hộp gạt tàn thuốc

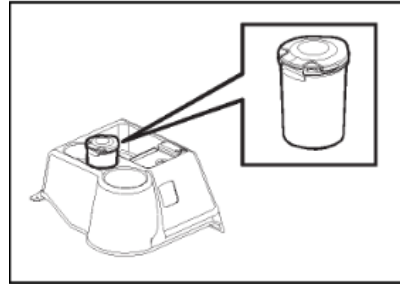

Mở nắp hộp đựng tàn thuốc để sử dụng. Luôn đóng nắp sau khi sử dụng. Để làm sạch hộp tàn, hãy kéo hộp lên trên.



### WARNING

- Không cho giấy vụn, hộp thuốc lá rỗng,... vào hộp đựng tàn.
- Làm sạch hộp đựng tàn trước khi lái xe
- Đảm bảo rằng thuốc lá đã được dập tắt và đóng nắp hộp đựng tàn trước khi rời khỏi xe.

## 4. PHỤ KIỆN VÀ ÂM THANH

### 4.2 Bảng điều khiển âm thanh phía trước - nếu được trang bị

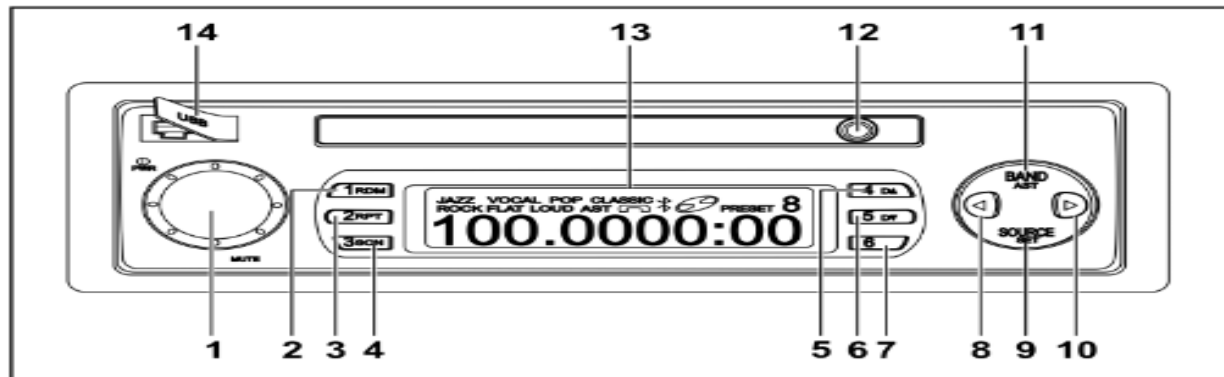

<p><b>1.</b> PWR: Nhấn: Tắt tiếng / BẬT nguồn Nhấn và giữ (hơn 2 giây): TẮT nguồn XOAY điều chỉnh âm lượng</p>	<p><b>6.</b> 5: Nút đặt trước 5 (bộ chỉnh) D▼: Chọn thư mục tiếp theo</p>	<p><b>11.:</b> BAND: Nhấn: Chế độ phát FM / AM AST: Nhấn và giữ: Cửa hàng tự động</p>
<p><b>2.</b> 1:Nút đặt trước 1 (bộ chỉnh) RDM: BẬT / TẮT bản nhạc ngẫu nhiên MP3</p>	<p><b>7.</b> 6: Nút đặt trước 6 (bộ chỉnh)</p>	<p><b>12:</b> cổng Aux</p>
<p><b>3.</b> 2: Nút đặt trước 2 (bộ chỉnh) RPT: BẬT / TẮT bài hát lặp lại MP3</p>	<p><b>8.</b> ◀: Chọn bản nhạc trước (máy nghe nhạc MP3)</p>	<p><b>13:</b> Màn hình LCD, hiển thị USB</p>
<p><b>4.</b> 3: Nút đặt trước 3 (bộ chỉnh) SCAN: Quét: BẬT / TẮT quét MP3</p>	<p>9.: SOURCE. Nhấn: Chọn tìm nguồn. (USB / AUX) SET: Nhấn và giữ: Vào chế độ cài đặt</p>	<p><b>14:</b> Cổng USB mini Lưu ý: Sử dụng cáp USB được cung cấp để kết nối các thiết bị lưu trữ bên ngoài.</p>
<p><b>5.</b> 4: Nút đặt trước 4 (bộ chỉnh) D▲: Chọn thư mục trước</p>	<p><b>10</b> ▶: Chọn bản nhạc tiếp theo (máy nghe nhạc MP3)</p>	

### 4.3 Âm thanh

#### BẬT/TẮT

Nhấn nút nguồn để BẬT hoặc nhấn và giữ nút nguồn (hơn 2 giây) để TẮT.

#### Âm lượng

Xoay núm âm lượng để điều chỉnh mức âm lượng.

#### NOTE

Điều chỉnh âm lượng để có thể nghe rõ tiếng còi, còi báo động và âm thanh giao thông.

#### Thiết lập âm thanh

Nhấn và giữ nút SET để vào chế độ cài đặt âm thanh.

Ở chế độ cài đặt âm thanh, nhấn ◀ và ▶ để chuyển các mục cài đặt âm thanh

Xoay núm âm lượng để thay đổi giá trị:



Nếu cài đặt không được thay đổi trong vòng một phút, đơn vị sẽ tự động thoát khỏi menu cài đặt âm thanh.

#### NOTE

Bạn chỉ có thể điều chỉnh chế độ âm thanh “BASS”, “TREBLE”, “BAL” và “LOUD” trong chế độ “SET”.

## 4. PHỤ KIỆN VÀ ÂM THANH

### 4.4 Radio

#### Dải sóng

Nhấn BAND để chọn băng tần mong muốn:

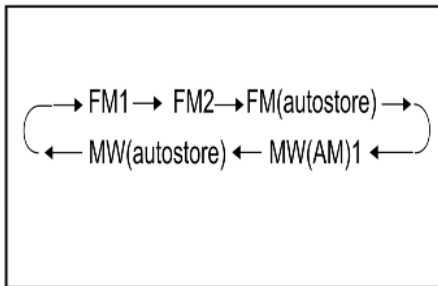

#### Tự động tìm kiếm

Nhấn nút ► để dò đài có tần số cao hơn hoặc ◀ để điều chỉnh tần số thấp hơn.

#### Dò thủ công (nếu biết tần số của đài yêu cầu)

Nhấn và giữ ◀ hoặc ► để vào chế độ điều chỉnh thủ công. Sau đó nhấn ► để điều chỉnh đến tần số cao hơn hoặc ◀ để điều chỉnh tần số thấp hơn.

Sau khoảng 8 giây không hoạt động, hệ thống sẽ trở về chế độ tự động tìm kiếm.

#### Tự động lưu trữ các đài (Tự động lưu trữ)

Bạn có thể lưu 6 đài FM có cường độ tín hiệu tốt trên băng tần FM AST và 6 đài AM có cường độ tín hiệu tốt trên băng tần AM AST. Nhấn và giữ AST để kích hoạt lưu trữ tự động. Thiết bị sẽ phát ra âm thanh bíp và sau đó tắt tiếng, màn hình sẽ nhấp nháy khi tự động lưu trữ hoàn tất, bạn sẽ nghe thấy âm thanh bíp một lần nữa và màn hình sẽ ngừng nhấp nháy.

#### NOTE

Giữ mức âm lượng ở mức 3 trở lên để nghe tiếng bíp.

#### NOTE

Khi bạn sử dụng Auto Store, các đài mới sẽ thay thế bất kỳ đài nào đã lưu trước đó trong các băng tần FM AST / AM AST. Đôi khi có thể không tìm thấy 6 đài.

#### Các đài đặt trước (1-6)

Bạn có thể lưu trữ thủ công một kênh yêu thích trong một cài đặt trước và mở lại bằng cách sử dụng các nút cài sẵn (1 đến 6).

Nhấn và giữ nút cài sẵn mong muốn (1 đến 6) trong hơn 2 giây (cho đến khi bạn nghe thấy tiếng “bíp”) để lưu kênh đã dò hiện tại.

#### Mở lại một cài đặt trước

Nhấn nút đặt trước mong muốn (1 đến 6) để mở lại kênh đã lưu.

#### 4.5 Máy nghe nhạc

##### Máy nghe nhạc USB

Thiết bị bộ nhớ USB có thể được kết nối với ổ cắm USB mini tiêu chuẩn được cung cấp trên bảng điều khiển radio để nghe nhạc mong muốn.

##### Định dạng âm nhạc bộ nhớ USB

**Định dạng tệp:** \*.mp3, \*.MP3, \*WMA

**Hỗ trợ kích thước bộ nhớ:** Bộ nhớ flash 32MB ~ 2GB.

**Hệ thống tệp:** FAT16 và FAT32

**Tỷ lệ mẫu:** 8k, 11.025k, 12k, 16k, 0k, 24k, 32k, 44.1k, 48 kHz, nhưng tất cả các tỷ lệ mẫu tương ứng được chuyển đổi thành 44,1 kHz.

**Tỉ lệ dữ liệu:** 8k ~ 320kbps và VBR (MP3 PRO)

##### Liên kết thiết bị bộ nhớ USB bên ngoài

Nếu thiết bị bộ nhớ USB bên ngoài được kết nối chính xác với ổ cắm USB mini, hãy nhấn phím SRC để vào chế độ trình phát USB. LCD sẽ hiển thị logo "USB"

#### NOTE

Thiết bị sẽ khởi tạo và tìm kiếm các tệp MP3 khi thiết bị nhớ USB được cắm vào ổ cắm USB mini. Quá trình này sẽ mất vài giây. Không rút thiết bị bộ nhớ USB khỏi ổ cắm USB.

##### Phát nhạc

Khi đang phát nhạc trên thiết bị nhớ USB trên màn hình sẽ hiển thị: Chế độ âm thanh (Jazz, Pop nếu được chọn), số bản nhạc đang phát hiện tại và thời gian phát 10 giây một lần.

##### Bản nhạc trước / sau

Nhấn ► hoặc ◀ để chọn bản nhạc tiếp theo / trước đó.

##### Quét bản nhạc

Nhấn SCN để kích hoạt / hủy kích hoạt quét. Chức năng quét sẽ phát 10 giây đầu tiên của mỗi bản nhạc. Tiếp tục chế độ phát bình thường bằng cách nhấn lại SCN.

##### Lựa chọn thư mục trước / sau

Nhấn D ▲ để chọn thư mục trước

Nhấn D ▼ để chọn thư mục tiếp theo

#### NOTE

Không rút thiết bị bộ nhớ USB ra khỏi ổ cắm USB mini khi phát nhạc từ nguồn USB. Điều này sẽ làm hỏng các tệp nhạc trong thiết bị nhớ USB. Rút thiết bị bộ nhớ USB khỏi ổ cắm sau khi TẮT thiết bị.

## 4. PHỤ KIỆN VÀ ÂM THANH

### 4.6 Cài đặt

Sửa đổi cài đặt ban đầu trên thiết bị theo sở thích của người dùng.

Nhấn nút SET trong hơn 2 giây để vào menu SETUP.

Press ► or ◀ button to select one of the options that has to be modified.

Turn volume knob to alter the choice.

Press SET button for more than 2 seconds to leave the SETUP menu.

The unit will leave the SETUP mode about 1 minute after the last operation.

LỰA CHỌN	Chọn	Sử dụng
(► or ◀)	(SETUP)	Nhấn và giữ nút này vào chế độ CÀI ĐẶT
REF	05-23	Để chọn âm lượng bắt đầu
BEEP	[OFF, 1~5]	Để chọn âm lượng tiếng bíp.
LOG	[ON, OFF]	Chọn 'ON' để giới hạn việc sử dụng thiết bị trong một giờ hoặc Chọn 'OFF' để ngăn thiết bị BẬT khi TẮT chìa khóa
BASS TRE	[FLAT,JAZZ,VOCAL POP,CLASSIC,ROCK]	Chọn tùy chọn Bass-Treble
Bass	-7~+7	Để chọn mức Bass
Treble	-7~+7	Để chọn mức Treble.
BAL	-7~+7	Để chọn mức Cân bằng.
LOUD	[OFF, LOW, MID, HI]	Để chọn Độ ồn.

**4.7 Kiểm tra trước khi yêu cầu dịch vụ**

Đôi khi người sử dụng nghi ngờ rằng radio không hoạt động tốt, hãy kiểm tra hướng dẫn vận hành/ cài đặt theo danh sách sau để xác định một cách chính xác sự cố trước khi gọi dịch vụ.

TRIỆU CHỨNG	NGUYÊN NHÂN/ KHẮC PHỤC
<b>PHỔ BIẾN</b>	
Thiết bị không hoạt động và không hiển thị	Kiểm tra cầu chì và giắc kết nối
Thiết bị hoạt động nhưng âm thanh không có hoặc kém	Điều chỉnh âm lượng của thiết bị để bật tiếng Kiểm tra và cài đặt của bộ chỉnh và cân bằng âm lượng
<b>RADIO</b>	
Thu sóng kém	Kiểm tra và đảm bảo rằng ăng-ten được kéo hết cỡ và được kết nối đúng. Kiểm tra cực âm có được nối mass (chassis) không?
<b>BỘ ĐỌC QUA CỔNG USB</b>	
Một số tệp không phát được	Kiểm tra định dạng của các tệp nhạc có đang ở định dạng MP3/WMA hay không. Đầu thiết bị này không hỗ trợ cho các định dạng khác.
Không hiển thị thông tin Nghệ sĩ/ Bản nhạc/ Album	Thiết bị này không hỗ trợ hiển thị thông tin ID3
Không thể đọc được nhạc từ bộ nhớ thiết bị	Đảm bảo bộ nhớ thiết bị được định dạng là FAT16 hoặc FAT32.
Không thể phát nhạc MP3 bằng dây kết nối có một vài giao diện dạng USB	Thiết bị chỉ hỗ trợ một dây kết nối giao diện USB duy nhất.
Tiếng nổ/ âm thanh chói tai	Có thể là âm thanh từ nguồn nhạc hoặc thiết bị. Kiểm tra lại nguồn nhạc bằng một thiết bị khác.

Vui lòng gửi cho đơn vị bảo dưỡng kiểm tra nếu người sử dụng không thể khắc phục. Không nên cố gắng mở hoặc tự ý bảo dưỡng

## 5. ĐIỀU HÒA KHÔNG KHÍ

### 5.1 Thông gió

Nâng hạ cửa sổ - Chỉnh điện (Nếu được trang bị)

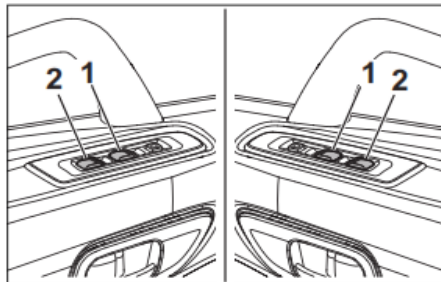

#### Công tắc ở phía người lái

Mô-đun công tắc cửa sổ chỉnh điện lắp đặt ở phía người lái bao gồm các công tắc nâng hạ cửa sổ cho cả bên tài và bên phụ. Nhấn công tắc (1) sẽ nâng hạ sổ điện phía người lái và (2) nâng hạ cửa sổ bên phụ lái. Cửa sổ chỉnh điện chỉ có thể hoạt động khi chìa khóa ON

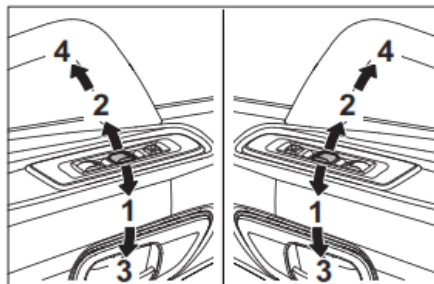

Công tắc ở phía người lái - Hoạt động của cửa sổ phía người lái.

Cửa sổ bên lái có thể nâng hoặc hạ đến vị trí cần thiết bằng cách đẩy hoặc kéo nhẹ công tắc sang vị trí 1 và 2, Cửa sổ dừng ở vị trí hiện tại khi nhả công tắc. Bằng cách đẩy hoặc kéo công tắc đến vị trí 3 và 4, cửa sổ tiếp tục di chuyển cho đến khi đóng hoàn toàn hoặc mở hoàn toàn, ngay cả khi công tắc được nhả ra.

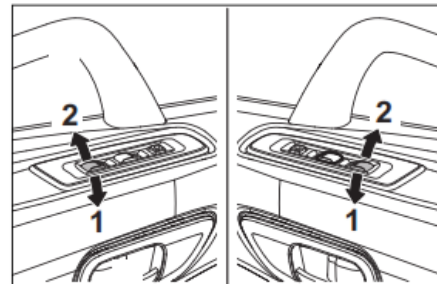

Công tắc ở phía người lái - Hoạt động của cửa sổ phía người phụ lái

Cửa sổ bên phụ có thể nâng hoặc hạ đến vị trí cần thiết bằng cách đẩy hoặc kéo nhẹ công tắc sang vị trí 1 và 2, Cửa sổ dừng ở vị trí hiện tại khi nhả công tắc.

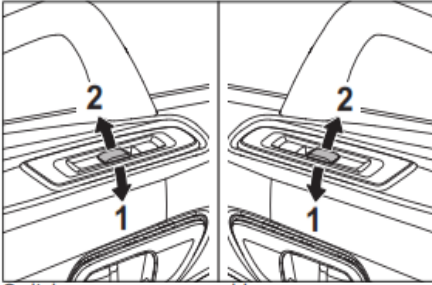

**Nâng hạ cửa sổ - Thủ công (nếu được trang bị)**

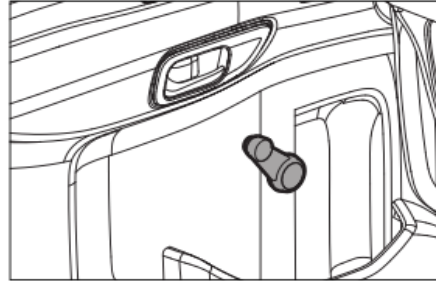

Các đòn bẩy nâng / hạ cửa sổ được lắp đặt bên trong mỗi cánh cửa.

### **Công tắc bên phụ**

Công tắc cửa sổ chính điện bên phụ được sử dụng để nâng hoặc hạ cửa sổ bên phụ bằng cách đẩy hoặc kéo nhẹ công tắc sang vị trí 1 và 2. Cửa sổ dừng ở vị trí hiện tại khi nhả công tắc.



### **WARNING**

Đảm bảo rằng không có bộ phận cơ thể nào được chòem ra ngoài cửa sổ trong khi vận hành công tắc. Nếu không có thể dẫn đến thương tích.

## 5. ĐIỀU HÒA KHÔNG KHÍ

### 5.2 Máy điều hòa

#### Lỗ thông hơi

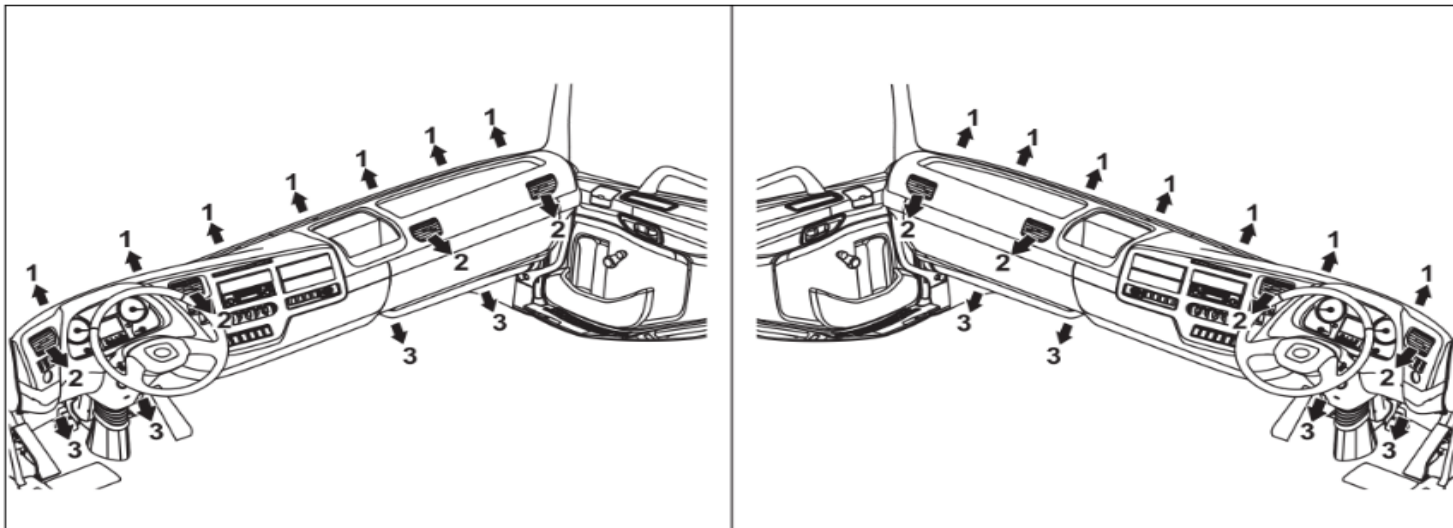

1. Không khí thổi đến kính chắn gió
2. Không khí thổi lên người
3. Không khí thổi đến chân



#### CAUTION

Không **BẬT** quạt khi động cơ đang **TẮT**, việc này có thể làm cạn bình ắc quy.

### Hướng dẫn sử dụng máy điều hòa



#### DANGER

Không BẬT hệ thống điều hòa không khí và ngủ hoặc ở trong thời gian dài trong xe với cửa sổ đóng khi xe đang đứng yên.



#### WARNING

Không sử dụng chế độ lấy gió trong **"recirculation mode"** trong thời gian dài. Như vậy sẽ khiến cửa sổ bị sương mù và làm giảm tầm nhìn. Chuyển sang lấy gió ngoài **"fresh air mode"** và tiếp tục lái xe sau khi hết sương mù.

#### NOTE

Khi khởi động điều hòa sau khi đỗ xe trong thời gian dài, hãy mở cửa sổ trong 3-4 phút để hạ nhiệt độ bên trong xe bằng nhiệt độ bên ngoài. Điều này có thể giúp làm mát cabin nhanh chóng.

Bảng điều khiển cho hệ thống Điều hòa không khí sẽ có các loại sau.

1. Điều khiển bằng cơ HVAC-RHD
2. Điều khiển bằng cơ HVAC-LHD
3. Bộ sưởi được điều khiển bằng cơ - RHD
4. Bộ sưởi được điều khiển bằng cơ - LHD
5. Điều khiển bằng cơ chỉ với AC-RHD
6. Điều khiển bằng cơ chỉ với AC-LHD
7. Bộ thông gió được điều khiển bằng cơ - RHD

## 5. ĐIỀU HÒA KHÔNG KHÍ

### Điều khiển bằng cơ HVAC-RHD

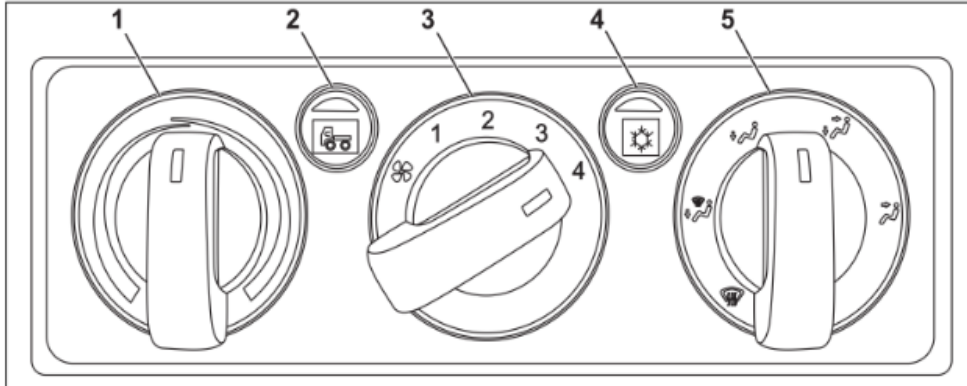

### Điều khiển bằng cơ HVAC-LHD

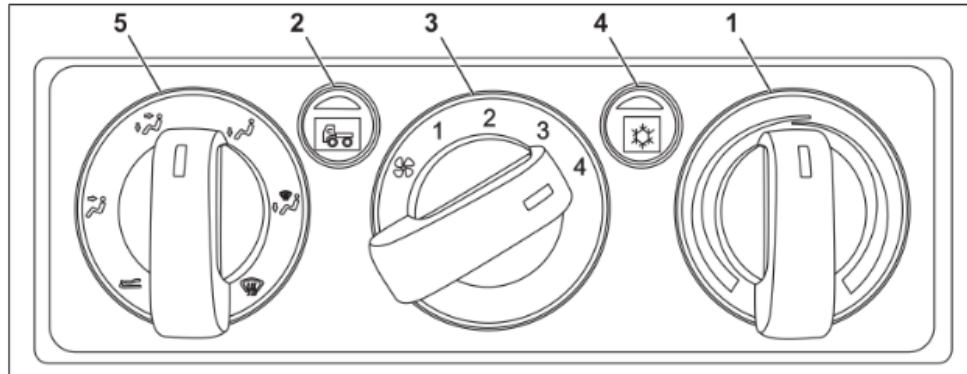

1. Núm điều khiển nhiệt độ
2. Công tắc lấy gió trong / ngoài
3. Núm quạt
4. Công tắc BẬT/TẮT A/C
5. Núm điều chỉnh chế độ (đối với LHD có thêm một chế độ giường tầng và không hoạt động)

**Bộ sườn điều khiển bằng cơ - RHD**

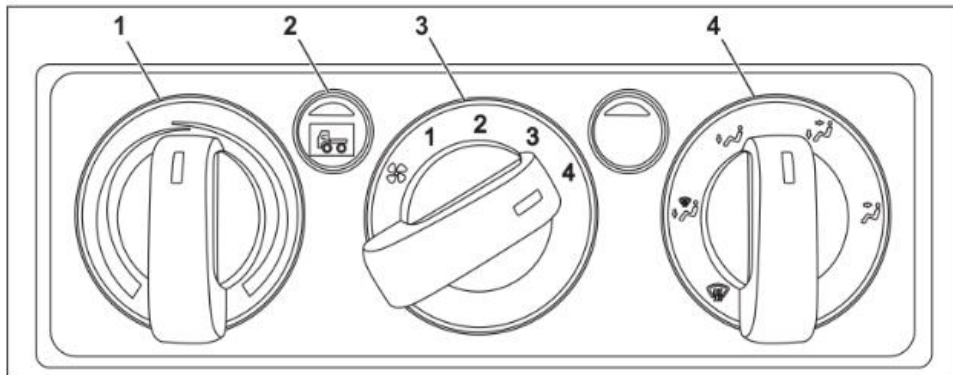

**Bộ sườn điều khiển bằng cơ - LHD**

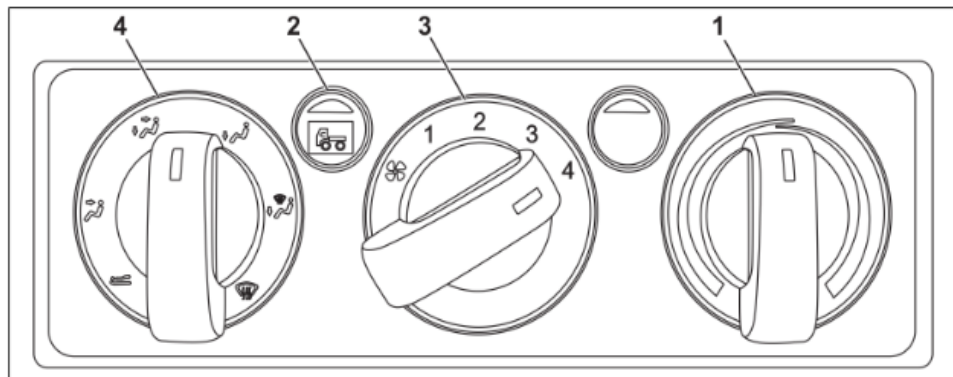

1. Nút điều khiển nhiệt độ
2. Công tắc lấy gió trong / ngoài
3. Nút quạt
4. Công tắc BẬT/TẮT A/C
5. Nút điều chỉnh chế độ (đối với LHD có thêm một chế độ giường tầng và không hoạt động)

## 5. ĐIỀU HÒA KHÔNG KHÍ

### Điều khiển bằng cơ HVAC-RHD

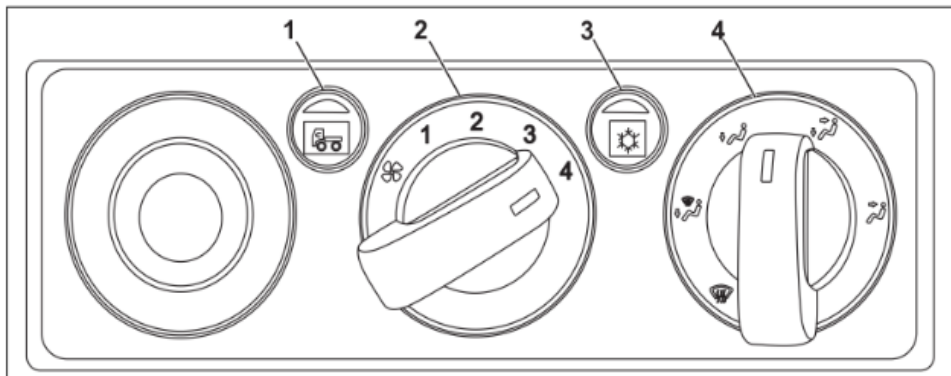

1. Núm điều khiển nhiệt độ
2. Núm quạt
3. Công tắc BẬT/TẮT A/C
4. Núm điều chỉnh chế độ (đối với LHD có thêm một chế độ giường tầng và không hoạt động)

### Điều khiển bằng cơ HVAC-LHD

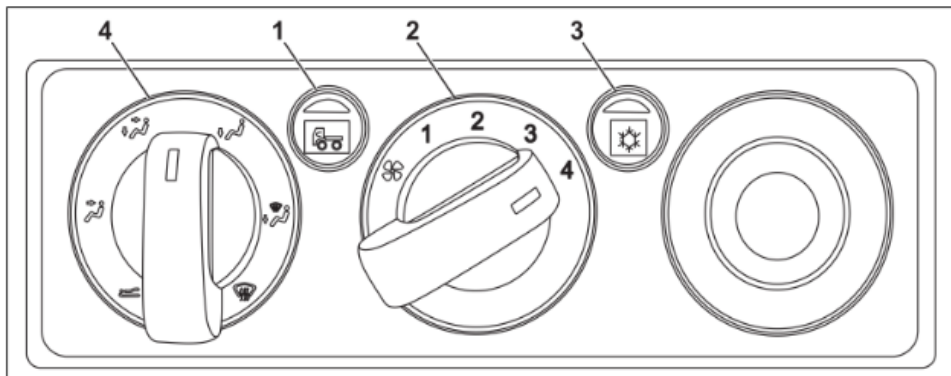

**Bộ thông gió được điều khiển bằng cơ - RHD**

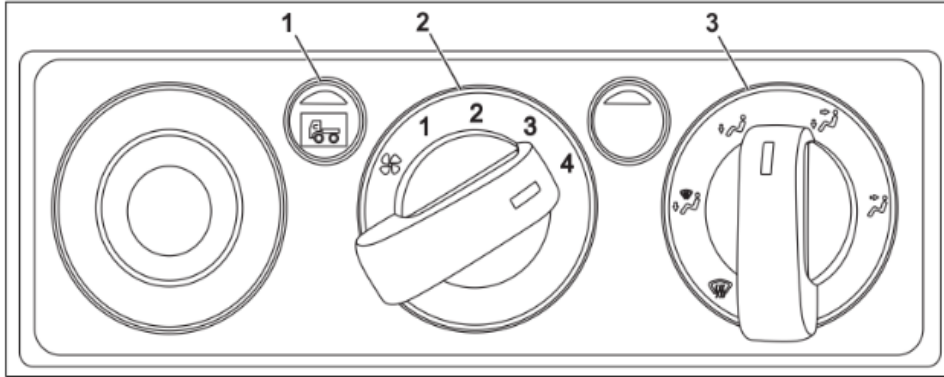

1. Công tắc lấy gió trong/ngoài
2. Nút quạt
3. Nút điều chỉnh nhiệt độ

**Nếu hệ thống A/C không hoạt động bình thường, hãy liên hệ với đại lý UD Trucks được ủy quyền gần nhất.**

**NOTE**

Sử dụng ga lạnh Freon HFC134a để giúp bảo vệ môi trường. Chỉ sử dụng chất làm lạnh được chỉ định để sạc vào hệ thống lạnh.

**⚠ CAUTION**

Không thải chất làm lạnh ra khí quyển. Để xả chất làm lạnh theo cách thân thiện với môi trường, vui lòng liên hệ với đại lý UD Trucks được ủy quyền của bạn.

## 6. KIỂM TRA HÀNG NGÀY

### 6.1 Các khu vực cần kiểm tra

Để ngăn ngừa tai nạn và trục trặc, điều quan trọng là người lái xe phải hoàn toàn nhận thức được tình trạng của chiếc xe hàng ngày. Vì lý do này, hãy luôn tiến hành kiểm tra hàng ngày trước khi lái xe.

Tiến hành kiểm tra theo trình tự. Hướng dẫn kiểm tra chi tiết được giải thích bên dưới.

**Các điểm kiểm tra được in đậm và dấu \* được thực hiện tùy theo quãng đường đi của xe, điều kiện lái xe và các yếu tố khác.**

Nếu trục trặc xảy ra, hãy đưa xe đi kiểm tra và sửa chữa tại đại lý UD Trucks được ủy quyền.

1. Các vấn đề của ngày hôm trước đã được sửa chữa / khắc phục chưa?	
2. Ngoại thất xe	<ul style="list-style-type: none"><li>• Có chất lỏng nào trên mặt đất / lớp / mơn không?</li><li>• Thân xe, kính chắn gió và biển số có hư hỏng gì không?</li><li>• <b>Nhớt máy có được đổ đầy đến mức thích hợp không? *</b></li><li>• <b>Dung dịch làm mát động cơ có được đổ đầy đến mức thích hợp không?*</b></li><li>• <b>Dầu trợ lực ly hợp có được đổ đầy đến mức thích hợp không?*</b></li><li>• <b>Nước rửa kính chắn gió có được đổ đầy đến mức thích hợp không?*</b></li><li>• Hoạt động cửa bên trái – tay nắm – các bước chân trong tình trạng tốt không?</li><li>• Kiểm tra bình nhiên liệu và nắp xem có hư hỏng hoặc lỏng lẻo không?</li><li>• Thùng xe tải (hư hỏng và tải trọng có được đảm bảo cả 2 bên và phía sau không)</li><li>• Lớp sau - mòn, hư hỏng, phồng (Đá giữa hai bánh)</li><li>• Kiểm tra xem có thiếu / lỏng tắc kê bánh xe không?</li><li>• <b>Các tắc kê của bánh xe có được siết chặt đến mômen quay quy định cho mỗi 10000 km không?</b></li><li>• Bánh xe dự phòng có được bơm căng đến áp suất thích hợp không?</li><li>• Đèn sau bị bẩn hoặc hư hỏng?</li><li>• Bình chứa và nắp AdBlue có bị hỏng không?</li><li>• <b>Nước tích tụ trong bộ lọc tách nước đã được xả hết chưa?*</b></li><li>• <b>Dầu trợ lực lái có được đổ đầy đến mức thích hợp không?*</b></li><li>• Hoạt động cửa bên phải - tay nắm – các bước chân trong tình trạng tốt?</li><li>• Nước ngưng tụ đã được loại bỏ khỏi bình chứa khí chưa?</li><li>• Đèn trước bị bẩn hoặc hư hỏng?</li></ul>

<p>2. Ngoại thất xe</p>	<ul style="list-style-type: none"> <li>• <b>Ắc nhíp phía trước và ắc cùm có được tra mỡ sau mỗi 15.000 km không?*</b></li> <li>• <b>Ắc nhíp phía sau 4*2 và ắc cùm có được tra mỡ sau mỗi 15000 km không?*</b></li> <li>• <b>Hoạt động nghiêng cabin có được kiểm tra hàng tuần không? *</b></li> <li>• <b>Có bộ phận / chi tiết nào bị lỏng hoặc bị thiếu không? *</b></li> <li>• <b>Độ mòn của bộ phanh có được kiểm tra sau mỗi 10000 km không? *</b></li> <li>• <b>Dung dịch bình ắc quy có ở mức thích hợp (Cơ sở hàng tuần) không? *</b></li> <li>• <b>Bề mặt trên của bình ắc quy đã được làm sạch chưa (Hàng tuần)? *</b></li> <li>• <b>Các lỗ thông hơi trên nắp bình ắc quy đã được làm sạch chưa (Hàng tháng)? *</b></li> </ul>
<p>3. Bên trong cabin</p>	<ul style="list-style-type: none"> <li>• <b>Đã nhả phanh tay đúng cách chưa?</b></li> <li>• <b>Rửa kính phun chất lỏng có đúng vị trí không? *</b></li> <li>• <b>Cần gạt nước có lau đúng vị trí không? *</b></li> </ul>
<p>4. Khởi động động cơ</p>	<ul style="list-style-type: none"> <li>• <b>Động cơ có khởi động tốt không? Có âm thanh bất thường nào không?</b></li> <li>• <b>Động cơ có chạy ở tốc độ không tải và tăng tốc đúng cách không?</b></li> <li>• <b>Áp suất không khí trên áp kế có hoạt động tốt không?</b></li> <li>• <b>Khí thải có phát ra bình thường khi nhấn và nhả bàn đạp phanh không?</b></li> <li>• <b>Đèn và đèn báo có sáng và nhấp nháy đúng cách không?</b></li> </ul>
<p>5. Lái xe</p>	<ul style="list-style-type: none"> <li>• <b>Hệ thống phanh có hoạt động tốt không?</b></li> </ul>

## 6. KIỂM TRA HÀNG NGÀY

### 6.2 Hướng dẫn kiểm tra

#### Phòng lốp, nứt, hư hỏng và mòn bất thường



**DANGER**

Không lái xe với áp suất không khí không chính xác.

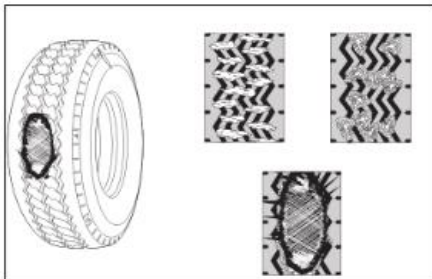

Kiểm tra các vết nứt, hư hỏng và mòn bất thường của lốp xe. Kiểm tra áp suất lốp xe (kể cả lốp dự phòng) bằng đồng hồ đo áp suất. Luôn nhớ đặt nắp van sau khi kiểm tra.

Để nạp áp suất lốp chính xác, Tham khảo khuyến nghị của nhà sản xuất lốp xe

#### Độ sâu rãnh gai lốp



**WARNING**

Không lái xe với lốp bị nứt, hỏng hoặc mòn.



**WARNING**

Không lái xe với lốp có độ sâu rãnh gai nhỏ hơn giới hạn sử dụng. Làm như vậy có thể gây trượt và trượt nước ở tốc độ cao

Giới hạn sử dụng độ sâu rãnh gai lốp	
Tình trạng lái xe	Giới hạn
Trên đường thường	1.6 mm
Trên cao tốc	3.2 mm

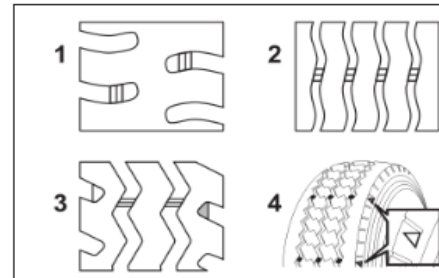

1. Mô hình vấu
2. Mô hình sườn
3. Mô hình sườn / vấu
4. Dấu TWI (Chỉ báo mòn bánh xe) trên lốp

Kiểm tra lốp để đảm bảo rằng nó có đủ gai lốp. Thay lốp mới khi lốp bị mòn và dấu báo độ mòn gai lốp lộ ra.

**Kiểm tra lắp ráp bánh xe**

Khi xe đậu trên mặt đất bằng phẳng và gài phanh đỗ, hãy đi bộ xung quanh xe và kiểm tra trực quan từng cụm bánh xe để tìm những điều sau:

Tắc kê lỏng lẻo, hư hỏng hoặc thiếu.  
 Mayơ lỏng lẻo, bị hỏng hoặc bị thiếu.  
 Rò rỉ dầu ở Mayơ.

Mỡ bôi trơn dính trên Mayơ, hoặc bề mặt bánh xe.

Mức dầu không đủ và tình trạng dầu kém chất lượng.

Nếu phát hiện thấy bất kỳ dấu hiệu nào ở trên, Xe phải được ngừng lại cho đến khi được sửa chữa bởi đại lý UD Trucks được ủy quyền.

**Mức dầu động cơ**

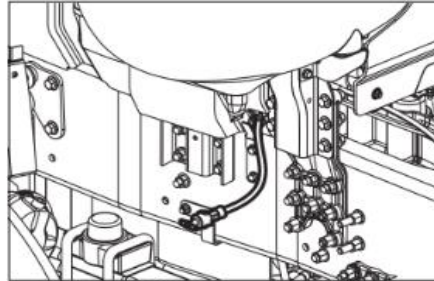

Rút que thăm dầu ra và lau sạch dầu trên bề mặt thước đo. Lắp chặt que thăm và tháo ra. Kiểm tra xem mức dầu có nằm giữa MAX và MIN hay không. Luôn duy trì mức dầu giữa vạch MAX và MIN của que thăm dầu

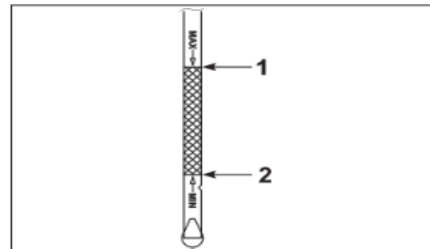

1. MAX  
 2. MIN

Nếu mức dầu dưới MIN, nhất thiết phải đổ thêm dầu động cơ. **Tham khảo Chương 11 về thể tích và loại chất bôi trơn được khuyến nghị.**

<b>NOTE</b>
Luôn kiểm tra mức dầu động cơ khi động cơ nguội.

## 6. KIỂM TRA HÀNG NGÀY

### Mức dầu động cơ trên bảng đồng hồ - Chỉ dành cho động cơ GH11E

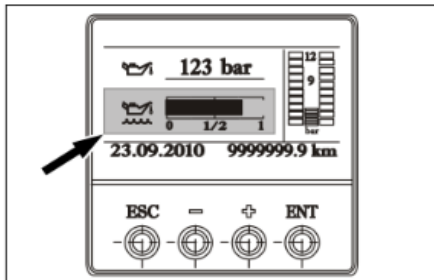

Để kiểm tra mức dầu động cơ trên bảng đồng hồ:

Đỗ xe trên một bề mặt bằng phẳng.

Sử dụng phanh tay.

TẮT động cơ.

Chờ trong 15 phút.

Chìa khóa phải ở vị trí "ON".

Từ màn hình hiển thị bảng đồng hồ điều hướng đến đồng hồ đo mức dầu động cơ.

#### NOTE

Mức dầu động cơ hiển thị trên bảng đồng hồ liên quan đến catte

### Mức nước làm mát



#### WARNING

Không mở nắp bình giãn nở khi động cơ đang hoạt động. Đảm bảo rằng động cơ được làm mát trước khi kiểm tra mức nước làm mát.

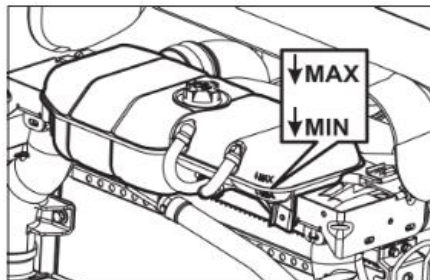

Mở nắp ca pô phía trước để kiểm tra mức nước làm mát động cơ.

Kiểm tra mức nước làm mát trong bình giãn nở. Mức nước làm mát phải được duy trì trong khoảng từ MAX đến MIN. Nếu mức nước làm mát dưới vạch MIN, hãy thêm Nước làm mát **UD Long Life** cho đến vạch MAX.

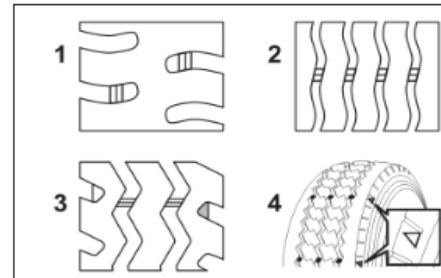

#### CAUTION

Tiếp tục lái xe với mức nước làm mát thấp có thể gây quá nhiệt cho động cơ và có thể làm hỏng chức năng của động cơ.

**Xả nước ngưng tụ từ bình chứa khí**

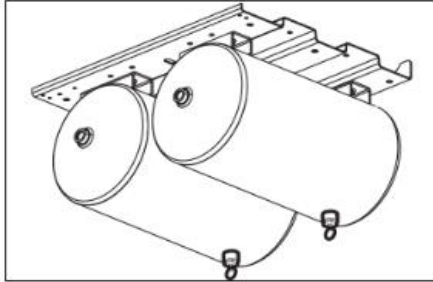

Kéo nút xả có lò xo và xả nước. Đảm bảo rằng nút xả được đóng hoàn toàn sau khi xả nước.

Nếu một lượng lớn nước thoát ra ngoài, có thể có vấn đề với bộ sấy khí, vì vậy hãy kiểm tra nó ngay tại đại lý UD Trucks được ủy quyền.

**Cần Phanh đỗ**

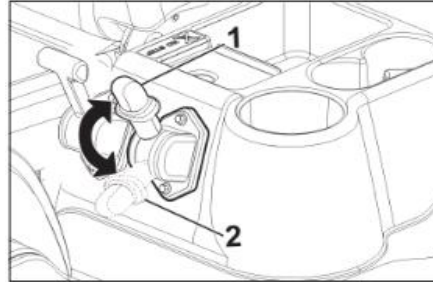

1. Gài phanh đỗ
2. Nhả phanh đỗ

**Đã gài phanh đỗ**

Kéo cần đến vị trí đỗ và đảm bảo rằng bạn có thể nghe thấy âm thanh thoát khí.

Đảm bảo rằng cần gạt được cố định ở vị trí đỗ

Sau khi nhả phanh tay, hãy chắc chắn đèn báo phanh đỗ tắt trước khi di chuyển xe.

Mức độ máy rửa kính chắn gió và tầng suất phun.



**WARNING**

Không sử dụng dung dịch làm mát động cơ để rửa kính vì nó có thể làm giảm khả năng hiển thị của kính chắn gió.



**CAUTION**

Không vận hành cần gạt nước nếu bình chứa nước rửa kính cạn. Luôn giữ cho bình nước rửa kính được đổ đầy chất lỏng đến mức quy định.

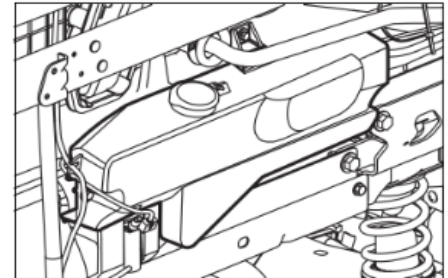

## 6. KIỂM TRA HÀNG NGÀY

- Mở nắp ca pô phía trước
- Mở nắp bình nước rửa kính và kiểm tra mức dung dịch.
- Nếu nó ở mức thấp, hãy thêm dung dịch rửa kính vào thông qua nắp bình chứa.

Kiểm tra xem chất lỏng trong bình có phun ra bình thường không. Nếu không, hãy kiểm tra và bảo dưỡng nó tại đại lý UD Trucks được ủy quyền.



### CAUTION

Không thay dung dịch rửa kính bằng nước xà phòng hoặc bất kỳ chất lỏng thay thế nào. Làm như vậy có thể gây ra các vết bẩn và làm đông cứng chất lỏng.

Không vận hành cần gạt nước khi kính chắn gió khô. Làm như vậy sẽ làm xước kính.

Để tránh làm hỏng lưới gạt nước, không sử dụng cần gạt nước khi kính chắn gió bị đóng băng.

### Dung dịch rửa kính chắn gió

Luôn sử dụng nước rửa kính chắn gió UD. Dung dịch rửa kính chắn gió sẽ được pha lẫn với nước khi sử dụng. Nếu nồng độ không được điều chỉnh để phù hợp với nhiệt độ và điều kiện sử dụng, nó có thể đóng băng và không phun ra khỏi vòi bơm nước và làm hỏng mô tơ.

Theo hướng dẫn, trong điều kiện bình thường, sử dụng 3,5 phần nước trộn với 1 phần dung dịch rửa kính UD. Trong mùa đông, hãy sử dụng 2 phần nước trộn với 1 phần dung dịch rửa kính và nếu nhiệt độ giảm xuống  $-20^{\circ}\text{C}$ , hãy sử dụng hỗn hợp nước và nước rửa kính bằng nhau. Nếu khói do dầu và hóa chất được quan sát thấy trên kính chắn gió, hãy sử dụng 1,5 phần nước pha với 1 phần dung dịch nước rửa kính UD.

### Tác động vào kính chắn gió

Khi điều khiển gạt nước kính chắn gió ở TẮT, hãy sử dụng tay cầm và các bước để tác động vào kính chắn gió.



#### 1. Tay cầm

#### 2. Các bước chân

### NOTE

Đảm bảo rằng các bậc chân và tay nắm không có dầu, chất bôi trơn và các chất lỏng khác gây trượt.

Đảm bảo rằng nắp ca pô phía trước ở vị trí khóa trước khi tác động vào kính chắn gió.

**Hiệu suất khởi động động cơ và âm thanh bất thường**

Kiểm tra xem động cơ có khởi động nhanh và chạy trơn tru không  
 Kiểm tra xem có bất kỳ âm thanh bất thường nào khi khởi động động cơ hoặc khi chạy không tải hay không.

**Hiệu suất động cơ khi chạy ở tốc độ thấp và khi tăng tốc**

Trong quá trình làm nóng động cơ, hãy kiểm tra để đảm bảo rằng động cơ chạy trơn tru ở vòng tua máy không tải và đồng thời kiểm tra đồng hồ đo tốc độ cho biết vòng tua máy không tải trong phạm vi quy định, Tham khảo “**Đặc điểm kỹ thuật động cơ**” trong Chương 11.  
 Tăng dần tốc độ động cơ và kiểm tra xem bàn đạp ga di chuyển không bị dính và động cơ chạy êm ái không bị gõ.

**Hiệu suất sạc khí nén**

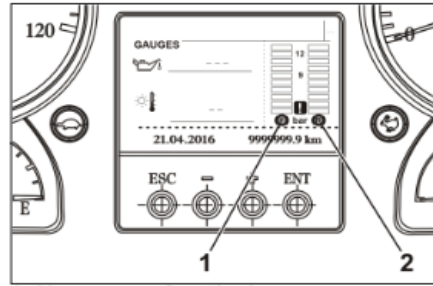

1. Áp suất khí nén, phanh trước
2. Áp suất khí nén, phanh sau

Kiểm tra áp suất khí nén của phanh trước và phanh sau bằng cách theo dõi đồng hồ áp suất trên bảng đồng hồ. Bình thường nếu thời gian cần thiết cho chỉ báo trên màn hình tăng lên tương tự như giá trị trong bảng. Nếu nó không tăng bình thường, có thể có rò rỉ trong hệ thống khí nén hoặc các vấn đề khác. Liên hệ ngay với đại lý UD Trucks được ủy quyền.  
 Đọc áp suất không khí: Khối thứ nhất là 3,5 bar và các khối còn lại ở trên là 1 bar.

Động cơ	Thời gian chuẩn	Tốc độ động cơ (không tải)	Áp suất khí nén
GH8E/GH11E	<12 min.	600rpm	0 →804 kPa {0→8.04 bar}
GH5E	<12 min.	600rpm	0 →900 kPa {0→9 bar}

Kiểm tra xem áp suất khí nén hiển thị trong đồng hồ áp suất có bình thường không và chỉ báo hiển thị nằm trong phạm vi như trong bảng sau.

Áp suất hệ thống khí nén	GH8E/GH11E	770 - 950 kPa {7.7 - 9.5 bar}
	GH5E	770 - 930 kPa {7.7 - 9.3 bar}

**NOTE**

Nếu bình chứa không khí với áp suất 0 kPa {0 bar}, chỉ báo đồng hồ trên màn hình sẽ không di chuyển trong một thời gian sau khi động cơ khởi động. Ngoài ra, hai chỉ báo sẽ không bắt đầu di chuyển cùng một lúc. Đây không phải là sự cố do cảm biến áp suất. Điều này xảy ra do có một van điều chỉnh áp suất giữa máy nén khí và bình chứa khí.

## 6. KIỂM TRA HÀNG NGÀY

### Hoạt động của van tổng phanh



#### WARNING

Luôn giữ sạch sẽ khu vực xung quanh các bàn đạp. Chai rỗng và sỏi có thể chèn vào bàn đạp và cản trở hoạt động phanh.

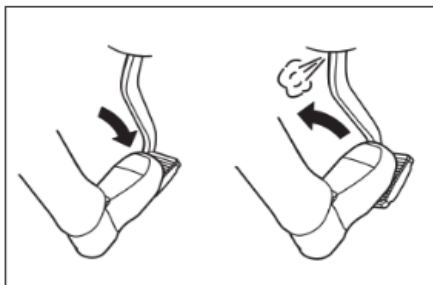

Van tổng phanh hoạt động bình thường, nếu bàn đạp phanh không bị kẹt khi nhấn và có thể nghe thấy âm thanh xả khí khi nhả ra. Bàn đạp phanh phải trở lại vị trí ban đầu khi nhả ra.

### Hoạt động của hệ thống đèn

BẬT từng công tắc đèn và kiểm tra xem đèn tương ứng.

Các đèn báo rẽ là bình thường nếu chúng nhấp nháy 60 đến 120 lần mỗi phút. Kiểm tra mặt trước của đèn và và chóa đèn không bị bẩn và hư hỏng.

#### Đèn trước

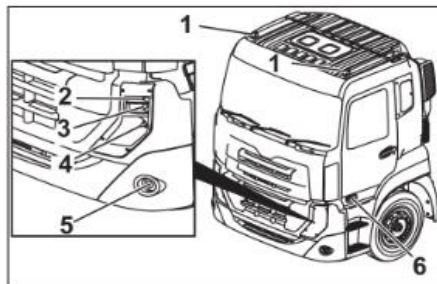

1. Đèn kích thước phía trước
2. Đèn vị trí / đèn đỗ phía trước
3. Đèn xi nhan phía trước
4. Đèn pha/đèn cos
5. Đèn cản trước
6. Đèn xi nhan hông

### Đèn sau 5 buồng đèn

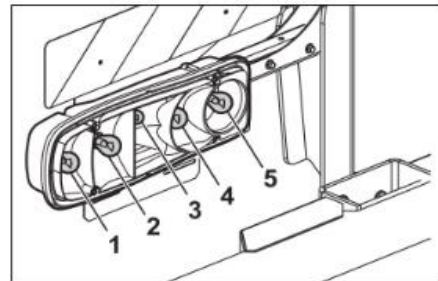

1. Đèn báo rẽ / Đèn nguy hiểm
2. Đèn phanh
3. Đèn vị trí sau
4. Đèn lui
5. Đèn cản sau

## 7. THAO TÁC LÁI XE ĐÚNG CÁCH

### 7.1 Thao tác lái xe đúng cách

#### Trước khi khởi động động cơ

Kiểm tra khu vực xung quanh xe để đảm bảo rằng không có người hoặc chướng ngại vật xung quanh.

Đảm bảo rằng phanh tay đã được gài

Điều chỉnh ghế lái và vô lăng để có thể vận hành tất cả các công tắc và bàn đạp dễ dàng.

Điều chỉnh gương sao cho người lái có thể nhìn rõ phía trước và phía sau của xe. Thắt dây an toàn một cách chính xác.



#### WARNING

Không đặt các đồ vật lỏng lẻo như dụng cụ, đồ hộp, chai lọ, thảm, ... trên sàn cabin. Chúng có thể lăn bên dưới bàn đạp và ngăn cản hoạt động hiệu quả của chúng.

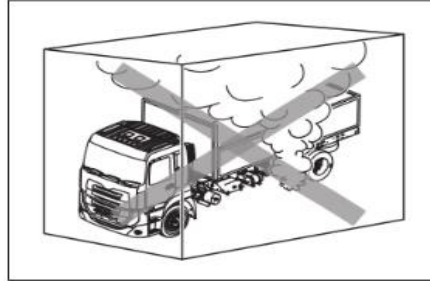

#### WARNING

Không nổ máy hoặc lái xe trong điều kiện thông gió kém

#### Khởi động động cơ



#### WARNING

Đảm bảo rằng bạn đang ngồi thoải mái trên ghế lái và thắt dây an toàn trước khi khởi động động cơ.



#### CAUTION

Nếu động cơ không khởi động được, hãy giữ đề trong khoảng thời gian 30 giây. Nếu động cơ vẫn không khởi động được sau ba lần khởi động, hãy liên hệ với đại lý UD Trucks được ủy quyền để được hỗ trợ.

## 7. THAO TÁC LÁI XE ĐÚNG CÁCH

### Khởi động động cơ

1. Sử dụng phanh tay
2. Chuyển cần số sang số trung gian (số 0)
3. Đảm bảo rằng công tắc phanh phụ được chuyển đến vị trí OFF (nếu được trang bị).
4. Bật khóa điện sang vị trí ON. Chờ 3 giây để khởi tạo tất cả các đồng hồ trên cụm đồng hồ trước khi chuyển sang START.
5. Nhấn hết ly hợp và bàn đạp phanh, đồng thời vặn khóa điện đến vị trí "START" để nổ máy.

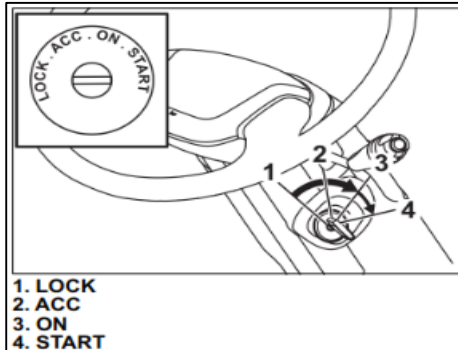

**LOCK:** Đây là vị trí tắt nguồn động cơ. Nó cũng là vị trí mà chìa khóa có thể được đưa vào và lấy ra và có thể khóa vô lăng. Vô lăng sau khi rút chìa khóa sẽ tự động khóa vào vị trí cố định để chống trộm.

**ACC (Phụ kiện):** Đây là vị trí dùng để dừng động cơ. Đây cũng là vị trí được sử dụng để BẬT các phụ kiện như radio, khi đỗ xe, khi dừng động cơ.

**ON:** Đây là vị trí được sử dụng khi động cơ đang hoạt động. Tuyệt đối không vặn chìa khóa sang bất kỳ vị trí nào khác khi lái xe. Ngoài ra, nếu nhiệt độ không khí thấp khi khởi động động cơ, chế độ ON cung cấp điện cho bộ gia nhiệt khí nạp (tùy chọn) và bộ gia nhiệt bộ sấy khí nén.

**START:** Đây là vị trí dùng để khởi động động cơ. Chìa khóa sẽ tự động trở lại vị trí ON khi được nhả ra. Không vặn chìa khóa về vị trí START sau khi động cơ đã khởi động.



### WARNING

Không di chuyển xe khi đã rút chìa khóa điện hoặc ở vị trí LOCK. Vô lăng có thể khóa và ngăn cản việc đánh lái.



### WARNING

Không vặn công tắc điện sang bất kỳ vị trí nào khác ngoài vị trí ON khi đang lái xe. Nếu chuyển sang vị trí ACC, động cơ sẽ dừng lại, và nếu chuyển sang vị trí KHÓA, vô lăng có thể khóa và ngăn cản việc đánh lái.

**Dừng động cơ****NOTE**

Để động cơ chạy ở tốc độ không tải trong khoảng thời gian 3 phút trước khi TẮT.

Vặn chìa khóa điện từ vị trí ON (3) sang vị trí ACC (2), để TẮT động cơ.

**CAUTION**

Nếu động cơ không dừng mặc dù chìa khóa điện đã được đưa về vị trí ACC, hãy di chuyển xe đến nơi gần nhất không có xe cộ qua lại, BẬT đèn báo nguy hiểm và liên hệ với đại lý UD Trucks được ủy quyền gần nhất để được hỗ trợ.

**Khởi động động cơ ở điều kiện lạnh nếu được trang bị bộ phận làm nóng không khí.**

Bật chìa khóa sang vị trí ON và đợi cho đến khi đèn biểu tượng bộ phận làm nóng không khí TẮT rồi khởi động động cơ.

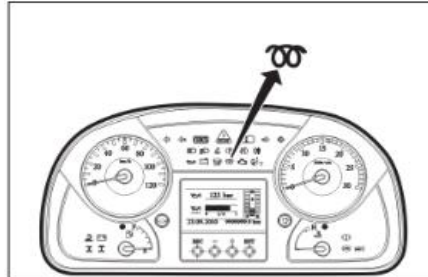

## 7. THAO TÁC LÁI XE ĐÚNG CÁCH

### 7.2 Biện pháp phòng ngừa khi vận hành

#### Xe mới mua

Tuổi thọ và hiệu suất của một chiếc xe phụ thuộc phần lớn vào cách nó được bảo dưỡng trong thời gian đầu. Để kéo dài tuổi thọ và đảm bảo xe hoạt động ở hiệu suất tối đa, hãy chú ý đến các khuyến nghị sau:

Thực hiện bảo dưỡng sau 5000 km đầu tiên lái xe. Đồng thời thực hiện kiểm tra mức dầu, thay thế dầu và kiểm tra rò rỉ và sửa chữa nếu phát hiện bất kỳ rò rỉ nào.

#### Các biện pháp phòng ngừa khi khởi động

Tránh khởi động hoặc dừng đột ngột. Khởi động đột ngột không chỉ khiến ly hợp nhanh mòn mà còn gây mòn lốp và phanh sớm và bất thường.

Tránh mớm ly hợp (vê côn) càng nhiều càng tốt. Vê côn là một trong những nguyên nhân chính gây ra hư hỏng ly hợp. Ngoài ra, việc lái xe khi đặt chân lên bàn đạp ly hợp có thể dễ dàng tạo ra tình huống vê côn. Đảm bảo không đặt chân lên bàn đạp ly hợp khi lái xe.



#### CAUTION

Lựa chọn số khi xe khởi động trong điều kiện có tải phải:

Chọn số C, không phải số 1 trong hộp số 9 số

Chọn số 1 ở tầng chậm, không phải số 2 trong hộp số 12 số

Chọn số 1, không phải số 2 trong hộp số 6 số

#### Những lưu ý khi lái xe



#### CAUTION

Không được lái xe khi động cơ TẮT, điều này rất nguy hiểm. Năng lượng cần thiết để vận hành hệ thống phanh và lái sẽ không khả dụng nếu động cơ TẮT.

Đèn cảnh báo TẮT khi đang lái xe là điều bình thường. Ngược lại, nếu đèn cảnh báo sáng hoặc còi cảnh báo phát ra, điều đó có nghĩa là có vấn đề. Dừng xe ở một nơi an toàn và liên hệ với đại lý UD Trucks được ủy quyền để được hỗ trợ.

- Giảm tốc độ trước khi vào khúc cua. Phanh trong khi bẻ lái sẽ khiến bánh xe bị bó cứng và lốp xe bị trượt. Điều này không chỉ dẫn đến mòn lốp mà còn làm mất độ bám trên đường trơn trượt (đường ướt, băng hoặc tuyết). Bạn nên tránh làm điều này càng nhiều càng tốt.
- Đảm bảo giữ đủ khoảng trống với xe kế bên khi rẽ ở giao lộ. Lốp sau sẽ quay với bán kính nhỏ hơn lốp trước và có thể va vào xe hoặc người đi bộ gần đó. Đảm bảo cẩn thận khi quay đầu xe bằng cách sử dụng gương chiếu hậu bên ngoài. Trong trường hợp tầm nhìn hạn chế, hãy nhìn qua cửa sổ để đảm bảo rằng các bên xe được an toàn. Gương chiếu hậu bên ngoài cần được bố trí đúng vị trí để quan sát các điểm mù xung quanh xe, giúp rẽ xe dễ dàng và an toàn.

**Động cơ chạy quá tải**



**DANGER**

Động cơ chạy quá tải là khi động cơ chạy trong vùng màu đỏ của đồng hồ tốc độ động cơ. Không cho phép động cơ hoạt động trong vùng màu đỏ này.

Khi xuống dốc, sử dụng các số tương tự khi lên dốc nhưng kết hợp với phanh phụ để đảm bảo lái xe an toàn. Nếu xe vẫn chạy quá tốc độ, hãy sử dụng phanh chân và luôn duy trì tốc độ an toàn.

- Không lái xe xuống dốc khi cần số ở vị trí trung lập (số 0)
- Đảm bảo cẩn thận để tránh động cơ quá tải khi lái xe xuống dốc.
- Vùng màu đỏ của đồng hồ tốc độ động cơ hiển thị phạm vi tốc độ chạy quá tải, đảm bảo rằng chỉ báo không đi vào vùng màu đỏ.

**Động cơ chạy quá tải**



**CAUTION**

Động cơ chạy quá tải là khi động cơ chạy trong vùng màu đỏ của đồng hồ tốc độ động cơ. Không cho phép động cơ hoạt động trong vùng màu đỏ này.

**Đề phòng vận hành động cơ**

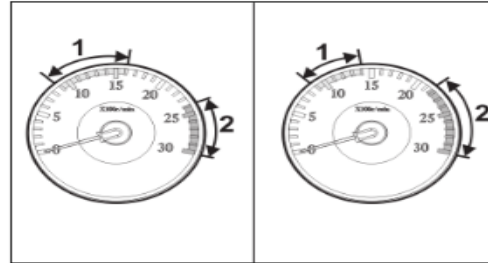

	GH5E	GH8E	GH11E
(1) Vùng màu xanh lá cây	900-1700 RPM	900- 1600 RPM	900-1400 RPM
(2) Vùng màu đỏ	2400-3000 RPM	2400-3000 RPM	2150-3000 RPM

Luôn duy trì vòng tua máy trong vùng xanh khi lái xe. Khi vòng tua máy vượt quá tua máy tối đa cho phép, màn hình hiển thị thông báo cảnh báo sẽ BẬT và còi cảnh báo động cơ quá tải (nếu được trang bị) phát ra âm thanh để cảnh báo người lái. Trong trường hợp này, hãy giảm tốc độ động cơ.

## 7. THAO TÁC LÁI XE ĐÚNG CÁCH

### Đổ đèo RSL

Tính năng đổ đèo RSL là một chức năng để ngăn chặn hiện tượng cộng hưởng đường dây điện có thể xảy ra khi xe đang xuống dốc và bảo vệ các bộ phận của động cơ khỏi bị hư hại do tốc độ động cơ quá cao. Chức năng giới hạn tốc độ xe dừng phun nhiên liệu nếu đạt đến tốc độ RSL. Chức năng RSL khi xuống dốc sẽ kích hoạt phanh phụ khi đạt đến giới hạn tốc độ đã cài đặt và ngắt phun nhiên liệu. Người lái xe cũng sẽ được cảnh báo bằng còi khi biểu tượng RSL xuống dốc sáng lên và dòng chữ **“Reduce the vehicle speed”** sẽ hiển thị.

### Phanh



#### WARNING

Tránh sử dụng phanh chân liên tục trong thời gian dài. Các trống phanh hoặc má phanh có thể bị quá nóng và làm giảm hiệu quả phanh.



#### CAUTION

Lái xe sau khi rửa hoặc khi lái xe qua vũng nước sâu, hiệu quả phanh có thể bị giảm đáng kể do nước vào phanh.

- Luôn sử dụng phanh kết hợp với phanh phụ. Việc ngắt ly hợp và chuyển cần số về vị trí trung lập (số 0) sẽ ngăn phanh phụ hoạt động, điều này làm giảm lực phanh và kéo dài khoảng cách dừng xe. Ngắt ly hợp khi xe sắp dừng. Sử dụng phanh phụ sẽ kéo dài tuổi thọ của má phanh.
- Trước khi xuống dốc cao hoặc dốc thoải dài, hãy kiểm tra phanh trước để đảm bảo rằng phanh đang hoạt động tốt. Luôn sử dụng phanh phụ để luôn duy trì tốc độ an toàn. Chuyển số xuống thấp để tránh động cơ bị quá tải cũng sẽ làm tăng lực hãm của phanh phụ.

Sử dụng phanh chân quá nhiều sẽ làm cho trống phanh và má phanh bị quá nóng, làm giảm hiệu quả phanh.

- Nếu người lái xe cảm thấy có điều gì đó không ổn với phanh khi đang lái xe, hãy ngay lập tức dừng xe ở vị trí an toàn và kiểm tra chúng.



#### CAUTION

Không phanh gấp trừ trường hợp khẩn cấp. Phanh gấp khiến lốp, trống phanh và má phanh bị mòn sớm và sẽ làm giảm tuổi thọ của các bộ phận khác.



#### WARNING

Hiệu suất của phanh sẽ kém đi nếu áp suất khí nén trong hệ thống phanh thấp hơn áp suất vận hành. Luôn kiểm tra chỉ báo của đồng hồ đo áp suất khí nén và duy trì áp suất khí hoạt động.

### Phương pháp vận hành bàn đạp phanh

Làm theo hướng dẫn dưới đây để dừng xe trong quá trình lái được trơn tru.

Nhấn bàn đạp phanh khoảng 1/3 đến 1/2 hành trình cách 25 đến 35 mét trước địa điểm dừng dự kiến.

Đến khoảng 5 đến 6 mét trước điểm dừng dự kiến, Nhả bàn đạp phanh từ từ trở lại (khoảng 1/3 đến 1/2 hành trình đã được nhấn).

Nhấn bàn đạp phanh ngay trước điểm dừng dự kiến để dừng xe.

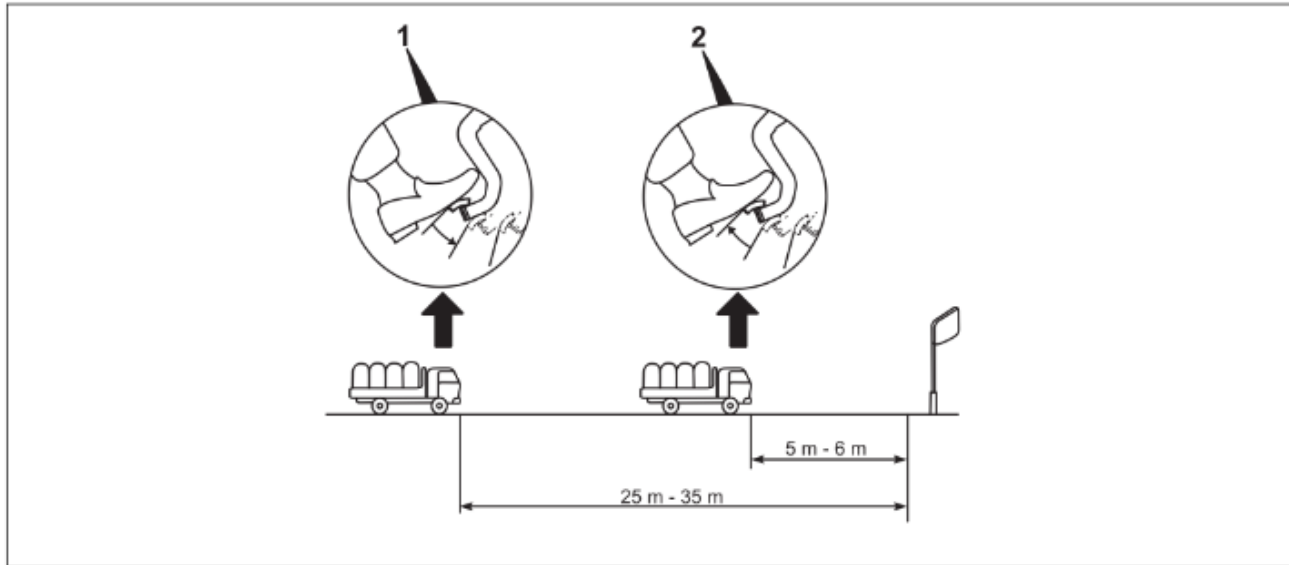

1. Nhấn 1/2 đến 1/3 tổng hành trình

2. Nhả 1/2 đến 1/3 hành trình bàn đạp đã được nhấn



### WARNING

Hệ thống phanh sẽ ngừng hoạt động khi khí nén trong hệ thống phanh thấp hơn áp suất hoạt động. Luôn kiểm tra chỉ báo của đồng hồ đo áp suất không khí và duy trì áp suất khí hoạt động.



### WARNING

- Nhấn giữ bàn đạp phanh sẽ dừng xe gấp, nhưng điều này sẽ đi kèm với một cú sốc mạnh.
- Tránh nhả hết bàn đạp phanh khi cho phép nó quay trở lại. Không khí trong bầu phanh sẽ hết và xe sẽ tiếp tục lao về phía trước.
- Tránh sử dụng bàn đạp phanh nhấn nhả đột ngột, điều này sẽ làm cạn kiệt buồng khí và xe sẽ tiếp tục lao về phía trước.

### Những lưu ý khi lái xe có hệ thống phanh ABS



### WARNING

Hệ thống phanh ABS không thể ngăn ngừa tai nạn do bất cẩn, kém phán đoán khi lái xe. ABS hỗ trợ phanh hiệu quả để duy trì sự kiểm soát của xe trong quá trình phanh chứ không phải phanh gấp. Khoảng cách dừng sẽ dài hơn trên các bề mặt ẩm ướt, trơn trượt, có tuyết, gồ ghề, có sỏi hoặc nếu sử dụng xích lốp. Luôn duy trì khoảng cách an toàn với xe phía trước. Người lái xe hoặc người sử dụng phải chịu trách nhiệm về sự an toàn của bản thân, phương tiện và giao thông.

Hệ thống phanh ABS là một thiết bị giúp cải thiện độ an toàn bằng cách điều khiển khóa bánh xe một cách thích hợp trong quá trình phanh để tận dụng lực ma sát giữa lốp và mặt đường. Tuy nhiên, nó không phải là thiết bị giúp cho việc lái xe vượt quá giới hạn an toàn. Tuân thủ các biện pháp phòng ngừa an toàn sau đây và luôn cố gắng lái xe an toàn.

Khi khóa điện ở vị trí ON, kiểm tra xem đèn cảnh báo ABS có sáng và sau đó TẮT sau khoảng 3 giây hay không. Khi lái xe trên đường trơn trượt, quãng đường phanh sẽ dài hơn so với khi lái xe bình thường trên đường khô ráo, trải nhựa ngay cả khi ABS đang hoạt động. Ngoài ra, xe được trang bị ABS có thể đi được quãng đường phanh lớn hơn trên đường có tuyết, sỏi so với xe không được trang bị ABS. Luôn lái xe ở tốc độ an toàn và duy trì khoảng cách giữa các bên đủ để xem xét tình trạng đường và lốp.

- Hệ thống phanh **ABS** được thiết kế để ngăn bánh xe không bị bó cứng và trượt khi phanh và sẽ không hoạt động khi bánh xe bị trượt trong khi tăng tốc hoặc khi quay vòng. Ngoài ra, khi lái xe trên đường trơn trượt, chẳng hạn như đường băng tuyết, người lái xe có thể mất kiểm soát và khó đánh lái ngay cả khi **ABS** hoạt động. Luôn lái xe ở tốc độ an toàn và tránh phanh gấp và đánh lái gấp.
- Khi lái xe trên đường băng tuyết và các đường trơn trượt khác, việc chuyển cần số sang tăng chậm và sử dụng phanh phụ trong khi lái xe có thể khiến bánh lái bị bó cứng và xe mất ổn định. Trong trường hợp này, hãy ngắt ly hợp và đạp phanh

Bánh xe có thể bị trượt khi sử dụng phanh phụ trong khi lái xe trên đường trơn trượt hoặc qua mấp mô. Điều này có thể khiến phanh phụ tạm thời nhả ra và đèn báo tương ứng sẽ tắt, nhưng đây là hoạt động bình thường của ABS và không phải là lỗi hay sự cố. Lái xe cẩn thận bằng cách xem xét các điều kiện đường xá, khoảng cách giữa các phương tiện và các yếu tố khác.

Nếu có bất kỳ câu hỏi nào, vui lòng liên hệ hệ trước với đại lý UD Trucks.

### Phanh rơ moóc

Chỉ lắp đặt trên xe được trang bị kết nối rơ moóc.



### WARNING

Không sử dụng phanh rơ moóc làm phanh đỗ.

Van phanh rơ moóc chỉ hoạt động trên hệ thống phanh của rơ moóc. Hệ thống phanh này độc lập với phanh đỗ và phanh trên xe đầu kéo.

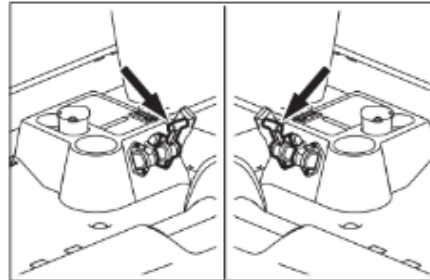

Sử dụng phanh rơ moóc trên bề mặt khô ráo, ổn định sẽ đảm bảo rằng đầu kéo và rơ-moóc thẳng hàng, tránh cho chúng bị “gập” với nhau.



### WARNING

Luôn luôn kích hoạt phanh rơ moóc trước khi sử dụng phanh đầu kéo để ngăn đầu kéo và rơ moóc “gập” với nhau.

## 7. THAO TÁC LÁI XE ĐÚNG CÁCH

Khi phanh rơ moóc được sử dụng, sẽ có một biểu tượng trên cụm đồng hồ sáng lên. và biểu tượng này TẮT khi nhả phanh rơ moóc .

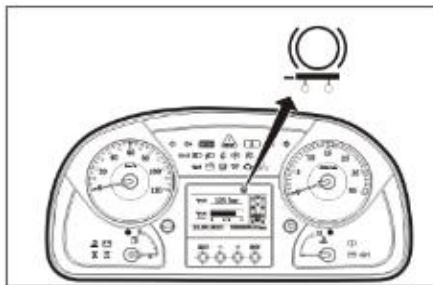

Nếu có trục trặc trong hệ thống hơi phanh rơ moóc, phanh rơ moóc sẽ hoạt động mặc dù tay cầm phanh rơ moóc không được kéo. Trong trường hợp này, người lái xe sẽ nhận được cảnh báo bằng âm thanh còi, biểu tượng lỗi phanh tay của rơ moóc và đèn báo STOP sẽ sáng lên trên cụm đồng hồ



Người lái xe có thể dừng âm thanh còi và hủy bỏ lỗi phanh tay của rơ moóc bật lên bằng cách nhấn nút **ESC**, nhưng sau mỗi 30 giây, cảnh báo lỗi phanh tay của rơ moóc sẽ bật lên cho đến khi sự cố này được hoàn toàn xử lý.



**DANGER**

Không chạy xe khi biểu tượng lỗi phanh bật lên, hãy liên hệ với đại lý UD Trucks được ủy quyền gần nhất để được hỗ trợ

Phanh rơ moóc cũng phải được sử dụng khi ghép xe đầu kéo với rơ moóc. Để làm điều này, hãy thực hiện quy trình dưới đây:

Đưa xe đầu kéo đến gần rơ moóc và nối cáp điện, ống dẫn khí.

Nếu cần, hãy để động cơ hoạt động để làm đầy bình khí của rơ moóc.

Kích hoạt van phanh rơ moóc

Khi phanh rơ moóc được kích hoạt, hãy lùi xe đầu kéo cẩn thận cho đến khi ghép nối xảy ra.

Trước khi di chuyển các phương tiện đã được ghép nối, hãy kiểm tra xem rơ moóc đã được ghép nối chính xác chưa và hệ thống phanh và đèn có hoạt động không.

Thao tác gài số



**CAUTION**

Không đặt lực quá mạnh lên cần sang số.

Khi chuyển số, nhớ nhấn hết bàn đạp ly hợp. Ngoài ra, hãy đảm bảo rằng xe đã dừng hẳn trước khi chuyển từ số tiến sang số lùi hoặc từ số lùi sang số tiến.

Khi làm việc với cần số có bộ chuyển tầng (12 số), việc chuyển số giữa tầng nhanh và tầng chậm chỉ được thực hiện trong khoảng từ số 6 đến số 7.

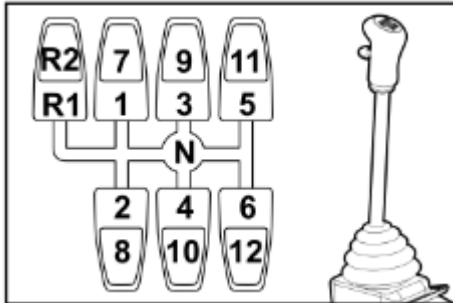

Tầng nhanh: R2, 7, 8, 9, 10, 11, 12

Tầng chậm: R1, 1, 2, 3, 4, 5, 6

**NOTE**

Đảm bảo đèn báo rùa được sáng khi cần số đang ở tầng số thấp.



**NOTE**

Đèn báo sẽ không sáng, chỉ có còi kêu khi cần sang số chuyển sang dải số cao.

Hoạt động của hộp số tự động

Xe tải của bạn có thể được trang bị lựa chọn hộp số tự động. Hộp số tự động có tính linh hoạt của việc lựa chọn và giữ bằng tay ở các phạm vi lái xe thấp hơn.

Điều này cho phép lái xe có thể lựa chọn được dãy số phù hợp với điều kiện tải trọng và điều kiện đường. Để biết thêm thông tin, hãy tham khảo “**phần 7.3 vận hành với hộp số tự động**” trong chương này.

## 7. THAO TÁC LÁI XE ĐÚNG CÁCH

### Hướng dẫn vận hành ly hợp và các biện pháp phòng ngừa

Không điều khiển xe khi đĩa ly hợp đã mòn hoặc khi ly hợp có vấn đề. Ngoài ra, hãy tuân thủ những điều sau để ngăn ngừa hư hỏng ly hợp.

Không đặt chân lên bàn đạp ly hợp khi lái xe.

Khi dừng xe trên đường lên dốc, tránh sử dụng ly hợp để duy trì vị trí của xe.

Tránh sử dụng ly hợp khi không cần thiết.

Không lái xe xuống dốc khi đã ngắt ly hợp và cần số ở vị trí trung gian (số 0).

### Các biện pháp phòng ngừa khi vận hành vô lăng



#### CAUTION

Không quay hết vô lăng và giữ quá nhiều giây. Làm như vậy có thể làm hỏng bộ trợ lực lái.

Khi quay vô lăng, sự thay đổi áp suất thủy lực trợ lực lái có thể tạo ra âm thanh giống như âm thanh va đập vào các ống thủy lực và không phải là sự cố.

### Khoảng cách giữa các phương tiện



#### WARNING

Vui lòng tuân thủ tất cả các quy tắc và luật giao thông

Người lái có xu hướng bỏ qua khoảng cách giữa các phương tiện khi bám theo xe khác. Tuy nhiên, hãy đảm bảo duy trì đủ không gian giữa các xe để tránh bất kỳ loại tai nạn nào.

### Khi vận chuyển hàng hóa không được chở quá tải



#### WARNING

Không để bạc hoặc dây treo bạc, bạc hoặc dây thừng có thể bắt lửa nếu chúng tiếp xúc với ống xả đang nóng.









#### WARNING

Không cho xe chở quá tải. Quá tải sẽ ảnh hưởng không tốt đến việc đánh lái và phanh.

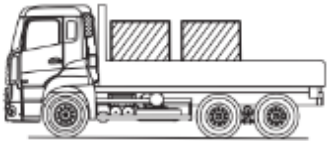
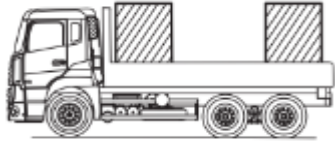
Việc chở quá tải sẽ làm tăng độ hao mòn của các bộ phận của xe và làm giảm đáng kể tuổi thọ sử dụng của xe.

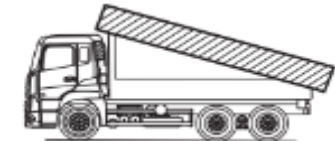
- Nếu tải không ổn định, nó có thể bị đổ khi phanh hoặc rẽ, vì vậy hãy cố định nó vào sàn xe tải bằng nẹp và dây.

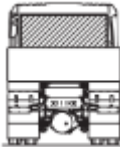
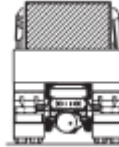
## 7. THAO TÁC LÁI XE ĐÚNG CÁCH

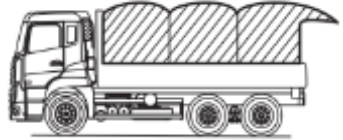
	Phương pháp chất tải đúng	Phương pháp chất tải không đúng
Đảm bảo rằng tải hàng hóa được phân bố đều		
Khi chất các vật dài, không được để bên ngoài thùng xe càng nhiều càng tốt, dùng giá đỡ và nâng tải đều.		
Khi sử dụng giá đỡ đặt dưới hàng hóa, hãy đảm bảo cẩn thận đặt chúng đúng vị trí để hàng hóa được phân bố như nhau.		
Hàng hóa chất chồng cao có thể bị đổ khi rẽ. Không xếp hàng hóa quá chiều cao khuyến nghị		
Đảm bảo rằng dây và tấm trải sàn được gắn chặt và chắc chắn. Đảm bảo hàng hóa nặng lên sàn xe tải.		

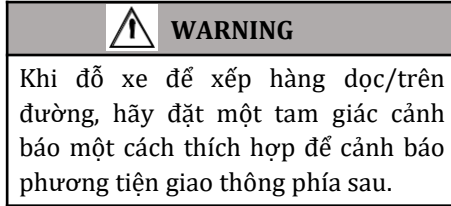
**Chất hàng**

Các phương pháp khác nhau liên quan đến việc xếp hàng hóa đóng vai trò quan trọng trong việc vận hành xe. Xếp hàng hóa một cách đồng đều để tải trọng được phân bố đồng đều.

**Lái xe tiết kiệm nhiên liệu**

Các điều kiện cải thiện hiệu quả sử dụng nhiên liệu phụ thuộc vào: thông số kỹ thuật của động cơ, hộp số, cầu và cả bộ phận lướt gió được lắp đặt. Tuy nhiên, kỹ thuật lái xe và bảo dưỡng xe cũng có tác động lớn đến hiệu quả sử dụng nhiên liệu. Tham khảo các điểm sau và thực hiện “lái xe tiết kiệm nhiên liệu”.

**Kỹ thuật lái xe để cải thiện hiệu suất nhiên liệu****Lái xe với tốc độ kinh tế**

Thao tác đúng nhất có thể và khả năng tiết kiệm nhiên liệu sẽ đạt được nếu tốc độ động cơ luôn được duy trì trong vùng “**Economy**”. Điều này được biểu thị bằng dải màu xanh lá cây trong đồng đo tốc độ động cơ trên cụm đồng hồ. Bạn nên luôn điều khiển xe trong dải màu xanh lá cây này.

**Chạy không tải trong thời gian dài gây tiêu hao nhiên liệu.**

Không cho động cơ chạy không tải quá 2 phút.

**Khởi động đột ngột và tăng tốc nhanh sẽ ảnh hưởng đến khả năng tiết kiệm nhiên liệu.**

Tránh khởi động đột ngột hoặc tăng tốc nhanh khi nhấn hết chân ga, điều này làm tăng lực cản khi tăng tốc và tiêu tốn nhiều nhiên liệu hơn.

**Lái xe bằng quán tính cải thiện khả năng tiết kiệm nhiên liệu**

Nhiên liệu không bị tiêu hao khi phanh phụ đang được sử dụng. Sử dụng phương pháp lái xe chậm theo quán tính bằng cách sử dụng phanh phụ khi lái xe xuống dốc hoặc trước khi dừng lại ở nơi có tín hiệu giao thông.

**Lên số sớm và hạ số muộn**

Tăng tốc độ động cơ tiêu hao nhiên liệu nhiều hơn. Để giữ tốc độ động cơ thấp, hãy chuyển số càng cao càng tốt.

**Tốc độ không ổn định**

Việc xe tăng tốc và giảm tốc nhiều lần một cách bất thường sẽ làm giảm đáng kể khả năng tiết kiệm nhiên liệu. Tránh thay đổi mạnh về tốc độ.

## 7. THAO TÁC LÁI XE ĐÚNG CÁCH

---

### **Hạng chế khởi hành và dừng thường xuyên**

Tăng tốc khi khởi hành cần năng lượng để xe di chuyển, do đó động cơ gần như đầy tải và tiêu hao nhiều nhiên liệu. Lái xe cẩn thận trong điều kiện giao thông để giảm tần suất khởi hành và dừng xe.

### **Xếp hàng hóa**

Không xếp hàng hóa quá cao hoặc không bằng phẳng hoặc lộn xộn. Việc xếp hàng như vậy làm tăng lực cản của không khí và giảm đáng kể khả năng tiết kiệm nhiên liệu.

### **Bảo dưỡng xe để tiết kiệm nhiên liệu**

#### **Duy trì áp suất không khí chính xác của lốp**

Nếu áp suất không khí trong lốp thấp sẽ làm tăng lực cản lăn và giảm khả năng tiết kiệm nhiên liệu.

### **Không lái xe với bộ lọc gió bị tắc.**

Lái xe với bộ lọc gió bị tắc làm tăng lực cản của không khí và giảm công suất động cơ, giảm khả năng tiết kiệm nhiên liệu.

### **Lái xe ở điểm tối ưu được giải thích trong hệ thống huấn luyện sử dụng nhiên liệu**

Vận hành động cơ ở điểm tối ưu được giải thích trong hệ thống huấn luyện sử dụng nhiên liệu.

***Tham khảo “Hệ thống huấn luyện sử dụng nhiên liệu” trong Chương 3.***

### 7.3 Vận hành hộp số tự động

#### ECO OFF / ECO ON

Theo mặc định, xe sẽ ở Chế độ ECO (tiết kiệm nhiên liệu), nếu điều kiện lái xe cần thêm năng lượng, người lái có thể TẮT chế độ ECO bằng bảng điều khiển số. Bảng đồng hồ sẽ hiển thị trạng thái ECO OFF / ECO ON

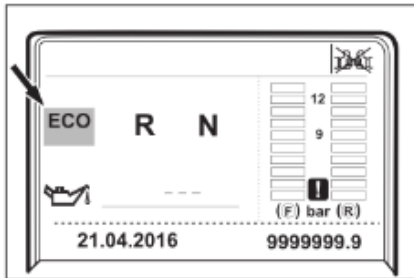
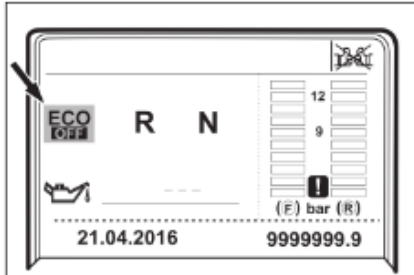

#### NOTE

Sử dụng quá nhiều chế độ ECO OFF sẽ làm tăng mức tiêu hao nhiên liệu.

#### Cảnh báo hộp số tự động

Biểu tượng cảnh báo sẽ sáng khi ECU hộp số phát hiện có lỗi trong hoạt động truyền động. Nếu biểu tượng hiển thị, hãy đỗ xe ở nơi an toàn và liên hệ với đại lý UD Trucks được ủy quyền để được hỗ trợ.

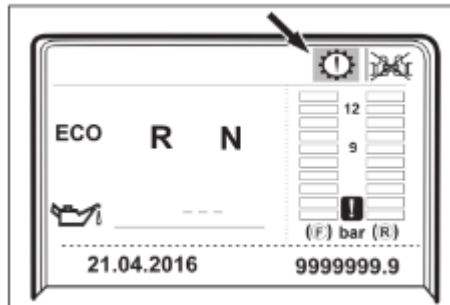

#### Bảo trì hộp số tự động

Biểu tượng này xuất hiện khi nhớt hộp số hoặc bộ lọc yêu cầu thay thế hoặc yêu cầu bảo dưỡng toàn bộ hộp số.

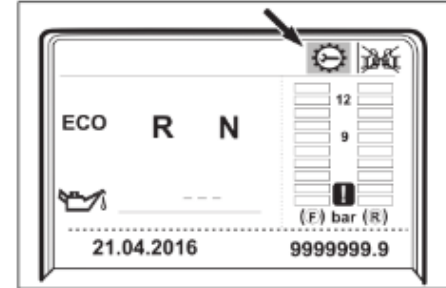

## 7. THAO TÁC LÁI XE ĐÚNG CÁCH

### Giới hạn chuyển số

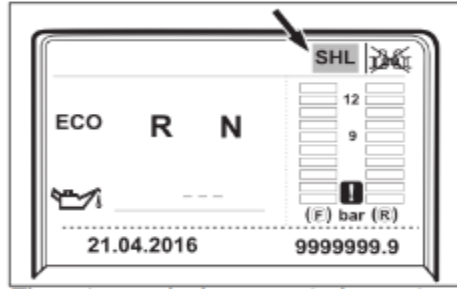

Hệ thống điều khiển hộp số hạn chế di chuyển để bảo vệ hộp số khỏi một số kiểu thao tác lạm dụng và biểu tượng trạng thái xuất hiện trên màn hình bảng đồng hồ. Mục đích của biểu tượng này là để cảnh báo cho người lái rằng hoạt chuyển số đang bị hạn chế và sự thay đổi phạm vi do người lái yêu cầu có thể không được thực hiện. Mỗi lần khởi động động cơ, biểu tượng trạng thái sẽ sáng và TẮT sau hai giây. Nếu biểu tượng không sáng trong khi khởi động, hoặc nếu biểu tượng vẫn sáng sau khi khởi động, hệ thống hộp số phải được kiểm tra ngay lập tức. Liên hệ đại lý UD Trucks được ủy quyền để được hỗ trợ

### Nhiệt độ hộp số cao

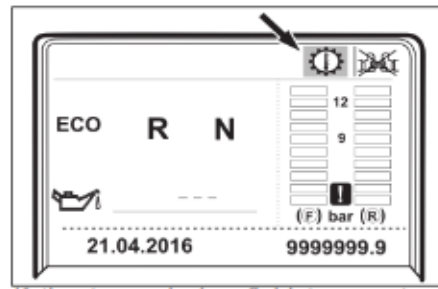

Nếu nhiệt độ nhớt hộp số tăng trên giới hạn được xác định trước, biểu tượng cảnh báo sẽ xuất hiện trên màn hình. Dừng xe và chọn vị trí N, sau đó cho động cơ hoạt động ở tốc độ 1200 - 1500 vòng / phút cho đến khi nhiệt độ nhớt trở lại bình thường và biểu tượng được TẮT.

### Chỉ báo vượt quá giới hạn

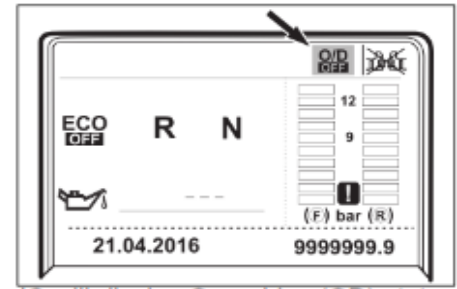

Bảng đồng hồ sẽ hiển thị trạng thái vượt quá giới hạn (OD) dựa trên lựa chọn OD

### Phạm vi yêu cầu và số hiện tại

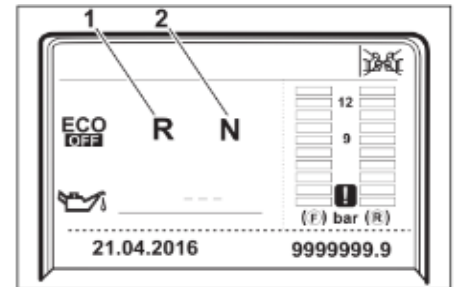

1. Phạm vi yêu cầu (vị trí cần số)
2. Phạm vi hiện tại (số thực tế)

**Allison 3000**

Hộp số tự động Allison có 6 số tiến và 1 số lùi

**Công tắc bộ chọn phạm vi**

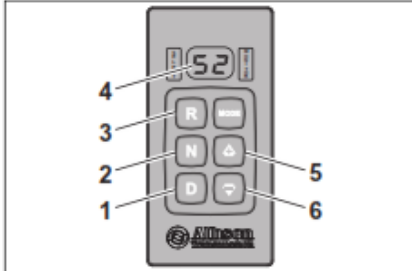
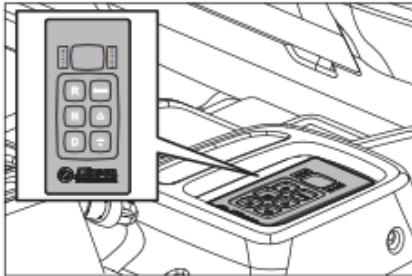

- 1. Tới
- 2. Số N
- 3. Lùi
- 4. Màn hình số
- 5. Tăng số thủ công
- 6. Giảm số thủ công



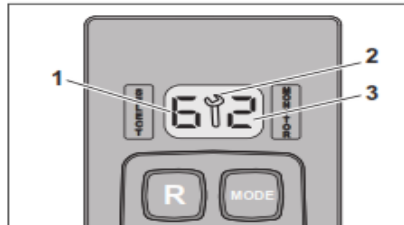

Công tắc bộ chọn phạm vi được sử dụng để chuyển số đến phạm vi lái mong muốn trong số 6 phạm vi tiến và phạm vi lùi. Khi công tắc được đẩy, phạm vi đã chọn được hiển thị ở bên trái của màn hình kỹ thuật số phía trên công tắc bộ chọn. Với nút chuyển lên và xuống số. Bằng cách nhấn nút chuyển số xuống 1 lần trong khi di chuyển về phía trước, bạn có thể chọn số giống như phạm vi hiện đang được sử dụng. Bằng cách nhấn nút chuyển lên 1 lần trong khi di chuyển về phía trước, bạn có thể di chuyển phạm vi lựa chọn lên cao hơn 1 bậc.

Phạm vi đã chọn được hiển thị ở bên trái màn hình kỹ thuật số của công tắc bộ chọn và số đang hoạt động ở bên phải.



- 1. Phạm vi chọn
- 2. biểu tượng dịch vụ
- 3. Phạm vi hoạt động

Mối quan hệ giữa hoạt động của công tắc và màn hình kỹ thuật số.

	Digital display	
	Selection range	Range in operation
R	R	R
N	N	N
D	6	1 to 6
Once		5
Twice		4
3 Times		3
4 Times		2
5 Times		1

## 7. THAO TÁC LÁI XE ĐÚNG CÁCH

(R): Vị trí số lùi

Vị trí này được sử dụng khi cho xe lùi. Đền lùi sáng và còi báo động phía sau vang lên.

(N): Vị trí trung lập (số 0)

Vị trí này được sử dụng khi khởi động động cơ, để làm nóng động cơ và khi dừng.

(D): Vị trí lái

Đây là vị trí được sử dụng trong quá trình lái xe bình thường. Việc chuyển giữa các số 1-6 được thực hiện tự động, tùy theo tải trọng và tốc độ của động cơ.

(5): Phạm vi số năm

Vị trí này được sử dụng khi cần hãm động cơ một lượng nhỏ. Việc chuyển giữa các số 1-5 được thực hiện tự động.

(4): Phạm vi số bốn

Vị trí này được sử dụng khi cần phanh động cơ trong khi xe đang xuống dốc. Việc chuyển giữa các số 1-4 được thực hiện tự động.

(3): Phạm vi số ba

Vị trí này được sử dụng khi cần hãm động cơ mạnh trong khi xe đang xuống dốc.

Việc chuyển giữa các số 1-3 được thực hiện tự động.

(2): Phạm vi số hai

Vị trí này được sử dụng khi cần hãm động cơ mạnh. Việc chuyển giữa các số 1-2 được thực hiện tự động.

(1): Phạm vi số một

Vị trí này có thể được sử dụng trong điều kiện đường gồ ghề, khi cần đưa xe khỏi bùn hoặc tuyết sâu, khi lái xe với tốc độ rất chậm qua các khe hẹp, khi leo hoặc xuống dốc, hoặc khi cần lực hãm động cơ tối đa. Hộp số chỉ ở số 1 và không chuyển số.

### NOTE

Nếu cần số chuyển lên và xuống liên tục trong quá trình lái, hãy cài số về tầng chậm.



### WARNING

Số R (số lùi) có thể hoạt động được do bị khống chế. Luôn đạp phanh khi chọn số R (số lùi) để ngăn xe chuyển động bất ngờ và vì có thể có hiện tượng ức chế phanh. Khi đèn R nhấp nháy, nó cho thấy sự chuyển dịch sang số R (số lùi) bị hạn chế



### WARNING

Không cho phép phương tiện di chuyển ở vị trí số N (Trung lập). Nếu bạn để phương tiện di chuyển theo quán tính ở vị trí N, động cơ sẽ không phanh và bạn có thể mất kiểm soát. Việc để chạy theo quán tính cũng có thể gây ra hư hỏng hộp số nghiêm trọng.

**WARNING**

Khi không sử dụng phanh chân, phanh đỗ:

- Không chuyển từ số R (số lùi) sang số N (số 0). Việc chọn số N sẽ không có tác dụng phanh xe trừ khi lắp đặt hệ thống phanh phụ để gài phanh đỗ.
- Không chuyển từ N (số 0) sang một số tiến bất kì hoặc từ N sang R để tránh chuyển động đột ngột của xe.
- Không chuyển từ số tiến sang N (Trung gian). Việc chọn số N sẽ không có tác dụng phanh xe trừ khi lắp đặt hệ thống phanh phụ để gài phanh đỗ.

**WARNING**

Vị trí D và các dải số tiến khác có thể không dùng được do bị khóa chế. Có thể không đạt được phạm vi đã chọn, dẫn đến chuyển động xe không mong muốn. Luôn áp dụng phanh chân khi chọn D (Lái xe) hoặc các dải số tiến khác.

Hộp số tích hợp một tính năng khóa để cấm chọn cao hơn số đã chọn trong quá trình lái xe bình thường. Đối với hoạt động xuống dốc, hãy chọn dải truyền thấp hơn. Tuy nhiên, nếu tốc độ do động cơ điều chỉnh bị vượt quá trong phạm vi được cho phép, hộp số có thể chuyển sang dải cao hơn tiếp theo để tránh hư hỏng động cơ. Để tránh mất kiểm soát xe, hãy sử dụng phanh xe để ngăn động cơ vượt quá tốc độ điều chỉnh trong phạm vi cho phép.

**WARNING**

Khi xuống dốc, nếu bạn sử dụng phanh chân, bạn có thể mất kiểm soát và gây ra thương tích và/hoặc thiệt hại về tài sản. Để tránh mất kiểm soát, hãy sử dụng kết hợp giảm số về số thấp, phanh và các thiết bị hãm tốc khác.

Việc chuyển số xuống dải số thấp hơn sẽ tăng khả năng hãm động cơ và giúp bạn duy trì khả năng kiểm soát. Hộp số có tính năng ngăn tự động chuyển số cao hơn phạm vi đã chọn. Tuy nhiên, trong quá trình lái xe xuống dốc, nếu tốc độ điều chỉnh của động cơ bị vượt quá ở dải số thấp hơn, hộp số có thể chuyển sang dải số cao hơn tiếp theo. Điều này sẽ làm giảm phanh và có thể gây mất kiểm soát. Áp dụng phanh xe hoặc thiết bị hãm tốc khác để tránh làm động cơ vượt quá tốc độ điều chỉnh trong phạm vi đã chọn.

## 7. THAO TÁC LÁI XE ĐÚNG CÁCH



### CAUTION

Không chạy ở vị trí R (lùi) hoặc D (lái) trong hơn 5 phút. Làm như vậy có thể gây ra quá nhiệt và hư hỏng hộp số. Luôn sử dụng vị trí N (Trung gian) nếu bạn chạy động cơ không tải hơn 5 phút.

### NOTE

Trước tiên, bạn phải dừng xe trước khi chuyển từ số tiến sang số lùi hoặc từ số lùi sang số tiến.

Tốc độ tối đa thay đổi theo phạm vi. Chọn một phạm vi thích hợp tùy thuộc vào tình huống.

Khi chuyển sang các số có tốc độ thấp hơn, quá trình chuyển được thực hiện trong phạm vi không gây ra hiện tượng quá tải động cơ.

Khi tốc độ xe quá cao khi xuống dốc, v.v., hộp số có thể chuyển sang dải cao hơn dải đã chọn do kích hoạt thiết bị an toàn. Trong trường hợp đó, hãy sử dụng phanh phanh để lái xe ở tốc độ an toàn.

### Check Kiểm tra trước khi khởi động động cơ

Luôn sử dụng chân phải để vận hành bàn đạp ga và bàn đạp phanh để ngăn ngừa nhấn nhầm chân để gây ra tai nạn

### Khởi động động cơ

Kiểm tra xem phanh tay đã được gài chưa.

Trước khi khởi động động cơ, hãy đảm bảo rằng biểu tượng “N N” được hiển thị trên màn hình kỹ thuật số.

Chỉ có thể khởi động động cơ khi biểu tượng “N N” hiển thị trên màn hình kỹ thuật số. Nếu “N N” không được hiển thị, nhấn công tắc N để hiển thị “N N”.

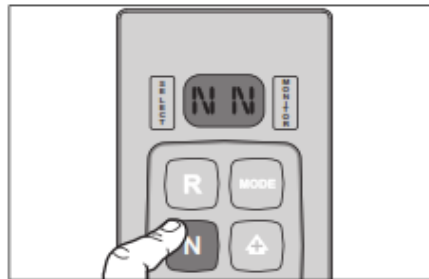

**NOTE**

Khi khởi động động cơ, hãy làm nóng động cơ. Khi nhiệt độ chất lỏng thấp vào mùa đông, chỉ có thể sử dụng số R, N hoặc số thấp nhất của D.  
 Khi động cơ được khởi động tại bất kỳ dây số nào ngoài N, nếu xảy ra điều gì bất ổn. Liên hệ với đại lý UD Trucks được ủy quyền gần nhất.  
 Không cố gắng khởi động xe bằng cách đẩy hoặc kéo.



**NOTE**

Chỉ có thể chuyển số bằng công tắc chế độ nguồn trong khi xe đang chạy. Chức năng bảo vệ động cơ có thể làm giảm mô-men xoắn để ngăn động cơ bị hư hỏng, điều này cũng có thể gây ra hiện tượng giật khi chuyển số.

**Di chuyển phương tiện**

- Với công tắc chế độ nguồn, hãy chọn chế độ “Eco” hoặc “Eco OFF”.
- Nhấn giữ bàn đạp phanh bằng chân phải, ấn công tắc và chọn phạm vi. Để di chuyển phương tiện về phía trước, chọn số D, di chuyển về sau, chọn số R

- Để khởi động xe trên đường, chọn dây số D.
- Nhả thẳng tay, Nhả từ từ chân ra khỏi bàn đạp phanh.
- Khi tiến về phía trước, tăng tốc bắt đầu từ số 1. Căn cứ theo tải trọng và tốc độ, hộp số sẽ tự động chuyển số từ số 1, số 2, số 3,...cho đến số cao nhất của dãy số

### CAUTION

Nếu hiện tượng chuyển số lên và xuống số lặp lại hoặc xảy ra hiện tượng sần chuyển số khi đang lái xe, hãy chuyển sang dải số tốc độ thấp hơn bằng cách sử dụng công tắc chuyển số.

Khi đạp chân ga từ từ để tăng tốc hoặc duy trì tốc độ trong khi leo dốc, hiện tượng nháy ga có thể xảy ra dẫn đến tốc độ động cơ tăng lên. Tuy nhiên đây không phải là lỗi.

Trước khi chuyển từ dây số N sang D hoặc R, hoặc từ D sang R, hãy để động cơ không tải. Trước khi chuyển sang dây số đến vị trí trên số 1, hãy nhả bàn đạp ga.

### Tin nhắn cảnh báo giới hạn chuyển số

Màn hình kỹ thuật số của bộ chọn số, Ký tự LH (phạm vi lựa chọn) (có thể là R, 6, 5, 4, 3, 2 hoặc 1) nhấp nháy khi có lỗi trong hoạt động hoặc khi mạch an toàn được kích hoạt. Nó chỉ ra rằng, không thể thực hiện việc chuyển từ số hiện tại sang một số khác.

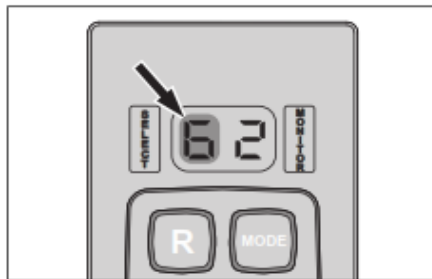

### Dừng hoặc đậu xe

Khi dừng xe tạm thời, hãy để ở vị trí số D, đảm bảo rằng giữ chân phanh bằng chân phải, bằng cách này sẽ không cần chuyển về vị trí số N.

Khi dừng xe dài hơn 5 phút, hãy đưa số về vị trí N

Khi đậu xe, dừng xe đầu tiên và đưa số về vị trí N, kế đó nhả bàn đạp phanh một cách chậm rãi và kiểm tra rằng khóa đã được ăn khớp. Sau đó cài chắc chắn phanh tay.

Mỗi khi bạn đậu xe hoặc rời khỏi buồng điều khiển khi động cơ đang chạy, hãy làm như sau:

1. Đưa xe dừng hẳn bằng cách dung phanh
2. Đảm bảo rằng động cơ đang tại vòng quay không tải thấp.
3. Đặt tại số N
4. Kéo phanh tay, và chắc rằng chúng ăn khớp đúng.
5. Chạm rãi nhả chân phanh.

Nếu buồng điều khiển không có người trong khi động cơ đang hoạt động, hãy chèn bánh xe hoặc sử dụng bằng bất cứ cách nào để xe không di chuyển.

### **Điều khiển bàn đạp ga**

Vị trí của bàn đạp ga ảnh hưởng đến việc chuyển số tự động.

Khi nhấn hết cỡ bàn đạp, hộp số sẽ tự động chuyển sang số gần và việc này được điều chỉnh theo tốc độ của động cơ. Việc nhấn bàn đạp ga một phần sẽ dẫn đến việc chuyển số xảy ra ở tốc độ động cơ thấp hơn.



### **WARNING**

Khi nhấn bàn đạp ga hoặc khi tốc độ động cơ cao hơn tốc độ không tải, không chuyển công tắc chọn từ N sang số tiến hoặc R. Điều này rất nguy hiểm vì xe có thể tiến về phía trước hoặc sau một cách đột ngột. Hộp số cũng có thể bị hỏng.

### **Tính năng về số hoặc đảo chiều số.**

Hệ thống hộp số thủy lực sẽ không cho phép chuyển đến bất kì số tiến nào tại một tốc độ có thể dẫn đến việc quá tốc độ của động cơ. Có thể chọn bất kì dây số tiến thấp hơn tại bất kì lúc nào, nhưng sự ăn khớp của các bánh răng trong dây số đó sẽ không xảy ra cho đến khi tốc độ trên đường giảm. Việc về số sẽ tăng dần khi tốc độ đường giảm. Ảnh hưởng của bộ hãm sẽ làm cho việc về số xảy ra ở tốc độ cao hơn một chút so với chuyển số tự động bình thường. Nếu công tắc của bộ chọn số vô tình bị đẩy sang số lùi khi đang tiến về phía trước, hộp số được thiết kế để không cho việc chuyển qua số lùi xảy ra cho đến khi tốc độ trên đường rất thấp. Để tránh bị sốc khi chuyển số, luôn dừng lại hoàn toàn trước khi chuyển từ số tiến sang số lùi và ngược lại.

### **Sử dụng động cơ để hãm tốc độ xe**

Để sử dụng động cơ như là phanh hãm, cài số đến dây số thấp hơn, nếu xe đang vượt quá tốc độ tối đa so với số thấp hơn

Hãy sử dụng phanh của xe để giảm tốc độ đến tốc độ chấp nhận được, tại đó hộp số có thể được sang về số một cách an toàn.

### **Phanh tay**

Không có vị trí đậu xe trong bộ chọn số. Vì vậy, luôn đặt số tại vị trí N và kéo phanh tay để giữ cho xe đứng yên khi không có người tại xe.

### **Lái xe trên đường bang tuyết**

Đây là nơi tập trung hết tất cả các kỹ năng của bạn với tư cách là người lái xe chuyên nghiệp bất kể bạn đang sử dụng hộp số nào. Nếu có thể, hãy giảm tốc độ và chọn 1 dây số thấp hơn trước khi bạn bị mất lực kéo. Chọn dây số sẽ không vượt quá tốc độ mà bạn muốn duy trì. Tăng hoặc giảm tốc độ từ từ để không mất lực kéo. Điều quan trọng là phải chậm và từ từ khi chọn dây số thấp hơn. Quan trọng là bạn phải đạt đến dây số thấp hơn đã chọn trước khi cố gắng tăng tốc. Điều này sẽ tránh được sự về số không mong muốn trong quá trình tăng tốc.

## 7. THAO TÁC LÁI XE ĐÚNG CÁCH

### Rung lắc

Nếu xe bị lún trong cát sâu, tuyết hoặc bùn. Xe có thể bị rung lắc. Chuyển số D và nhấn nhẹ ga, đều đặn (không đạp hết ga). Khi xe lắc lư về phía trước hết mức, hãy nhấn và giữ chân phanh. Cho phép xe trở lại trạng thái không tải, sau đó chọ số R. Nhả phanh và nhấn nhẹ ga, đều đặn cho phép xe lắc lư theo hướng lùi lại hết mức. Một lần nữa, nhấn giữ và đạp phanh, cho phép động cơ trở lại trạng thái không tải. Quy trình này có thể lặp lại ở số D và số R. Nếu mỗi lần chuyển hướng tiếp tục xe di chuyển với một khoảng cách lớn hơn. Đừng bao giờ làm điều này khi chuyển từ N sang D hoặc chuyển hướng khi vòng tua động cơ lớn hơn không tải.



### WARNING

Nếu bánh xe bị kẹt và không quay, không vận hành hết công suất trong hơn 30 giây ở cả Số D hoặc R. vận hành hết công suất trong hơn 30 giây trong các điều kiện này sẽ làm cho hộp số quá nhiệt. Nếu hộp số quá nhiệt, chuyển sang số N và vận hành động cơ ở tốc độ 1.200 đến 1.500 vòng / phút cho đến khi nguội (2 đến 3 phút) và sau đó, xác nhận rằng đèn cảnh báo nhiệt độ chất lỏng hộp số tự động đã tắt.

### Khi xuống dốc hoặc về số

Khi xuống dốc hoặc về số từ D-5-4-3-2-1, tùy thuộc vào điều kiện dốc và sử dụng phanh động cơ. Ngoài ra, sử dụng kết hợp với phanh xả để lái xe an toàn. Cần thận không để xe vượt tốc trong khi đang lái xe (đặc biệt là khi đang xuống dốc).

### Bộ giám sát tuổi thọ nhớt Allison 3000

Kiểm tra:

Khi mức nhớt hộp số đạt khoảng 2% (thông số bắt đầu ở mức 100% di chuyển xuống phía ngưỡng tắt nhất), cảnh báo bảo dưỡng hộp số tự động sẽ sáng lên. Tham khảo “ Bảo dưỡng hộp số tự động” tại chương 7.

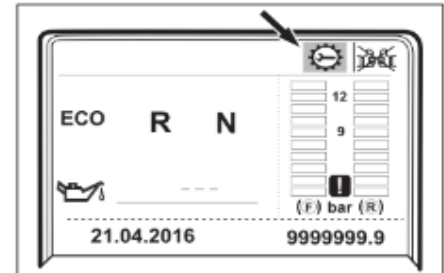

Cảnh báo bảo dưỡng hộp số tự động sẽ sáng đều đặn sau mỗi lần khởi chạy TCM ( Mô-đun kiểm soát lực kéo) và duy trì ổn định trong khoảng 2 phút sau khi lựa chọn dây điều khiển ban đầu, cho đến khi dịch vụ được thực hiện và chỉ báo được cài đặt lại.

### Đọc

Công tắc máy bật ON, động cơ OFF, nhấn vào nút “ DISPLAY MODE/ DIANOSTIC (DMD) 2 lần trên bộ chọn.

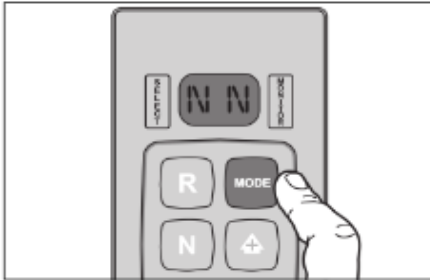

Sau đó nhấn đồng thời mũi tên “lên” và “xuống” 2 lần trên bộ chọn để vào chế độ OM



Tỉ lệ tuổi thọ của nhớt còn lại sẽ được hiển thị theo tỉ lệ % giữa 0 và 99 trên màn hình của bộ chọn.

### Cài đặt lại

Đèn cảnh báo bảo dưỡng hộp số tự động có thể được cài đặt lại bằng một trong hai phương pháp này.

### Từ bộ chọn

Khi tuổi thọ còn lại của nhớt được hiển thị, nhấn giữ nút MODE trong 10s.

Công tắc máy bật ON và động cơ OFF, thực hiện việc chuyển giữa N-D-N-D-N-R-N để cài đặt lại giá trị, tạm dừng không quá 3s giữa các lần chuyển.

Biểu tượng cờ lê sáng nhanh sau khi đặt lại để xác nhận cho việc cài đặt đã thành công.

Nếu giá trị được hiển thị vẫn không thay đổi, thì việc cài đặt lại đã bị hạn chế và chỉ được thực hiện trong công cụ “Allison DOC® for PC”

## 7. THAO TÁC LÁI XE ĐÚNG CÁCH

### 7.4 Hoạt động của hộp số ESCOT

Hệ thống ESCOT trợ giúp cho người lái có thể chuyển số dễ dàng và an toàn hơn. Xe được trang bị ESCOT không có bàn đạp ly hợp, chỉ có thể khởi động bằng thao tác của bàn đạp ga, và nó sẽ tự động sang số phù hợp với tốc độ xe và điều kiện giao thông khi cần số đang ở vị trí số D. Khi cần số đang ở vị trí số M, có thể chuyển số bằng cách chỉ cần thao tác trên nút +/- ở bên cạnh cần số mà bạn muốn chọn.

ESCOT được trang bị cơ cấu khóa chuyển số để ngăn ngừa việc vô ý cài số khởi động bởi việc vô tình chạm vào cần số. Khi di chuyển từ vị trí N, nhấn bàn đạp phanh và chuyển cần số trong khi nhấn nút khóa trên cần số.

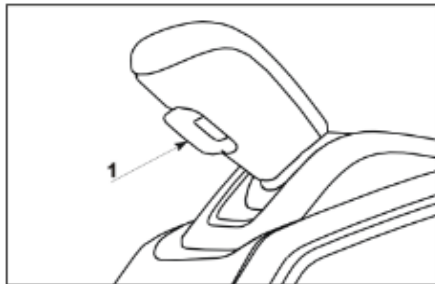

1. Công tắc khóa.

Cần số có thể được thay đổi giữa 4 vị trí R, N, D và M.

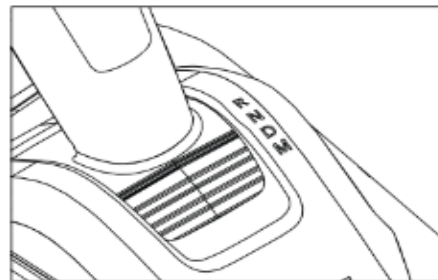

R: Số lùi; N: số trung gian; D: số tiến; M: số cơ khí.

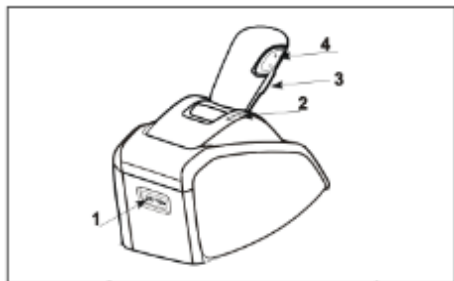

1. Công tắc ECO/PWR+
2. Cảnh báo vị trí số
3. Công tắc khóa
4. Nút +/-

Vị trí	Chức năng
R	Đặt vị trí lùi
N	Đặt vị trí trung gian
D	Đặt số tiến (chuyển số tự động)
M	Đặt số tiến (chuyển số tay)

Vị trí số được chọn được hiển thị trên bảng đồng hồ

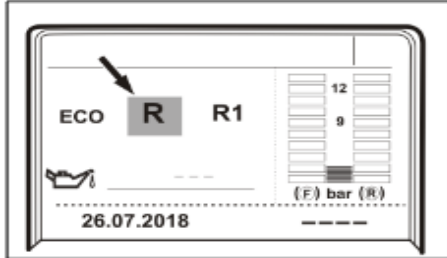

**N: Reverse**

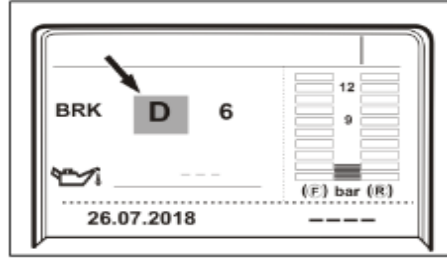

**D: Drive**

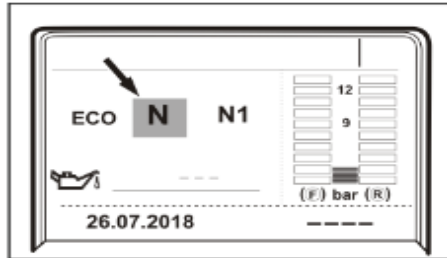

**N: Neutral**

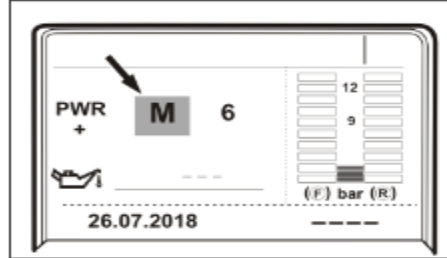

**M: Manual**



### CAUTION

Nếu không có chỉ báo nào hiển thị trong vị trí cần số, bánh răng có thể được ăn khớp ngay cả khi cần số ở vị trí N. Khi đỗ xe, hãy xác nhận rằng N được hiển thị ở chỉ báo vị trí số.

## 7. THAO TÁC LÁI XE ĐÚNG CÁCH

Nút nhấn +/- được dùng để chuyển số ở vị trí M và để chọn thang CAO hoặc THẤP ở vị trí số R hoặc N.

Khi nút +/- được nhấn 2 lần, hộp số có thể được chuyển lên hoặc xuống 2 vị trí tại cùng một thời điểm trong một phạm vi mà không gây ra hiện tượng chạy vượt quá công suất hoặc chạy thiếu công suất.

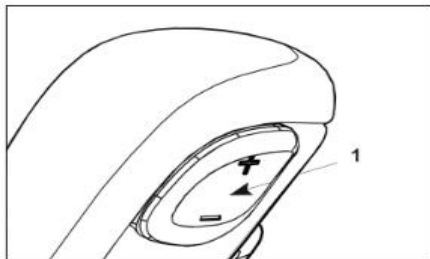

1: +/- button



### CAUTION

Kiểm tra vị trí số khởi động trước khi di chuyển xe. Nếu số được chọn không phù hợp, chọn số phù hợp bằng việc sử dụng nút +/- trên cần số tại vị trí M.

Khi hộp số ở vị trí N, nó có thể chuyển số giữa 2 số N1 và N2. Đó là kết quả của việc khác nhau về dây tốc độ trong bộ trích suất công suất.

1. Chọn cần số ở vị trí N
2. Chọn N1 hoặc N2 với nút +/-
3. Quan sát số được chọn trên màn hình hiển thị.

### NOTE

N2 cho phép tốc độ động cơ cao hơn N1 là 30%

### NOTE

Xe phải đứng im khi bộ trích suất công suất được cài hoặc nhả ăn khớp.



### CAUTION

Khi khởi động động cơ, đặt cần số tại vị trí N, cài phanh tay và nhấn bàn đạp phanh. Động cơ sẽ không thể khởi động nếu như cần số ở 1 vị trí khác mà không phải là vị trí N.

Để ngăn ngừa các hành động khởi động vô ý, nhấn giữ bàn đạp phanh khi chuyển số từ vị trí N sang D hoặc M.

Với xe được trang bị hộp số ESCOT sẽ không thể đổ xe khi còn số. Ngay cả khi xe được đổ khi còn số, hệ thống sẽ tự động chuyển số về vị trí trung gian khi công tắc khởi động được chuyển sang OFF. Kéo phanh đỗ và chèn bánh xe nếu cần thiết.

Tại vỏ phía sau cần số có nút ECO/PWR+. Nó được sử dụng để chuyển giữa 2 chế độ là tiết kiệm kinh tế và hiệu suất hoạt động.

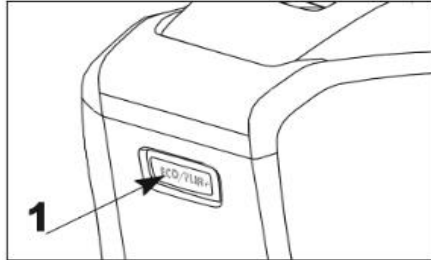

1:ECO/PWR+

Chế độ được chọn sẽ được hiển thị trên màn hình

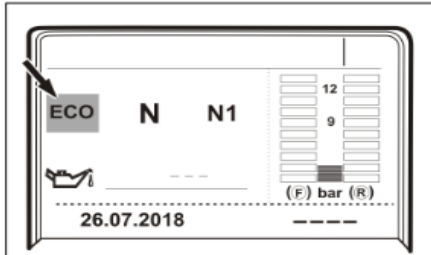

Eco: Economy Mode.

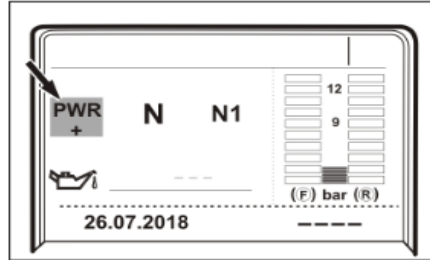

PWR +: Performance + Mode.

**NOTE**

Việc sử dụng chế độ hiệu suất hoạt động tùy thuộc vào tình huống lái xe. Chế độ ECO được khuyến nghị sử dụng trong điều kiện lái xe thông thường.



**CAUTION**

Kiểm tra vị trí số khởi động trước khi di chuyển, số được chọn phải phù hợp, để chọn số phù hợp sử dụng nút +/- tại vị trí M.

## 7. THAO TÁC LÁI XE ĐÚNG CÁCH

Biểu tượng phanh phụ được hiển thị tại màn hình thiết bị khi phanh phụ được kích hoạt.

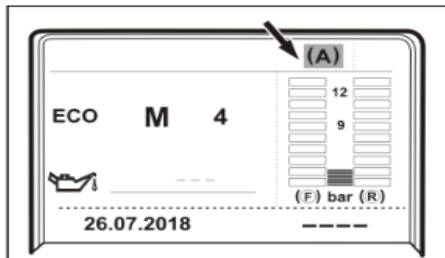

(A): Auxiliary brake engaged



### WARNING

Tránh sử dụng phanh phụ trên đường trơn trượt. Thay vào đó hãy sử dụng phanh chân vì nó tác động vào tất cả bánh xe. Hãy lái xe an toàn với giới hạn phù hợp

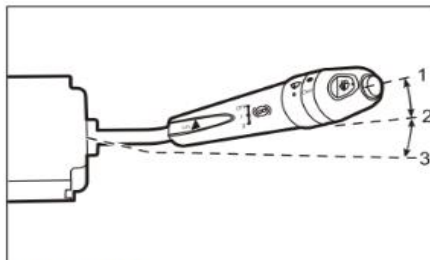

1: OFF 2/3:ON

Khi phanh phụ ở vị trí số 3, hệ thống ESCOT tự động về số để giúp cho phanh động cơ hoạt động hiệu quả và biểu tượng chế độ phanh tối đa được hiển thị trên cụm thiết bị.

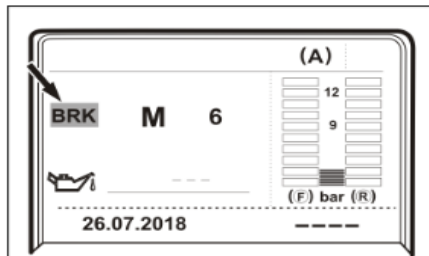

BRK: Brake max mode active.



### CAUTION

Không đặt phanh phụ vào vị trí số 3 trong các tình huống sau:

- Không kết nối với sơ mi rơ-mooc
- Sơ mi rơ-mooc kết nối không có tải
- Khi xe chỉ chất tải ở 1 nửa phía sau của cont 40 feet
- Tình trạng đường trơn trượt.

**NOTE**

Thao tác về số sẽ không thực hiện được khi cần số ở vị trí M.

Nếu bàn đạp chân ga được nhấn xuống sau khi về số, hộp số sẽ chuyển về số trước đó. Điều này có thể không xảy ra trong một số điều kiện lái xe.

Việc về số cho phép tốc độ động cơ cao hơn và cho hiệu quả phanh động cơ lớn hơn.

Khi giảm tốc từ tốc độ cao, hãy sử dụng chức năng về số để tận dụng hết hiệu quả của phanh động cơ.

Khi cần số ở vị trí M, chức năng về số không thể thực hiện.

Trong điều kiện thời tiết vào mùa đông, nếu xe không được làm nóng hoặc việc làm nóng vẫn chưa đủ thì có thể xảy ra tình trạng sang số khó khi điều khiển xe do nhiệt độ hộp số thấp, Hãy làm nóng động cơ đầy đủ trước khi lái xe.

**NOTE**

Nếu vận hành cần số trong điều kiện nhiệt độ hộp số thấp, có thể sẽ nghe thấy tiếng ồn nhẹ khi chuyển số nhưng đây không phải là một sự cố.

Để cài số khởi động, nhấn bàn đạp phanh và chuyển cần số từ vị trí N sang D hoặc M bằng cách nhấn công tắc.

**NOTE**

Số khởi động có thể được thay đổi giữa số 1 và số 2 bằng việc sử dụng nút +/- ở vị trí M

Nếu cần số được vận hành mà không nhấn bàn đạp phanh, số khởi động sẽ không được cài và tin nhắn “ nhấn bàn đạp phanh sẽ hiển thị trên màn hình. Nhấn bàn đạp phanh để có thể cài được số khởi động.

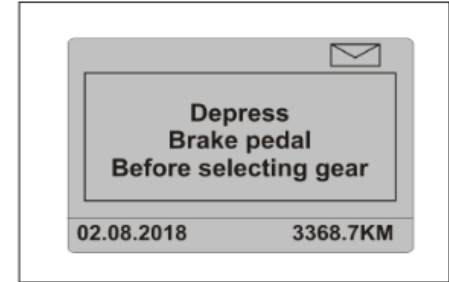

**NOTE**

Nếu bàn đạp phanh được nhấn sau khi tin nhắn “ nhấn bàn đạp phanh” biến mất, số khởi động sẽ không được cài, hãy làm lại thao tác chuyển số một lần nữa.

## 7. THAO TÁC LÁI XE ĐÚNG CÁCH

Trong khi đang lái xe khi cần số ở vị trí D, hộp số sẽ tự động chuyển số dựa trên góc nhấn của bàn đạp ga và tốc độ động cơ.



### CAUTION

Để tránh chuyển số bất ngờ, hãy đặt cần số ở vị trí M và sử dụng chế độ chuyển số bằng tay trong các điều kiện sau:

Sử dụng nút +/- trên cần số để chuyển số trong chế độ này

- Lên dốc hoặc xuống dốc
- Ủn tắc giao thông nghiêm trọng.
- Mặt đường trơn trượt (tuyết bị nén chặt, đóng băng,...

Khi dừng xe, hộp số sẽ tự động ngắt ly hợp và chuyển sang vị trí số khởi động và chuyển sang trạng thái chờ.

### NOTE

Tốc độ động cơ tăng khi về số trong khi giảm tốc. Điều này ngăn ngừa hộp số bị sốc trong khi chuyển số bằng cách điều chỉnh tốc độ động cơ và đây không phải là một sự cố.

Cần số sẽ tự động chuyển ngay trước khi xe dừng lại. Có thể nghe thấy tiếng ồn khi chuyển số. Điều này giúp sang số mượt mà khi khởi động hoặc tăng tốc xe trở lại, đây không phải là một sự cố.

Khi dừng hoặc đỗ xe trong một thời gian dài, chuyển cần số về vị trí N, đảm bảo rằng tín hiệu vị trí N được hiển thị và tiếng còi được phát ra, đồng thời cài phanh tay.

### NOTE

Ngay cả khi cần số được chuyển về vị trí N, các số vẫn còn được ăn khớp cho đến khi việc chuyển số của hộp số được hoàn tất.

Ngoài ra, nếu không có chỉ báo về vị trí số, các số vẫn còn đang ăn khớp, Trước khi trả công tắc xe về vị trí OFF, chuyển cần số về vị trí N và chắc chắn rằng tín hiệu vị trí số N được hiển thị.

Xe được trang bị hộp số ESCOT không thể đỗ trong khi các số vẫn còn ăn khớp. Ngay cả khi xe đang đỗ mà vẫn đang cài số, hệ thống sẽ tự động chuyển số về vị trí N sau khi tắt công tắc xe. Cài phanh tay và chèn bánh xe (nếu cần).

Nếu một cánh cửa được mở trong khi vị trí số khởi động đã được cài, hệ thống sẽ cảnh báo cho người lái với tin nhắn “Cài số về vị trí N”. Khi rời khỏi xe, chuyển số đến vị trí N, đảm bảo rằng chỉ thị vị trí N được hiển thị, cài phanh tay.

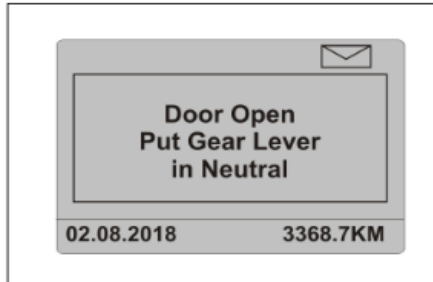

### WARNING

Đừng bao giờ rời khỏi xe khi vị trí số khởi động đã được cài. Điều này sẽ làm cho xe khởi động không có chủ ý.

Khi bàn đạp chân ga được trả lại trong khi khởi động, ăn khớp ly hợp sẽ tự động bị ngắt và việc khởi động xe sẽ bị hủy bỏ. Khi bàn đạp chân ga được trả lại sau khi xe được khởi động, xe di chuyển ở vị trí số khởi động với tốc độ không tải. Nhấn bàn đạp phanh để dừng xe.



### CAUTION

Nếu công tắc phanh phụ được bật, xe sẽ giảm tốc độ. Chuyển công tắc phanh phụ sang OFF nếu không cần thiết.

### NOTE

Nếu bàn đạp ga bị trả nhanh trong khi khởi động, xe có thể bị rung, việc này không phải là sự cố. Giữ khoảng cách an toàn với xe phía trước và tránh đạp ga đột ngột.

Khi xe bắt đầu di chuyển trên đoạn đường xuống dốc với việc nhả bàn đạp phanh trong khi số khởi động được tự động cài, ly hợp sẽ tự động ăn khớp để sử dụng phanh động cơ khi mà tốc độ xe vượt quá một giá trị quy định nhằm ngăn chặn gia tốc quá mức.

## 7. THAO TÁC LÁI XE ĐÚNG CÁCH

Khi số lùi được cài bằng cách đưa cần số về vị trí R trong khi nhấn chân phanh và dừng xe lại.

Khi cần số được chuyển sang vị trí R, theo mặc định, dây số thấp sẽ được chọn. Có thể chọn dây số (cao hoặc thấp) bằng cách sử dụng nút +/- .

### NOTE

Khi cần số được chuyển sang vị trí R, theo mặc định, dây số thấp sẽ được chọn. Có thể chọn dây số (cao hoặc thấp) bằng cách sử dụng nút +/- .

### NOTE

Có những trường hợp số lùi không thể hoạt động trơn tru khi được chuyển về vị trí R. Nếu chỉ báo vị trí cần số không chuyển sang vị trí R, di chuyển cần số sang vị trí N rồi chuyển sang vị trí trung gian sau đó mới di chuyển qua vị trí R.

Không thể cài số lùi nếu nhả chân phanh trước khi thao tác cài số được thực hiện.

Khi cần số ở vị trí R mà không nhấn chân phanh. Tin nhắn “hãy nhấn chân phanh” sẽ hiển thị. Trong trường hợp này, số lùi vẫn chưa được cài. Nhấn bàn đạp phanh để cài số lùi.

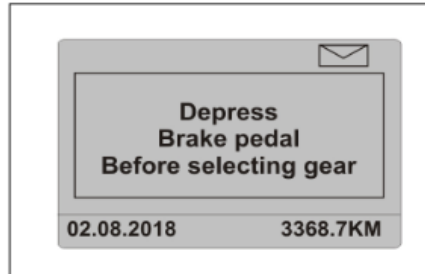

### NOTE

Nếu bàn đạp phanh được nhấn sau khi tin nhắn “hãy nhấn bàn đạp phanh” biến mất. Số lùi sẽ không được cài, thực hiện việc chuyển số lại một lần nữa.

Khi số lùi được cài, tiếng còi ngắt quãng sẽ phát ra bên trong và bên ngoài cabin.

Nếu có bất kì trục trặc nào trong hệ thống ESCOT, cảnh báo sẽ hiển thị trên màn hình, vui lòng liên hệ với Trạm dịch vụ ủy quyền UD TRUCKS gần nhất để được hỗ trợ và khắc phục.

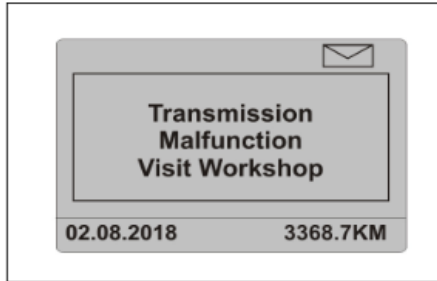

Chức năng ESCOT-ROLL hỗ trợ lái xe tiết kiệm. Khi một số điều kiện được đáp ứng, hệ thống đặt vị trí số ở vị trí trung gian hoặc ngắt ly hợp khi động cơ không cần thiết để duy trì tốc độ của xe. Điều này giúp tốc độ xe không giảm xuống khi xe đang chạy dốc và giúp xe tăng tốc trở lại với mức tiêu hao nhiên liệu thấp hơn.

Chức năng ESCOT-ROLL được kích hoạt khi đáp ứng được các điều kiện sau:

1. Trong chế độ ECO
2. Công tắc phanh xả ở vị trí OFF
3. Cần số ở vị trí D
4. Ở vị trí số 7 hoặc cao hơn
5. Chân ga không được nhấn
6. Chân phanh không được nhấn.

Không lái xe trên đèo lên dốc hoặc xuống dốc đứng.

Khoảng cách tốc độ giữa tốc độ cài đặt cho hoạt động kiểm soát hành trình và tốc độ xe phải lớn hơn 3,9 km/h.

Khu chức năng ESCOT ROLL được kích hoạt, chỉ báo vị trí số trên màn hình phụ hiển thị “N” và chỉ báo “ ESCOT ROLL” xuất hiện trên màn hình đa điểm.

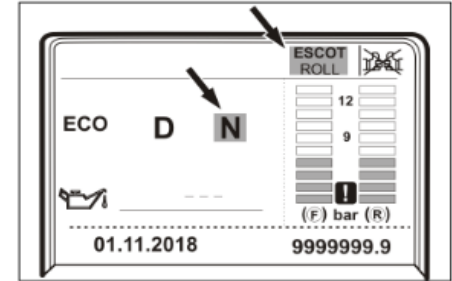

## 7. THAO TÁC LÁI XE ĐÚNG CÁCH

### 7.5 Lái xe trong điều kiện đặc biệt

#### Lái xe trên đường kém

Khi lái xe trên đường lầy lội hoặc sỏi đá, hãy đảm bảo hộp số ở số thấp và duy trì tốc độ không đổi.

#### Lái xe khi trời đang mưa

- Tránh phanh gấp khi trời đang mưa để tránh tình trạng trượt phanh.
- Lái xe qua vũng nước có thể làm giảm hiệu suất phanh.
- Hiệu suất phanh sẽ trở lại bình thường sau khi phanh từ 2 đến 3 lần.
- Khi lái xe trên đường có sương mù, hãy bật đèn sương mù và lái xe cẩn thận.

#### Lái xe trên đường tuyết

- Khi lái xe trên đường tuyết hoặc đường đóng băng, hãy gắn xích lốp và lái xe chậm.
- Tránh bẻ lái gấp, phanh gấp và lái xe cẩn thận

### Lắp xích lốp



#### WARNING

Kiểm tra áp suất hơi của lốp sau khi cố định bằng xích. Lốp xe có thể bị hỏng nếu như không được bơm căng đến áp suất thích hợp.

Luôn sử dụng xích lốp phù hợp với kích thước bánh xe.

Khi sử dụng xích trên lốp đôi, hãy sử dụng xích ba lớp vì chúng an toàn hơn khi sử dụng.

Nếu xích lốp không được giữ chặt một cách chính xác, chúng có thể bị lỏng hoặc bung ra khi lái xe và ảnh hưởng đến các bộ phận khác của xe. Đảm bảo chuỗi xích được liên kết chặt một cách chính xác.

**NOTE**

Không gắn xích lốp vào bánh trước. Luôn gắn xích lốp phù hợp vào bánh sau.

Có nhiều loại xích lốp khác nhau có sẵn trên thị trường. Vui lòng liên hệ đại lý UD Trucks được ủy quyền gần nhất để được tư vấn khi mua xích lốp.

Gắn xích trên lốp xe khi lái xe qua tuyết hoặc trên đường băng.

Cố định lốp bằng xích để chúng không bị lỏng. Kiểm tra độ lỏng của xích sau khi lái xe từ 5 đến 10 phút. Luôn nhớ rằng lốp xe được gắn bằng xích.

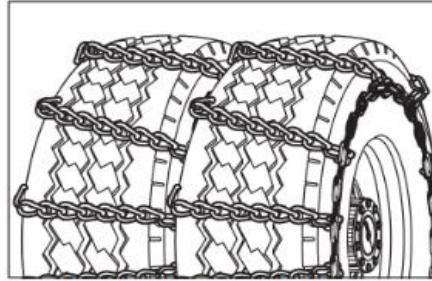

Gắn xích lốp sao cho các mắt xích của đầu nối xích lốp (1) hướng ra xa lốp và với các móc xích (2) được gắn chặt. Buộc tất cả các sợi xích thừa nào bằng dây để không va vào chắn bùn.

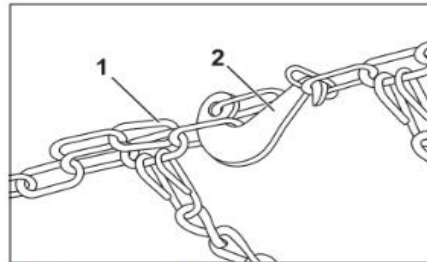

1. Chain 2. Hook

**Bình nhiên liệu**



**DANGER**

Rò rỉ nhiên liệu có thể gây ra hỏa hoạn. Nếu có rò rỉ nhiên liệu, hãy liên hệ với đại lý UD Trucks được ủy quyền gần nhất để được hỗ trợ.



**WARNING**

Luôn sử dụng nhiên liệu tốt

- Luôn giữ cho bình nhiên liệu đầy ở mức tối đa để tránh ăn mòn trong hệ thống nhiên liệu.
- Luôn vận chặt nắp bình nhiên liệu để tránh bụi, nước và tuyết vào bình.

**Khi đậu xe**

Khi đỗ xe lâu ở những vùng lạnh, hãy chọn nơi xe không bị đóng tuyết. Nếu không có chỗ thích hợp, hãy đỗ xe sao cho khoang máy không bị gió thổi.

### 8. Kiểm tra và bảo dưỡng

#### 8.1 Kiểm tra và bảo dưỡng

Kiểm tra và bảo dưỡng thường xuyên có thể kéo dài tuổi thọ của xe và góp phần vào việc lái xe an toàn và thoải mái. Người lái hoặc chủ sở hữu có thể thực hiện các quy trình kiểm tra và bảo dưỡng được liệt kê trong phần này để giữ cho xe luôn trong tình trạng tốt. UD Trucks khuyến nghị rằng việc bảo dưỡng không phải các công việc thường ngày hoặc phức tạp phải được thực hiện bởi các trung tâm dịch vụ được ủy quyền của UD Trucks.

Trước khi thực hiện kiểm tra hoặc kiểm tra định kỳ, phải tuân thủ các điều kiện sau:

- Chọn một vị trí an toàn.
- Duy trì các điều kiện làm việc an toàn.
- Sử dụng các công cụ thích hợp.
- Dừng động cơ trước khi kiểm tra.
- Gài phanh tay.
- Đảm bảo rằng các bánh xe được cố định bằng các miếng chêm bánh xe.
- Chỉ sử dụng con đội (có sẵn bên dưới ghế lái) cho các lần thay lốp.

#### Nâng cabin bằng tay



#### CAUTION

Luôn mở nắp ca pô phía trước trước khi nâng cabin.

1. Đậu xe trên một bề mặt bằng phẳng.
2. Gài phanh tay.
3. TẮT động cơ
4. Đảm bảo rằng có đủ không gian phía trước và phía trên cabin
5. Đảm bảo rằng cabin không có các vật lỏng lẻo và dễ vỡ.
6. Đóng tất cả các cửa
7. Chêm tất cả các bánh xe.
8. Mở nắp ca pô phía trước.

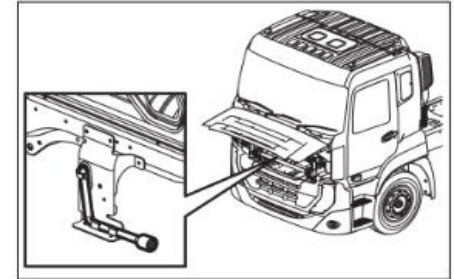

#### NOTE

Tuýp nâng ca bin được đặt bên trong nắp ca pô phía trước.



### WARNING

- Xe phải được đậu trên mặt phẳng, khi nâng cabin.
- Đảm bảo rằng có đủ không gian trong khi nâng cabin.
- Đảm bảo rằng không có vật nặng, lỏng lẻo trong cabin có thể rơi về phía trước và gây hư hỏng.
- Không đứng phía trước hoặc phía sau xe khi đang nâng cabin.
- Đảm bảo rằng cần số ở vị trí trung lập trước khi nghiêng cabin.
- Cabin phải được nghiêng hoàn toàn.

9. Xoay van chọn theo chiều kim đồng hồ.

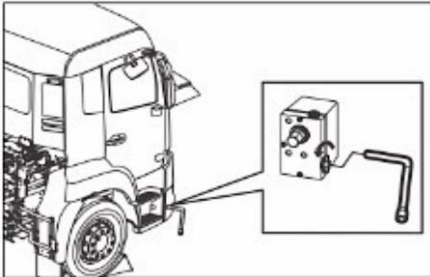

### NOTE

Trượt giá bước chân số 1 theo hướng lên trên để kết nối với van chọn trên xe công trình.

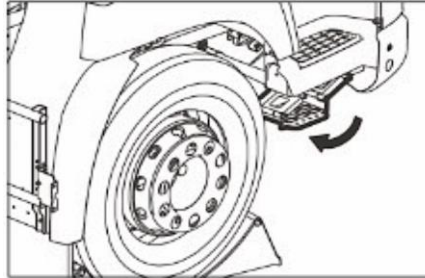

Đối với xe công trình, van chọn được đặt ở khu vực để chân, tham khảo hình ảnh bên dưới.

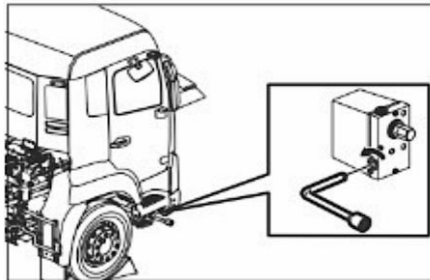

10. Sử dụng cần tuýp lắp vào nút xoay cùng với cần nối và bơm cho đến khi cabin nghiêng hoàn toàn.

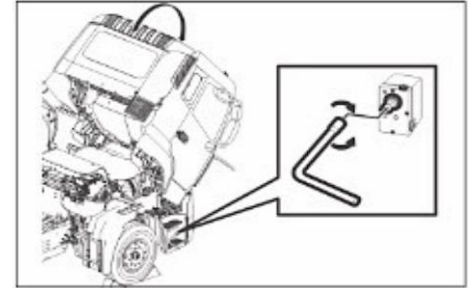

## 8. KIỂM TRA VÀ BẢO DƯỠNG

Đối với xe công trình, núm xoay nằm bên trong cabin, tham khảo hình ảnh bên dưới.

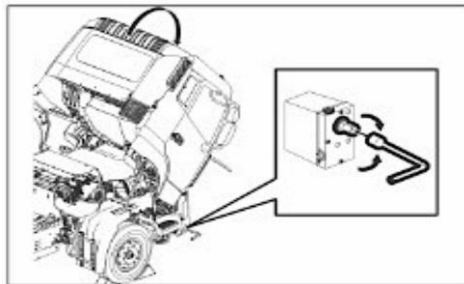

### Hạ cabin bằng tay

1. Xoay van chọn theo hướng ngược chiều kim đồng hồ.

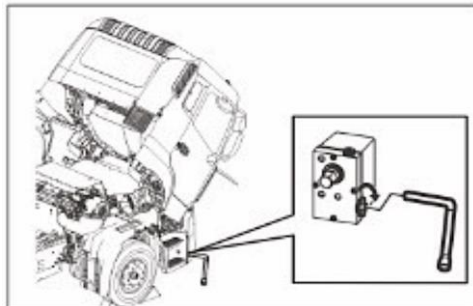

### NOTE

Trượt giá bước chân số 1 theo hướng lên trên để kết nối van chọn trên xe công trình.

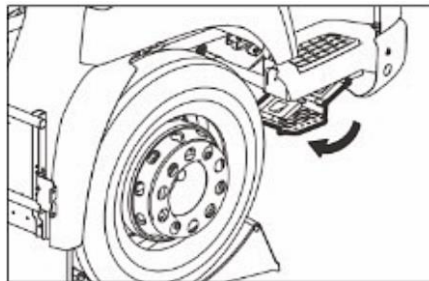

Đối với xe công trình, van chọn được đặt ở khu vực đế chân, tham khảo hình ảnh bên dưới.

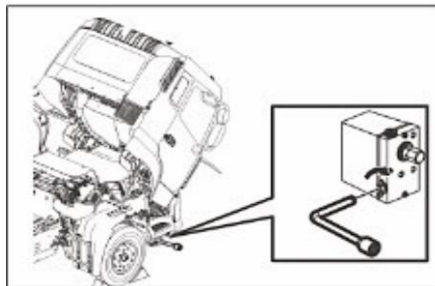

2. Sử dụng cần tuýp lắp vào núm xoay cùng với cần nối và bơm cho đến khi cabin hạ hoàn toàn

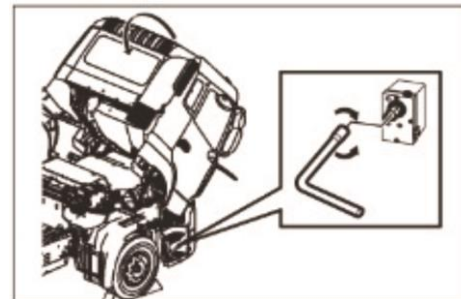

Đối với xe công trình, núm xoay nằm bên trong cabin, tham khảo hình ảnh bên dưới.

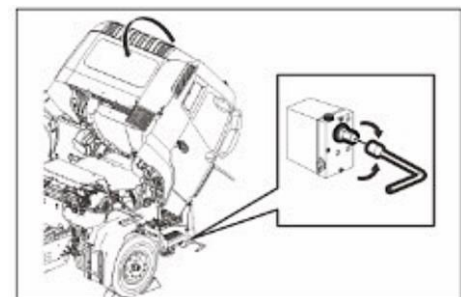

**Nâng cabin điện**

1. Đạp xe trên một bề mặt bằng phẳng.
2. Gài phanh tay
3. Đảm bảo rằng có đủ không gian phía trước và phía trên cabin
4. Đảm bảo rằng cabin không có các vật lỏng lẻo và dễ vỡ
5. Chêm các bánh xe
7. **BẬT** công tắc nghiêng ca bin trên bảng điều khiển
6. Xoay khóa điện sang vị trí "ON".

7. Bật ON cho công tắc nâng cabin ở bên trong bảng điều khiển.

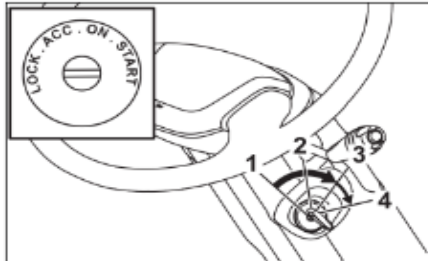
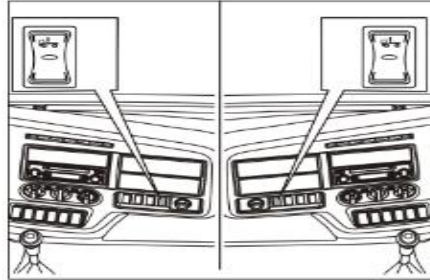

1. LOCK, 2. ACC, 3. ON, 4. START

**⚠ CAUTION**

Luôn mở nắp capo trước khi nâng ca bin

8. Mở nắp capo.

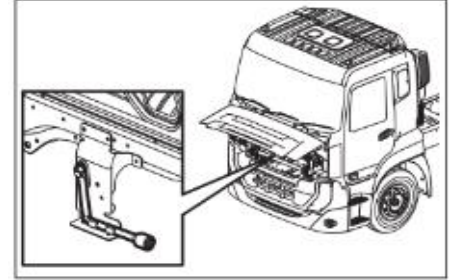

**NOTE**

Tuýp vận nâng cabin được đặt ở bên trong nắp capo.

9. Vận van điều khiển theo chiều kim đồng hồ.

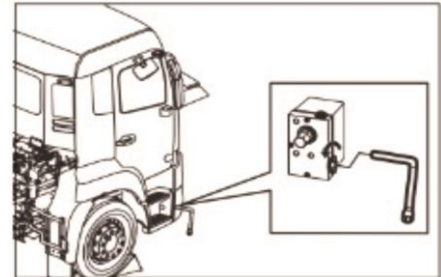

## 8. KIỂM TRA VÀ BẢO DƯỠNG

### NOTE

Trượt giá bước chân số 1 theo hướng lên trên để kết nối với van điều khiển trên xe công trình.

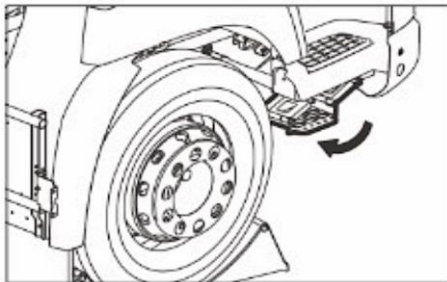

Đối với xe công trình, van chọn được đặt ở khu vực đế chân, tham khảo hình ảnh bên dưới.

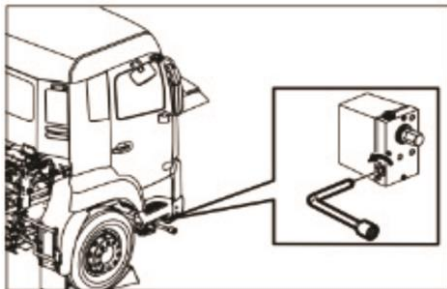

10. Giữ công tắc nâng cabin trong tay và mở nắp.

### NOTE

Công tắc điều khiển bơm nâng cabin được đặt bên trong cabo.

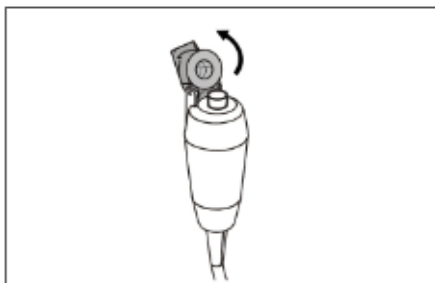
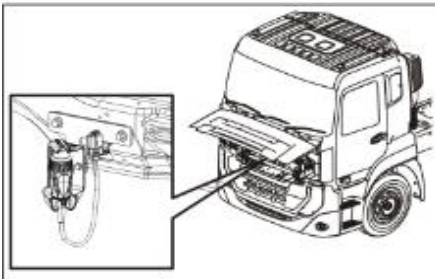

11. Nhấn và giữ nút bấm của công tắc cho đến khi cabin được nâng lên hoàn toàn.



### NOTE

Trong trường hợp không thể sử dụng được hệ thống điện, cơ cấu nâng cabin bằng cơ khí có thể được sử dụng.

### NOTE

Mô tơ nâng hạ cabin sẽ tự động TẮT, nếu nhiệt độ hoạt động của mô tơ đạt 70°C - 80°C do quá tải trong hệ thống và sẽ được BẬT lại sau 30 phút. Trong trường hợp này, có thể sử dụng phương pháp nâng cabin bằng tay

### Hạ cabin điện

1. Xoay van bộ chọn theo hướng ngược chiều kim đồng hồ.

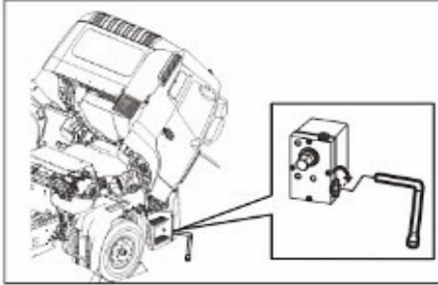

#### NOTE

Trượt giá bước chân số 1 theo hướng lên trên để kết nối van chọn trên xe công trình.

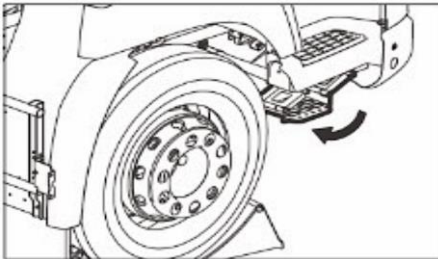

Đối với xe công trình, van chọn được đặt ở khu vực đế chân, tham khảo hình ảnh bên dưới.

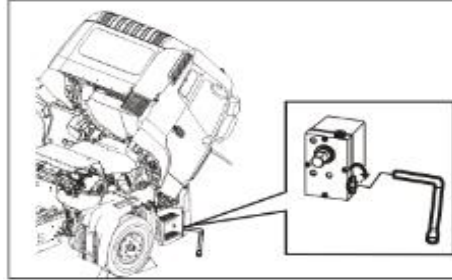

2. Nhấn và giữ nút ấn trong công tắc nâng hạ ca bin cho đến khi ca bin hạ xuống hoàn toàn.

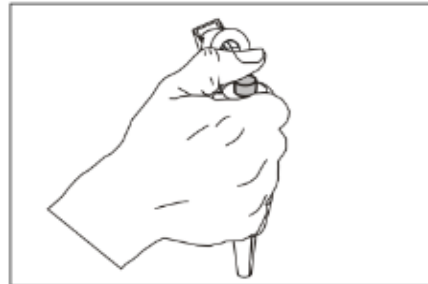

#### NOTE

Nhả nút ấn sau khi ca bin hạ xuống hoàn toàn

3. Đặt công tắc nâng hạ cabin vào vị trí ban đầu.

4. TẮT công tắc nâng hạ cabin trên bảng điều khiển và TẮT khóa điện.

#### NOTE

Nếu trong trường hợp hệ thống điện gặp sự cố, có thể sử dụng phương pháp nâng cabin bằng tay

## 8. KIỂM TRA VÀ BẢO DƯỠNG

### 8.2 Lọc gió động cơ

#### Kiểm tra và thay thế

Lọc gió động cơ là một chi tiết không cần bảo trì và do đó không nên làm sạch. Xe của bạn có thể được trang bị một trong hai loại lọc gió động cơ được đề cập dưới đây:

Lọc gió 1 lớp

Lọc gió 2 lớp

Xe sẽ hiển thị biểu tượng trên bảng đồng hồ nếu lọc gió động cơ bị tắc.

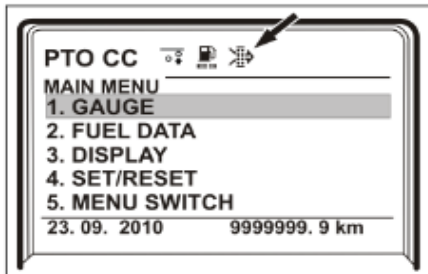

#### Van thoát hơi

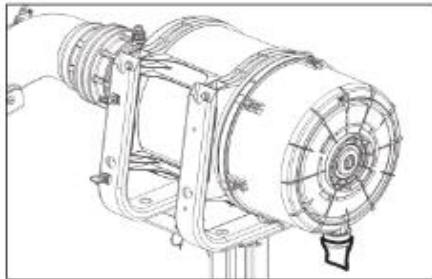

Van thoát hơi là một bộ phận quan trọng trong chức năng của lọc gió động cơ. Nó là một phần không thể thiếu trong giai đoạn trước khi làm sạch của lọc gió động cơ.

Kiểm tra bằng mắt thường van xem có bị hư hỏng và tắc nghẽn hay không đồng thời bóp van và đảm bảo rằng van còn đàn hồi và không bị quay ngược.

#### CAUTION

Đừng cố làm sạch bộ lọc gió động cơ mà hãy thay lọc mới.

#### Kiểm tra và thay thế lọc gió động cơ

Quy trình kiểm tra và thay thế: Bộ lọc sơ cấp làm sạch không khí

#### CAUTION

Đảm bảo có đủ không gian phía trước và phía trên xe (tối thiểu 1 mét) trước khi nâng cabin. Nếu không sẽ dẫn đến hư hỏng cabin.

1. Để tiếp cận bộ lọc gió động cơ, hãy nâng ca bin. Tham khảo “Nâng cabin” trong Chương 8.

### 2. Mở khóa các kẹp và tháo nắp.

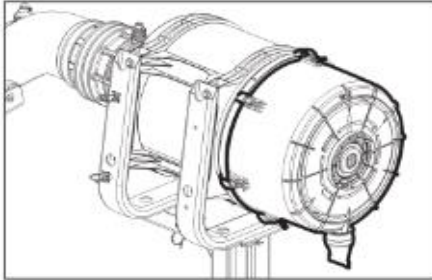

### 3. Tháo lọc sơ cấp

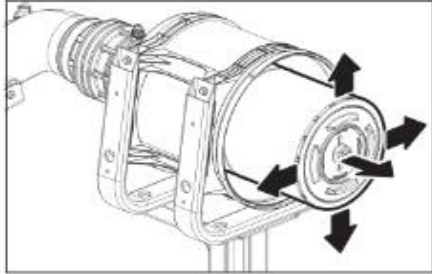

 <b>CAUTION</b>
Cẩn thận hơn trong khi làm sạch vỏ bộ lọc gió động cơ. Các hạt bụi có thể đi vào cửa hút gió của động cơ và có thể gây hư hỏng hoặc mòn các pittông và xi lanh.

### 4. Lau sạch nắp và bên trong vỏ bộ lọc không khí bằng vải khô sạch.



<b>NOTE</b>
Đảm bảo rằng họng hút gió của động cơ được lắp đúng cách để tránh bụi bẩn xâm nhập.

### 5. Làm sạch van thoát khí. Đảm bảo rằng nó không bị vỡ hoặc hư hỏng.

<b>NOTE</b>
Nếu van thoát khí bị hỏng hoặc bị thiếu, nước và bụi bẩn có thể dễ dàng đi vào bộ lọc gió. Lắp đặt van thoát khí mới

### 6. Kiểm tra ống dẫn khí vào bộ lọc gió xem có bị đứt và lỏng các kẹp không. Nếu ống bị hỏng, hãy thay mới. Nếu kẹp bị lỏng, hãy siết chặt chúng

### 7. Lắp bộ lọc chính.

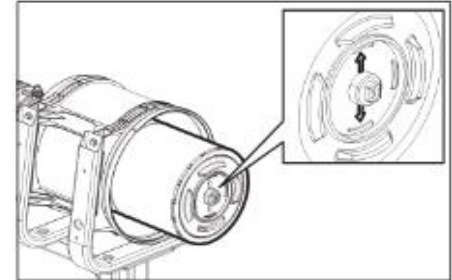

## 8. KIỂM TRA VÀ BẢO DƯỠNG

### NOTE

Đảm bảo rằng dấu mũi tên trên lọc gió chính nằm dọc.

### NOTE

Khuyến nghị sử dụng lọc gió động cơ của UD. Không sử dụng bộ lọc kém chất lượng.

8. Lắp nắp bộ lọc gió động cơ và cố định bằng các kẹp.



### CAUTION

Việc lắp đặt các kẹp không đúng cách có thể làm hỏng bề mặt gài của bộ lọc và làm cho bụi đi vào động cơ. Điều này có thể gây ra mòn các pít-tông và xi lanh.

9. Hạ ca-bin xuống. Tham khảo “Hạ cabin” trong Chương 8.

### Lọc gió động cơ: Thay thế lõi lọc phụ - nếu được trang bị

1. Nâng cabin lên. Tham khảo “Nâng cabin” trong Chương 8..
2. Mở khóa các kẹp và tháo nắp.

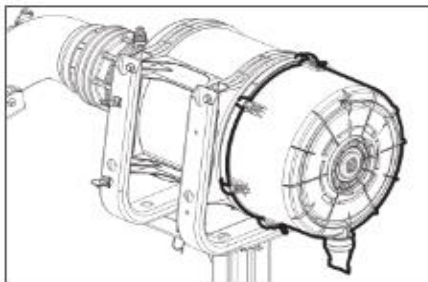

3. Tháo lõi lọc chính.

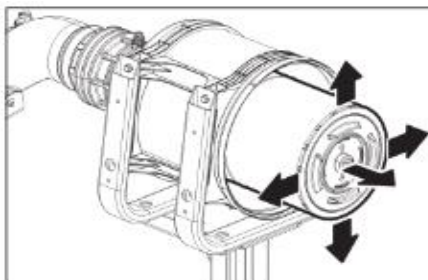

### NOTE

Thay lõi lọc gió phụ sau mỗi ba lần thay lõi lọc chính.

### NOTE

Đảm bảo rằng họng hút gió vào động cơ được lắp đúng cách để tránh bụi xâm nhập.

4. Tháo lõi lọc phụ phụ

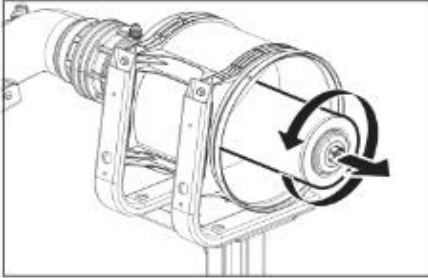

5. Lắp lõi lọc gió phụ

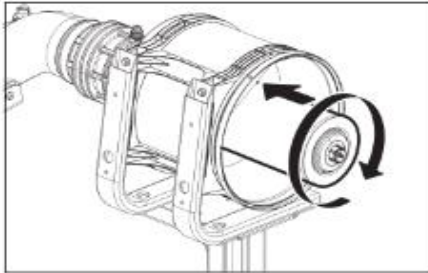

6. Lắp lõi lọc gió chính

**NOTE**

Đảm bảo rằng dấu mũi tên trên lõi lọc chính nằm dọc.

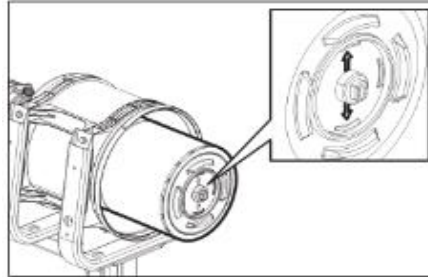

7. Lắp nắp bộ lọc gió động cơ và cố định bằng các kẹp.

8. Hạ cabin xuống. Tham khảo “Hạ cabin” trong Chương 8

**Các biện pháp phòng ngừa đối với lọc gió động cơ**

- Hướng thoát bụi phải nằm trong phạm vi  $\pm 15^\circ$  so với đường thẳng đứng được hiển thị trong hình dưới đây. Điều này nhằm đảm bảo rằng bụi được đẩy ra đúng cách từ bộ lọc gió.

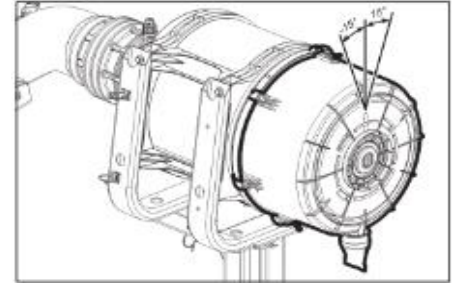

- Không chạm vào phần giấy của lõi lọc gió động cơ bằng tay hoặc bất kỳ dụng cụ nào. Không để chất bôi trơn dính vào lõi lọc.

## 8. KIỂM TRA VÀ BẢO DƯỠNG

### Lưới lọc gió điều hòa không khí - lưới nylon

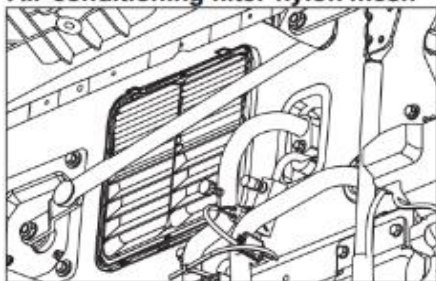

Một lưới nylon với lõi lọc xenlulo được sử dụng để lọc không khí đi vào. Lưới nylon này có thể lắp đặt từ phía sau nắp ca pô phía trước.

Lưới lọc cần được kiểm tra và thay thế trong khoảng thời gian bảo dưỡng được khuyến nghị.

#### Thay thế lưới nylon

1. Đậu xe trên một bề mặt bằng phẳng 2. Gài phanh tay
3. BẬT công tắc lấy gió/ngoài sang lấy gió trong
4. TẮT công tắc AC nếu được trang bị.
5. TẮT động cơ.

6. Mở bảng nắp ca pô phía trước. Tham khảo “Mở nắp ca pô phía trước” trong Chương 3

7. Nhấn các kẹp và tháo cụm lõi lọc.

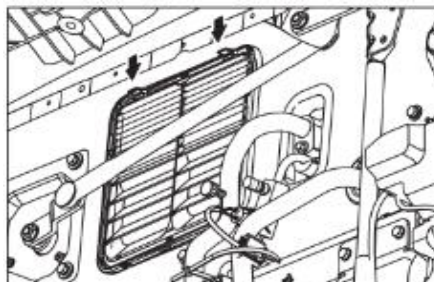

8. Lắp cụm lõi lọc

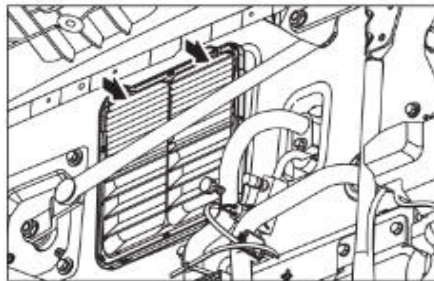

9. Đóng bảng nắp ca pô phía trước. Tham khảo “Đóng nắp ca pô phía trước” trong Chương 3

### Căng dây cu roa block lạnh



**DANGER**

Không kiểm tra hoặc điều chỉnh dây cu roa truyền động trừ khi động cơ TẮT và cần số ở vị trí trung lập.

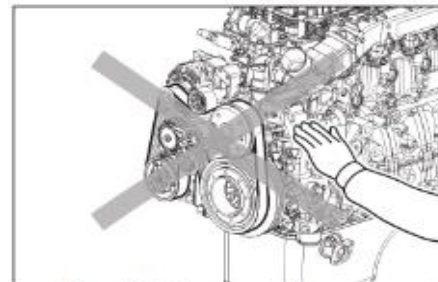

- Kiểm tra để đảm bảo rằng không có rãnh nào trong dây cu roa bị thiếu.
- Kiểm tra dây cu roa xem có dấu hiệu nứt và rách không.
- Không được có bất kỳ bụi bẩn hoặc dầu mỡ nào trên dây cu roa hoặc bề mặt tiếp xúc của puli.
- Kiểm tra bộ căng dây cu roa tự động.

### **Kiểm tra độ căng của dây cu roa**

Đẩy dây cu roa giữa các puli xuống từ từ với một lực không đổi. Kiểm tra xem các puli chuyển động với tốc độ không đổi. Sau đó thả dây cu roa ra và kiểm tra xem các puli có trở lại vị trí ban đầu bằng lực căng của lò xo.

Thay thế bộ căng dây cu roa khi có một trong các lỗi nào sau đây:

- Nếu các puli không di chuyển khi bạn đẩy dây cu roa.
- Nếu có bất kỳ bất thường nào trong chuyển động của puli
- Nếu các puli không quay trở lại khi dây cu roa được thả.
- Đến thời gian thay thế định kỳ

## 8. KIỂM TRA VÀ BẢO DƯỠNG

### 8.3 Lọc dầu động cơ

#### Thay thế lọc dầu

Động cơ GH11E được trang bị bộ lọc dầu kiểu cụm (bộ)

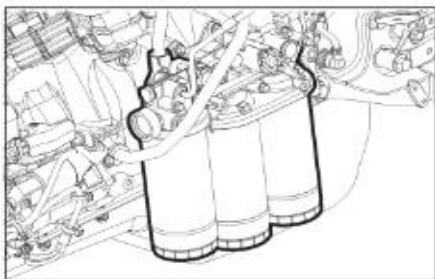

Động cơ GH8E, GH5E được trang bị bộ lọc dầu kiểu phần tử.

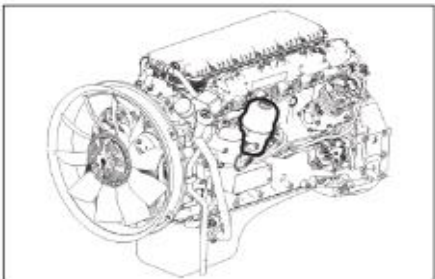

#### CAUTION

Bộ lọc bị tắc có thể khiến dầu chưa lọc hoặc bị ô nhiễm được cung cấp cho các bộ phận của động cơ hoặc làm giảm tốc độ dòng dầu. Điều này có thể ảnh hưởng xấu đến tuổi thọ của động cơ. Bộ lọc phải được thay thế định kỳ.

#### CAUTION

Chúng tôi khuyên bạn nên sử dụng phụ tùng chính hãng của UD. Sử dụng dầu và bộ lọc kém chất lượng có thể làm giảm hoạt động của động cơ và xử lý khí thải.

#### WARNING

Nhiệt độ dầu động cơ có thể đủ nóng để làm bỏng da ngay cả khi chỉ chạy động cơ một thời gian ngắn. Chỉ xả dầu động cơ khi động cơ nguội.

#### Quy trình thay thế - bộ lọc dầu động cơ GH11E

1. Nới lỏng nắp đổ dầu.
2. Làm sạch khu vực lân cận và ốc xả (1).
3. Đặt một thùng chứa thích hợp dưới bể chứa động cơ.
4. Tháo ốc xả (1).
5. Xả dầu.
6. Vặn chặt ốc xả. Mômen siết:  $60 \pm 10$  Nm ( $6,11 \pm 1,02$  kgf.m).
7. Thay bộ lọc dầu (1 bộ lọc chính (2) và 2 bộ lọc phụ (3)) cùng lúc khi thay dầu.

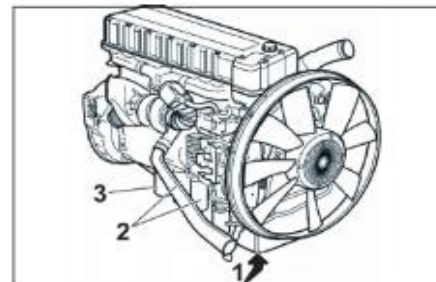

### Quy trình thay thế bộ lọc dầu động cơ GH8E, GH5E

1. Nới lỏng nắp đổ dầu
2. Làm sạch khu vực lân cận và ốc xả nước.
3. Đặt một thùng chứa thích hợp dưới các te động cơ.
4. Tháo ốc xả.
5. Xả dầu.
6. Vặn chặt ốc xả. Mô-men siết: 55 - 65 Nm (40,5 - 48 lb ft).
7. Thay bộ lọc dầu với dầu động cơ cùng lúc.
8. Tháo vỏ bộ lọc.

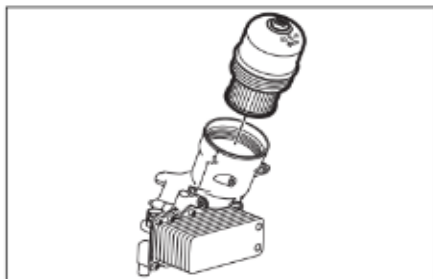

### 9. Tháo lọc

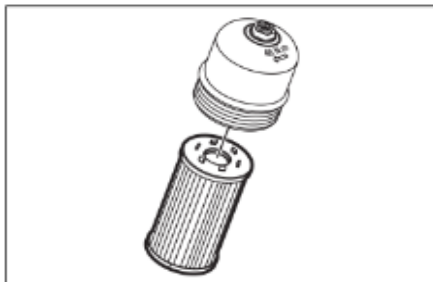

### 10. Tháo gioăng nắp lọc

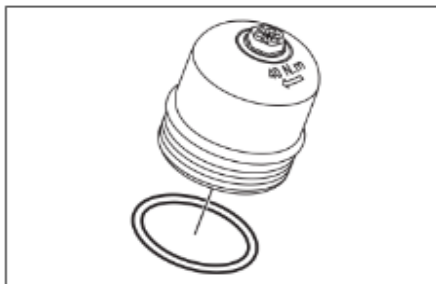

### 11. Thoa nhớt cho vòng đệm lọc

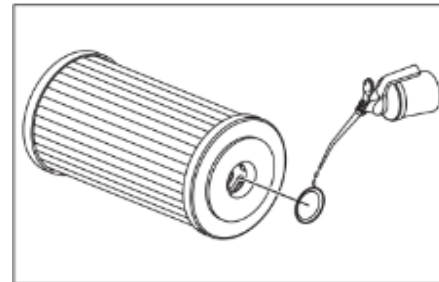

### 12. Thoa nhớt cho gioăng nắp lọc

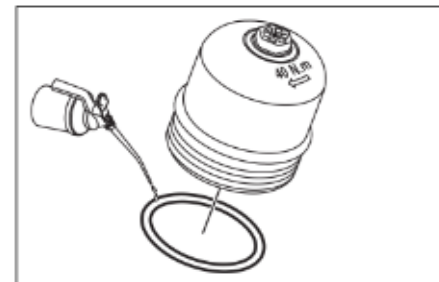

## 8. KIỂM TRA VÀ BẢO DƯỠNG

---

### 13. Lắp lọc và vỏ

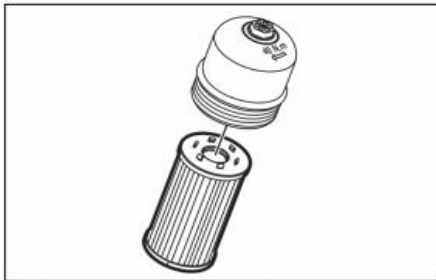

### 14. Lắp cụm lọc và siết chặt với mô-men xoắn $40 \pm 5$ Nm ( $30 \pm 4$ lb ft).

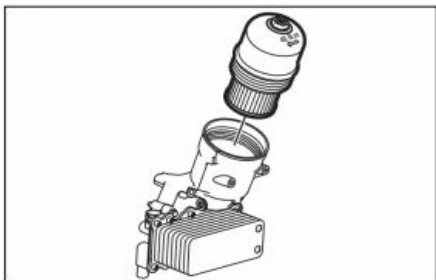

### 8.4 Bộ lọc nhiên liệu

Kiểm tra và thay thế

Nhiên liệu phải được lọc trước khi cấp vào buồng đốt. Nhiên liệu bẩn có thể gây ra thiệt hại nghiêm trọng cho hệ thống nhiên liệu và các bộ phận khác của động cơ. Điều này dẫn đến mất công suất của xe và cuối cùng là hỏng động cơ. Nếu áp suất trong bộ lọc nhiên liệu giảm xuống dưới một mức nhất định, đèn cảnh báo bộ lọc nhiên liệu bị tắc sẽ hiển thị trên bảng đồng hồ (chỉ dành cho GH11E). Thay ngay bộ lọc nhiên liệu nếu đèn cảnh báo xuất hiện.

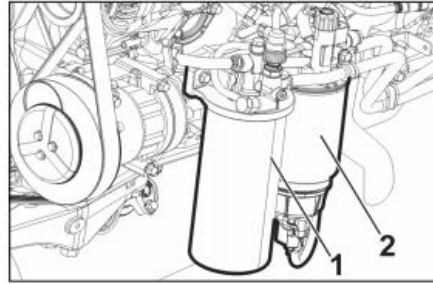
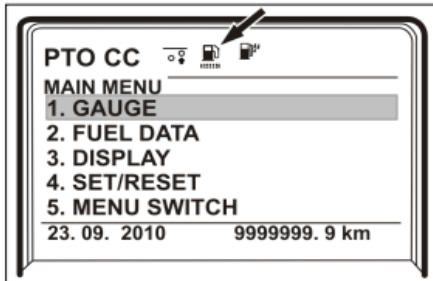

**GH11E**

1. Lọc nhiên liệu chính
2. Lọc nhiên liệu phụ

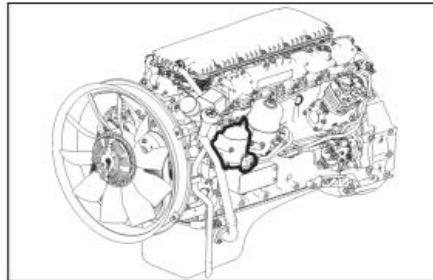

**GH8E, GH5E**

Lọc nhiên liệu chính

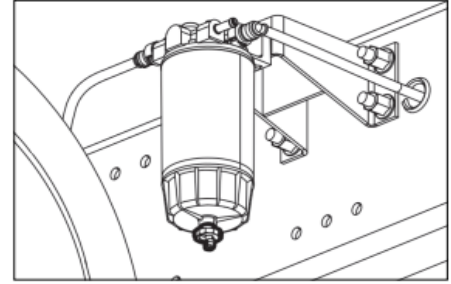

**GH5E, GH8E & GH11E (Nếu được trang bị)**

**Lọc tách nước**

Thay bộ lọc nhiên liệu cùng lúc với thay dầu động cơ và bộ lọc dầu. Ngoài ra, hãy thay bộ lọc nhiên liệu khi những điều sau đây xảy ra:

- Áp suất nhiên liệu giảm - GH11E
- Công suất động cơ giảm.
- Thông báo cảnh báo bộ lọc nhiên liệu bị tắc được hiển thị trong IC - GH11E
- Vòng màu đỏ nổi trong bộ lọc trước - GH8E, GH5E

### CAUTION

- Nếu lọc nhiên liệu bị tắc và không được chú ý đến, lọc sẽ bị hỏng và nhiên liệu bị ô nhiễm sẽ chảy trực tiếp đến bơm phun và vòi phun. Điều này ảnh hưởng xấu đến tuổi thọ của động cơ. Lọc nhiên liệu phải được thay thế thường xuyên ngay cả khi cảnh báo không được hiển thị
- Tùy thuộc vào điều kiện vận hành của xe, đèn cảnh báo lọc nhiên liệu có thể hiển thị trước khoảng thời gian thay thế định kỳ. Trong trường hợp này, hãy thay thế lọc ngay. Nếu cảnh báo thường xuyên hiển thị ngay cả khi đã thay lọc, hãy liên hệ với đại lý UD Trucks được ủy quyền để kiểm tra và bảo dưỡng.

### DANGER

Rò rỉ nhiên liệu có thể gây cháy. Lọc nhiên liệu phải được lắp đặt chắc chắn để tránh rò rỉ.

### CAUTION

Không để nhiên liệu tiếp xúc với các bộ phận điện.

### Quy trình thay thế lọc nhiên liệu trên động cơ GH11E

1. Làm sạch xung quanh để bắt bộ lọc.

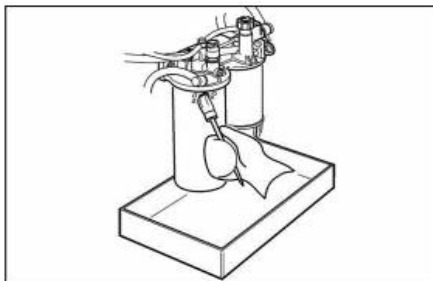

2. Đặt thùng chứa phù hợp bên dưới bộ lọc để chứa nhiên liệu.
3. Nới lỏng nắp bình nhiên liệu để giải phóng áp suất trong bình.
4. Tháo bộ lọc

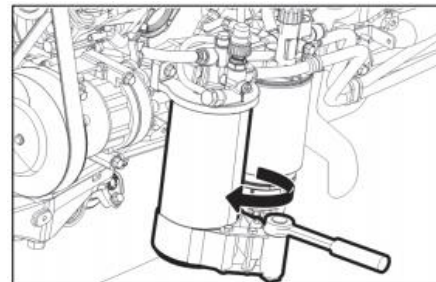

### NOTE

Bộ lọc nhiên liệu mới sẽ trống. Không được đổ đầy nhiên liệu vào bộ lọc nhiên liệu mới trước khi lắp đặt.

5. Bôi trơn gioăng bộ lọc mới.
6. Vận bộ lọc bằng tay cho đến khi gioăng của bộ lọc chạm vào bề mặt vỏ.

7. Siết chặt bộ lọc thêm một nửa hoặc ba phần tư vòng.

8. Thay bộ lọc nhiên liệu thô cùng lúc với bộ lọc nhiên liệu tinh.

9. Ngắt kết nối dắc điện.

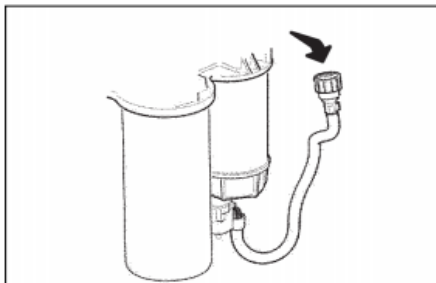

10. Tháo bộ lọc nhiên liệu thô

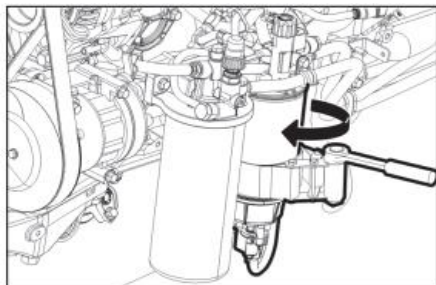

11. Làm sạch cảm biến báo nước được lắp trong bình chứa bằng nhựa nằm dưới bộ lọc trước nhiên liệu thô.

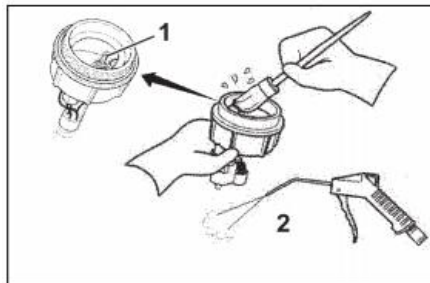

1. Cảm biến báo nước

2. Súng hơi

12. Kiểm tra để đảm bảo rằng lỗ thoát nước không bị chặn lại

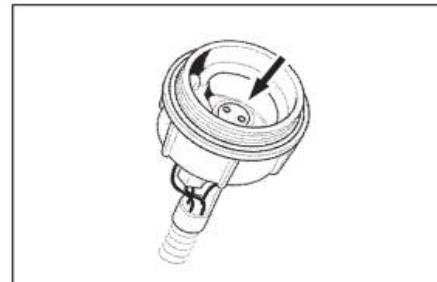

### NOTE

Việc đóng cặn trên cảm biến báo nước không ảnh hưởng đến chức năng của lọc thô, việc thay thế lọc nhiên liệu thô là không cần thiết vì lý do này.

## 8. KIỂM TRA VÀ BẢO DƯỠNG

### 13. Lắp gioăng để lọc mới và bôi trơn

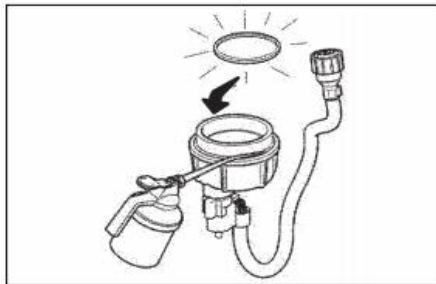

14. Bôi trơn gioăng lọc nhiên liệu thô. Đổ đầy nhiên liệu sạch vào bình để lọc/bộ lọc nhiên liệu thô và vào.

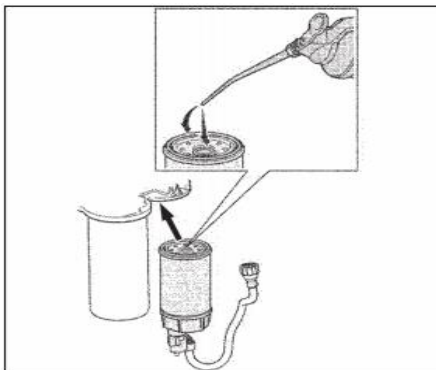

### 15. Gắn lại dây điện

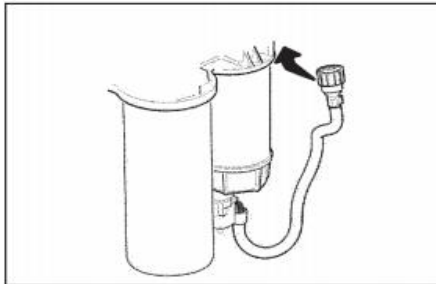

#### CAUTION

Không sử dụng lại nhiên liệu từ bộ lọc cũ vào bộ lọc mới. Vứt bỏ nhiên liệu bị ô nhiễm một cách thân thiện với môi trường.

Khởi động động cơ và kiểm tra rò rỉ nhiên liệu.

#### CAUTION

Kiểm tra rò rỉ nhiên liệu. Rò rỉ nhiên liệu có thể làm hỏng các bộ phận điện tử.

Chạy động cơ ở vòng tua không tải trong 3-5 phút để loại bỏ không khí trong hệ thống nhiên liệu.

#### NOTE

Không nên tăng tốc độ động cơ vì có thể có các túi khí được đưa vào buồng đốt. Điều này có thể dẫn đến việc ngừng động cơ đột ngột

**Quy trình thay thế lọc nhiên liệu trên động cơ GH8E, GH5E**

Tháo cụm bộ lọc



Rò rỉ nhiên liệu có thể gây cháy. Bộ lọc nhiên liệu phải được lắp đặt chắc chắn để tránh rò rỉ.

1. Làm sạch xung quanh để bắt bộ lọc.

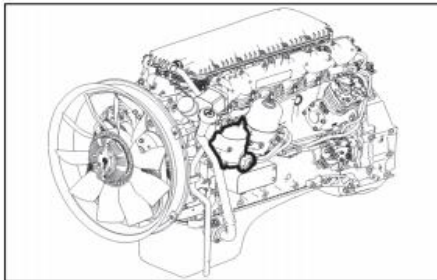

2. Đặt thùng chứa phù hợp bên dưới bộ lọc để chứa nhiên liệu.

3. Nới lỏng nắp bình nhiên liệu để giải phóng áp suất bên trong bình.

4. Tháo bộ lọc

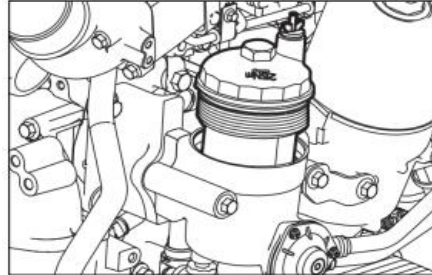

5. Tháo lõi lọc và sin

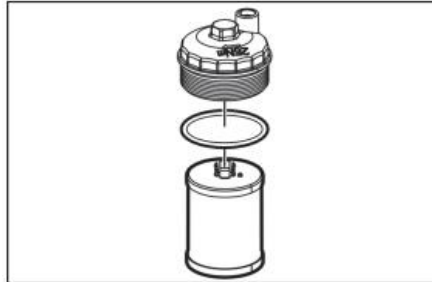

6. Loại bỏ lõi lọc

7. Làm sạch bộ vỏ bộ lọc bằng dầu diesel

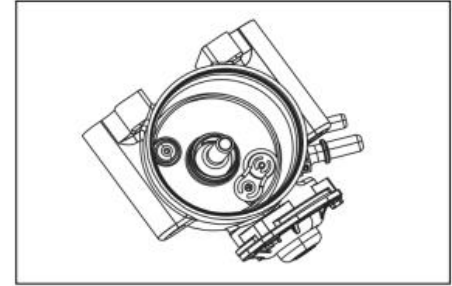

8. Kiểm tra van xả và gioăng thoát nước xem có hư hỏng. Thay thế mới nếu bị hỏng.

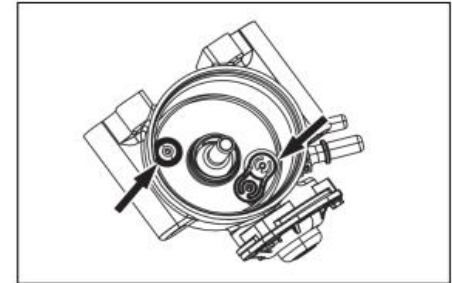

## 8. KIỂM TRA VÀ BẢO DƯỠNG

### 9. Bôi trơn sin lọc bằng dầu diesel

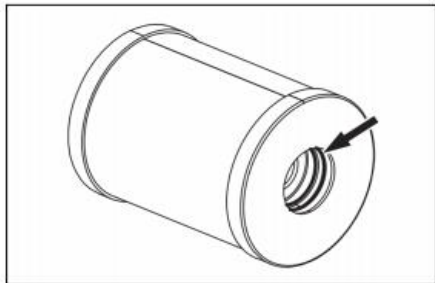

### 10. Lắp vòng sin mới và bôi trơn bằng nhớt.

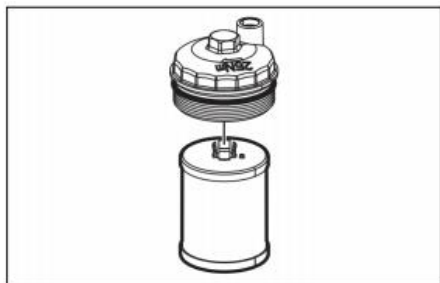

### 11. Lắp đặt cụm bộ lọc với mô-men xoắn 25 Nm (18 lb ft)

### 15. Gắn lại dây điện

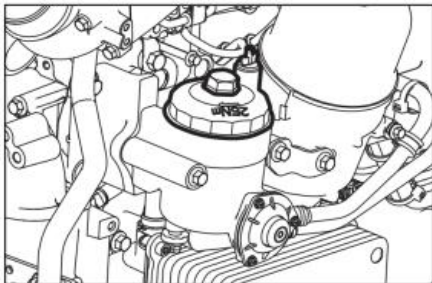

### 12. Tháo nút thông hơi và thay thế các gioăng. Bôi trơn các gioăng bằng dầu diesel

Không vặn chặt vòi thoát khí. Chỉ cần đặt lại vòi thoát khí sao cho nhiên liệu chảy trong khi xả gió.

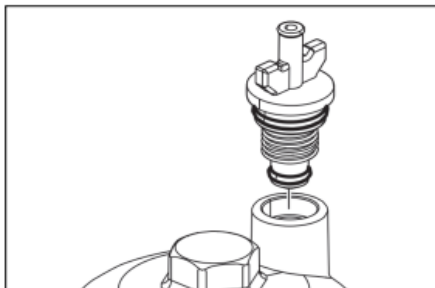

13. Thực hiện xả gió. Tham khảo “xả gió hệ thống nhiên liệu - GH8E” trong Chương 8.

14. Vặn chặt vòi thoát khí.

15. Khởi động động cơ chạy không tải và kiểm tra rò rỉ nhiên liệu.



Kiểm tra rò rỉ nhiên liệu. Rò rỉ nhiên liệu có thể làm hỏng các bộ phận điện tử.

### Xả nước của bộ lọc nhiên liệu

Nếu nước đọng lại trong bộ lọc nhiên liệu thô, biểu tượng cảnh báo và ghi chú sẽ hiển thị trên bảng đồng hồ cho GH11E.

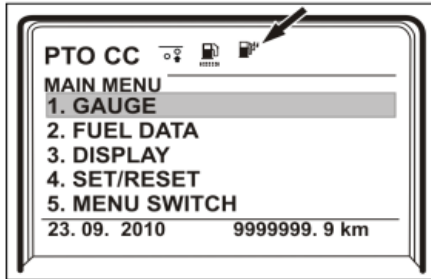

Đối với động cơ GH8E, GH5E, hãy xả nước, khi vòng phao màu đỏ nổi trong bộ lọc nhiên liệu thô.

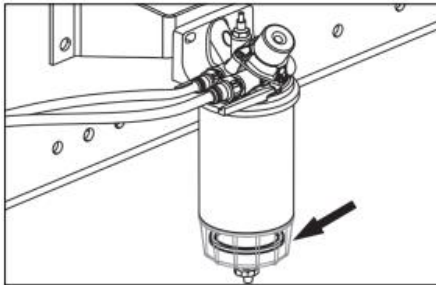

Nếu thấy rằng nước đọng nhiều hơn, thì phải xem lại chất lượng của nhiên liệu. Trong trường hợp này, hãy xả toàn bộ thùng nhiên liệu và đổ đầy nhiên liệu đúng chất lượng vào thùng.

#### ⚠ CAUTION

Không tiếp tục lái xe trong khi bộ lọc nhiên liệu thô chứa nước.

#### Quy trình xả nước đối với động cơ GH11E

1. Dừng xe

#### NOTE

Nếu khởi động động cơ trước khi xả nước hoàn tất, quá trình xả nước sẽ bị gián đoạn.

2. Gài phanh tay
3. TẮT động cơ
4. Tháo vỏ và vật liệu hấp thụ tiếng ồn gắn bên trái thanh ray (nếu được trang bị)
5. Đặt một thùng chứa dưới bộ lọc.

6. Xoay chìa khóa điện theo chiều kim đồng hồ đến vị trí ACC.

7. Chọn tùy chọn xả từ menu trong màn hình IC. Việc xả nước sẽ tiếp tục trong tối đa 15 giây hoặc cho đến khi nước được xả hết.

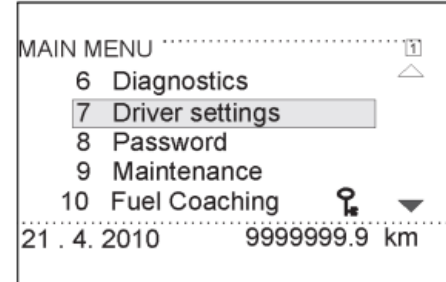

## 8. KIỂM TRA VÀ BẢO DƯỠNG

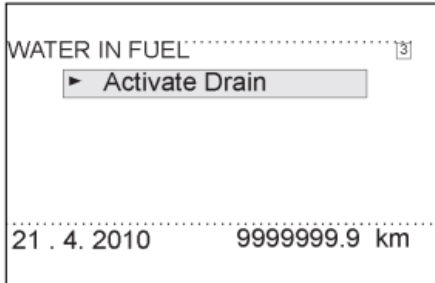
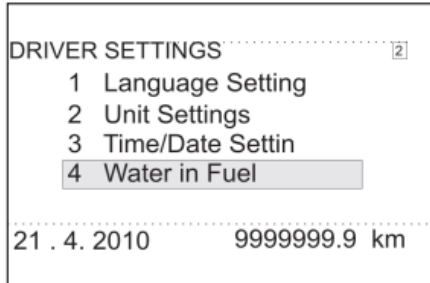

8. Chờ cho đến khi nước ngừng chảy.
9. Đổ thùng chứa một cách an toàn cho môi trường.
10. Biểu tượng cảnh báo sẽ biến mất sau một thời gian xe hoạt động.

### NOTE

Sau khi xả nước, không thể thực hiện lại trong 6 phút tiếp theo.

### Quy trình xả nước - Bộ lọc nhiên liệu thô

### NOTE

Quy trình xả nước giống nhau đối với cả động cơ GH11E và GH8E, GH5E. Các hình ảnh hiển thị bên dưới là của GH11E.



### WARNING

Luôn sử dụng thùng chứa để chứa nhiên liệu để đảm bảo an toàn và vệ sinh sàn xưởng.

1. Dừng xe
2. Gài phanh tay
3. TẮT động cơ
4. Tháo vỏ và vật liệu hấp thụ tiếng ồn gắn bên trái thanh ray (nếu được trang bị)

5. Đặt một thùng chứa bên dưới bộ lọc nhiên liệu thô.

6. Nới lỏng nút xả và xả nước.

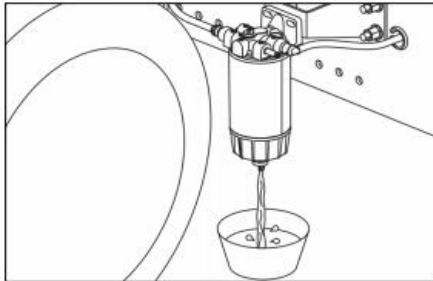
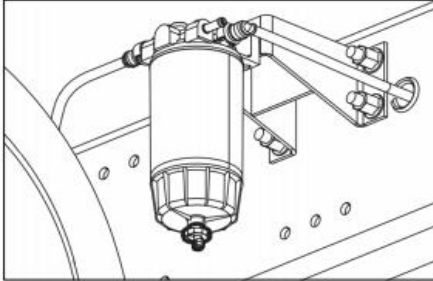

**NOTE**

Không xả hết nước trong để lọc.

7. Vặn chặt nút xả

**Thay thế bộ lọc nhiên liệu thô**

1. Đặt một thùng chứa thích hợp bên dưới lọc nhiên liệu thô.
2. Nới lỏng nút xả.

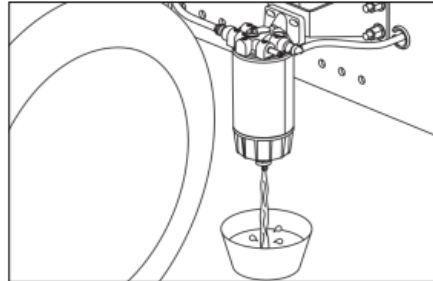
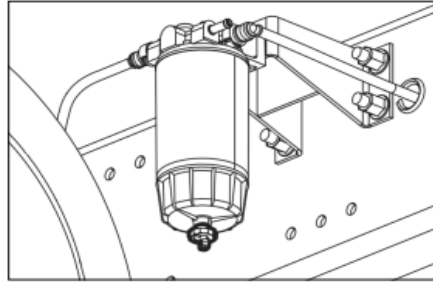

**NOTE**

Không xả hết nước trong để lọc.

3. Vặn chặt nút xả.

4. Tháo cụm bộ lọc nhiên liệu thô.

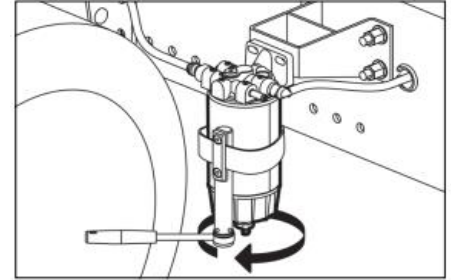

5. Tháo lọc nhiên liệu thô

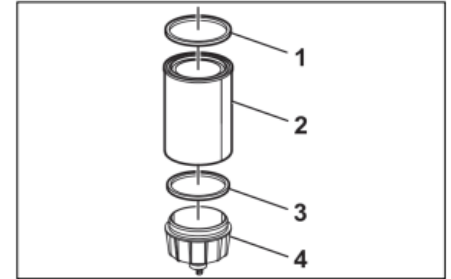

1. Gioăng
2. Lọc nhiên liệu thô
3. Sin
4. Đế lọc

## 8. KIỂM TRA VÀ BẢO DƯỠNG

### 6. Làm sạch đế lọc

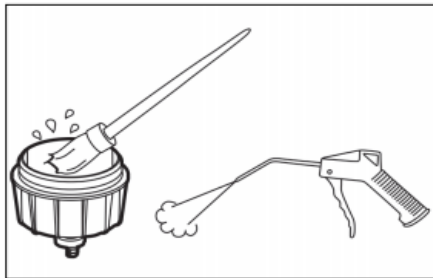

### 7. Lắp lọc

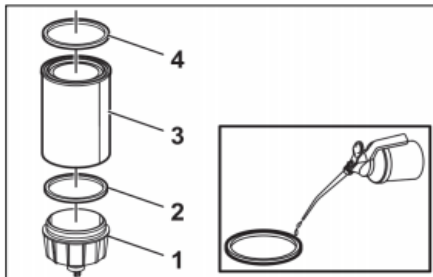

1. Đế lọc
2. Sin Lọc
3. Lõi lọc
4. Sin lọc

### NOTE

Bôi trơn cho sin lọc trước khi lắp

### 8. Lắp bộ lọc

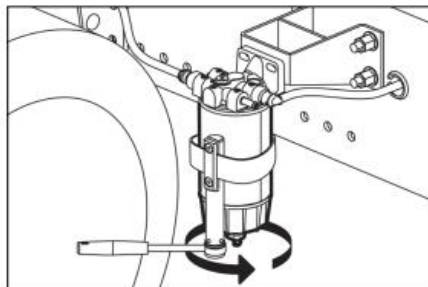

9. Thực hiện xả gió. Tham khảo “Xả gió hệ thống nhiên liệu” trong Chương 8.

### 8.5 Xả gió hệ thống nhiên liệu

Động cơ GH11E được trang bị hệ thống xả khí tự động giúp thoát khí tự động từ hệ thống nhiên liệu và hút không khí vào bình nhiên liệu trong khi động cơ đang chạy. Do đó, trong quá trình thay thế lọc nhiên liệu, không cần phải “xả gió thống nhiên liệu” bằng tay.

#### Xả gió hệ thống nhiên liệu động cơ GH11E

1. Dừng xe
2. Gài phanh tay
3. TẮT động cơ.
4. Nâng cabin “**Tham khảo nâng cabin**” trong Chương 8.
5. Tháo vỏ và vật liệu hấp thụ tiếng ồn gắn bên trái thanh ray (nếu được trang bị).
6. Bơm bơm tay được gắn với để bộ lọc nhiên liệu thô (2) khoảng 200 lần cho đến khi cảm thấy nặng bơm tay (1).

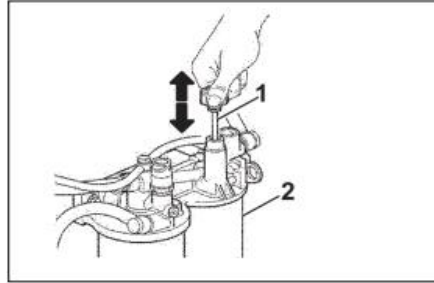

1. Bơm tay
2. Lọc nhiên liệu sơ cấp

7. Khởi động động cơ. Để động cơ chạy ở vòng tua không tải trong khoảng 3-5 phút.

#### NOTE

Không được tăng vòng tua máy nhiều hơn số vòng tua máy ở tốc độ không tải, như làm vậy, các bọt khí (nếu có) trong đường nhiên liệu sẽ bị đưa vào buồng đốt và dẫn đến động cơ ngừng hoạt động.

#### NOTE

Không mở bất kì kết nối nào

8. Nếu động cơ không khởi động, hãy lặp lại theo quá trình “xả gió thống nhiên liệu”.

9. Chạy động cơ ở vòng tua máy không tải

10. Kiểm tra xem có rò rỉ nhiên liệu không

11. Đảm bảo rằng động cơ hoạt động trơn tru.

12. Lắp đặt vỏ và vật liệu hấp thụ tiếng ồn (nếu được trang bị).

## 8. KIỂM TRA VÀ BẢO DƯỠNG

### Xả gió hệ thống nhiên liệu - GH8E, GH5E



#### WARNING

Không cố định xe đúng cách có thể dẫn đến thương tích nghiêm trọng hoặc tử vong.

#### NOTE

Đảm bảo rằng nút xả gió được lắp vào bộ lọc chính và bộ lọc phụ.

1. Nâng cabin. Tham khảo "**Nâng cabin**" trong Chương 8.
2. Nới lỏng lỗ thông hơi của bộ lọc phụ.

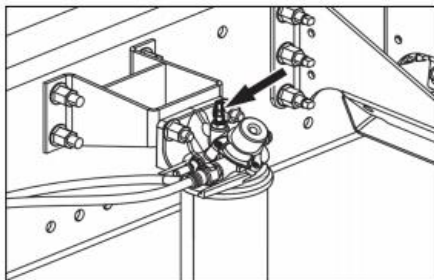

3. Kết nối ống thông hơi trên bộ lọc

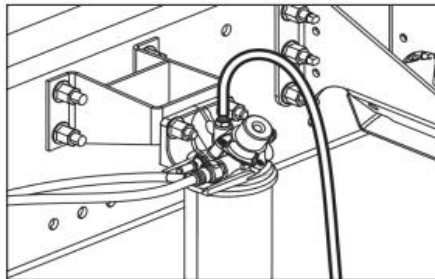

4. Nới lỏng nút thông hơi của bộ lọc tinh

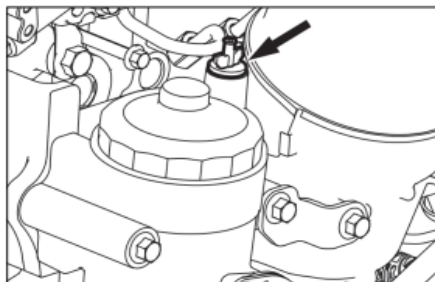

5. Kết nối ống thông hơi trên bộ lọc tinh

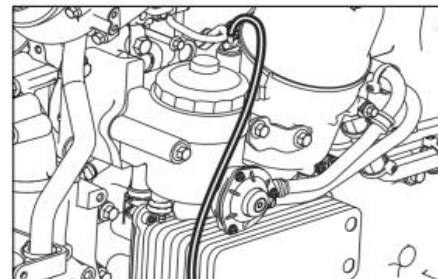

6. Đặt một thùng chứa phù hợp bên dưới cả hai bộ lọc.
7. Bơm bơm tay trên bộ lọc thô cho đến khi nhiên liệu tràn ra khỏi bộ lọc thô.

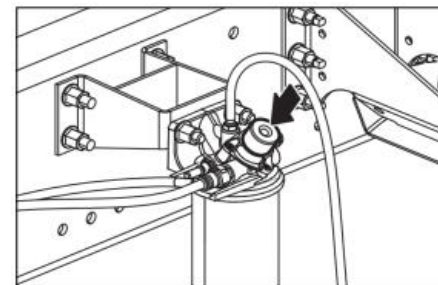

**NOTE**

Tiến hành xả gió cho đến khi nhiên liệu không còn bọt khí.

8. Tháo ống thông hơi và vặn chặt nút xả.

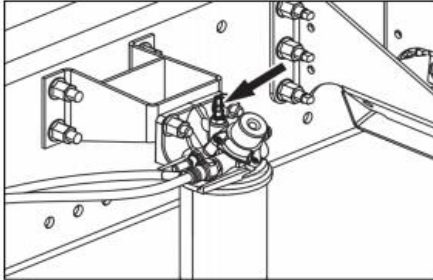

9. Thực hiện xả gió trên bộ lọc thô cho đến khi nhiên liệu tràn qua bộ lọc tinh.

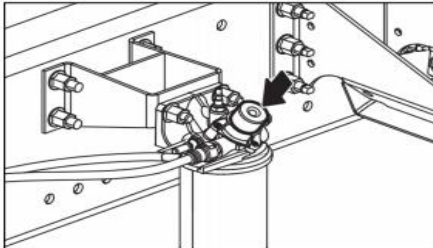

10. Tháo ống thông hơi và vặn chặt nút xả. Tiến hành mỗi cho đến khi cứng.

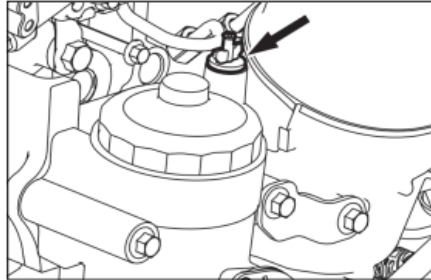

11. Tiếp tục bơm tay cho đến khi nặng tay.

12. Hạ cabin xuống. Tham khảo “Hạ cabin” trong Chương 8.

**NOTE**

Tiến hành xả gió cho đến khi nhiên liệu không còn bọt khí.



**WARNING**

Sau khi khởi động động cơ, kiểm tra rò rỉ nhiên liệu ở tất cả các chi tiết của hệ thống nhiên liệu. Nếu phát hiện thấy rò rỉ, hãy dừng động cơ và liên hệ với đại lý UD Trucks được ủy quyền gần nhất để được hỗ trợ.



**CAUTION**

Nếu không khí lọt vào hệ thống nhiên liệu, nó sẽ gây ra hiện tượng phun nhiên liệu không đều và có thể làm hư hỏng động cơ. Đảm bảo rằng không khí được xả ra khỏi hệ thống (xả gió hệ thống nhiên liệu) trong khi thay bộ lọc nhiên liệu hoặc khi đường dẫn nhiên liệu bị ngắt hoặc khi xả nước ra khỏi bộ lọc nhiên liệu.

## 8. KIỂM TRA VÀ BẢO DƯỠNG

### 8.6. Nhớt

#### Khuyến nghị dầu động cơ



#### CAUTION

Chúng tôi đặc biệt khuyên bạn nên luôn sử dụng chất bôi trơn UD. Sử dụng các loại dầu và chất bôi trơn khác sẽ dẫn đến các hậu quả nghiêm trọng không được bảo hành

Điều quan trọng là phải kiểm tra và thay thế dầu nhớt định kỳ để kéo dài tuổi thọ xe, lái xe an toàn và thoải mái.

Phần này tóm tắt các bước kiểm tra và bảo dưỡng mà người dùng có thể thực hiện liên quan đến dầu nhớt

Dầu nhớt UD được chuẩn bị cho toàn bộ hoạt động của xe. Luôn sử dụng dầu nhớt UD để bổ sung và thay thế thường xuyên.

#### NOTE

Kiểm tra hoặc thay thế các hạng mục nếu lịch bảo dưỡng đến khoảng thời gian hoặc số km được yêu cầu tùy theo điều kiện nào đến trước

#### Biện pháp phòng ngừa khi bổ sung và thay thế dầu

Công việc bảo dưỡng không đúng cách có thể gây ra rò rỉ dầu. Yêu cầu dịch vụ tại đại lý UD Trucks được ủy quyền gần nhất.

Trong quá trình kiểm tra và bảo dưỡng, hãy tuân thủ các mục sau:

- Chuẩn bị thùng đựng dầu xả phù hợp
- Thực hiện công việc ở nơi có sẵn thiết bị xử lý dầu.
- Luôn xử lý dầu thải theo các quy định về môi trường.

#### Kiểm tra và thay thế dầu động cơ



#### WARNING

Kiểm tra mức dầu và chỉ thực hiện bảo dưỡng sau khi động cơ nguội, để tránh bị thương nghiêm trọng do động cơ hoặc dầu nóng.

Kiểm tra mức dầu động cơ trước khi điều khiển xe và khi động cơ nguội. Kiểm tra sau khi TẮT động cơ, hãy đợi động cơ nguội và dầu xuống oàn toàn đầy cacte

### Kiểm tra mức dầu động cơ

1. Đậu xe trên một bề mặt bằng phẳng
2. Tháo que thăm dầu nằm ở bên trái bằng vải sạch và lắp lại. Tháo que thăm dầu và kiểm tra mức dầu.

Mức dầu đủ khi mức dầu nằm giữa vạch MAX và MIN trên que thăm.

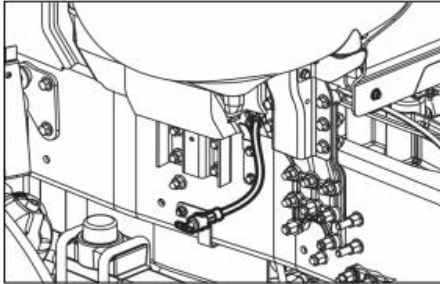

3. Nếu mức dầu thấp, hãy châm thêm dầu qua cổng nạp dầu nằm trên đầu động cơ. Không thêm dầu vượt quá vạch MAX trên que thăm.

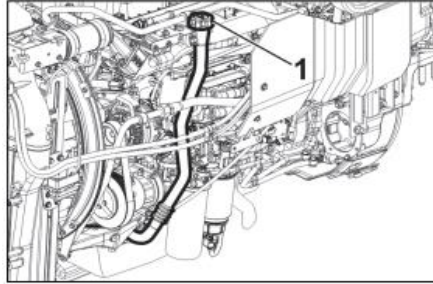

1. Nắp châm nhớt

### WARNING

Xử lý dầu cẩn thận tránh để tràn. Không thêm dầu nếu động cơ hoặc hệ thống xả đang nóng. Dầu đổ vào các bộ phận nóng có thể gây hỏa hoạn.

2. Sau khi thêm dầu, hãy đợi ít nhất 10 phút rồi kiểm tra lại mức dầu.
3. Sau khi kiểm tra, hãy lắp que thăm dầu động cơ vào.

### CAUTION

- Không lái xe với mức dầu động cơ dưới vạch MIN trên que thăm dầu động cơ. Lượng dầu động cơ không đủ có thể gây hư hỏng động cơ nghiêm trọng và lỗi động cơ.
- Đảm bảo rằng bụi bẩn và mảnh vụn không rơi vào động cơ khi đổ thêm dầu qua cổng nạp dầu..

Thay thế dầu động cơ

Dung tích dầu

Tham khảo "Dung tích" trong Chương 11

## 8. KIỂM TRA VÀ BẢO DƯỠNG

### Thay dầu động cơ



#### WARNING

Để tránh bị thương nghiêm trọng do động cơ và dầu động cơ bị nóng, hãy thay dầu sau khi động cơ nguội.



#### WARNING

Tránh để da tiếp xúc trực tiếp với dầu đã qua sử dụng. Nếu dầu tiếp xúc với da, hãy rửa kỹ da bằng xà phòng và nhiều nước. Nếu vẫn còn kích ứng, hãy tìm lời khuyên y tế.

### Cách thay dầu động cơ

1. Đạp xe trên bề mặt bằng phẳng.
2. Tháo nắp nạp dầu.

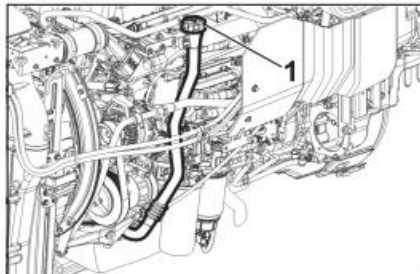

#### 1. Nắp châm nhớt

3. Đặt một thùng đựng dưới ốc xả bên dưới cacte. Tháo phích cắm và xả hết dầu vào bình chứa.

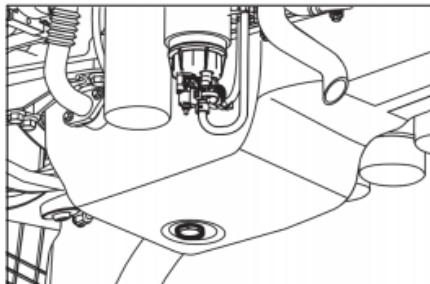

4. Khi dầu đã xả hoàn toàn khỏi cacte, hãy lắp ốc xả vào lỗ và vặn chặt. Sử dụng máy giết mới mỗi khi tháo nút xả.

Lực siết

**60 ± 10 Nm (6 ± 0.5 kgfm) – động cơ GH11E**

**60 ± 5 Nm (6 ± 1 kgfm) – động cơ GH8E**

**54 – 59 Nm (5.5 – 6.0 kgfm) – động cơ GH5E**

5. Thay bộ lọc dầu.

6. Nạp dầu động cơ qua cổng nạp.

7. Sau khi đổ đầy dầu động cơ, hãy đợi ít nhất 10 phút, sau đó kiểm tra mức dầu bằng que thăm. Nếu mức dầu động cơ thấp, hãy thêm dầu cho đến khi mức trên que thăm dầu nằm trong khoảng MAX đến MIN

8. Khởi động động cơ và kiểm tra rò rỉ dầu.

**Thay dầu hộp số**



**CAUTION**

Sử dụng chất bôi trơn không phải của UD có thể dẫn đến những hư hỏng nặng và sẽ không được bảo hành.

*Đối với dung tích dầu, Tham khảo “Dung tích” trong Chương 11*

Thay thế lần đầu:

Thời gian thay dầu lần đầu sau 4 tuần hoặc tối đa 5000 km.

**Quy trình thay thế**



**DANGER**

Không thay dầu hộp số khi còn nóng

1. Đặt một thùng chứa dưới ốc xả dầu. Tháo ốc xả và xả hết trong dầu hộp số.

**NOTE**  
Ốc xả có chứa nam châm. Loại bỏ hết mặt kim loại khỏi đầu ốc trước khi lắp vào.

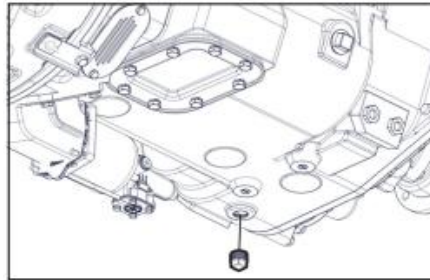

2. Lắp lại ốc xả và vặn chặt.
3. Tháo ốc kiểm tra mức dầu

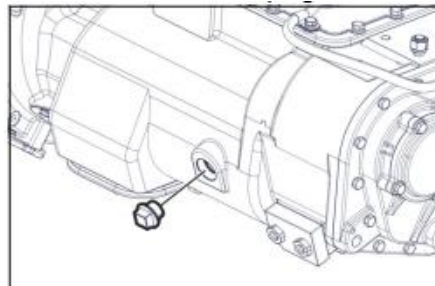

4. Đổ đầy dầu qua lỗ nạp bên trên, cho đến khi dầu tràn ra khỏi lỗ kiểm tra mức dầu.

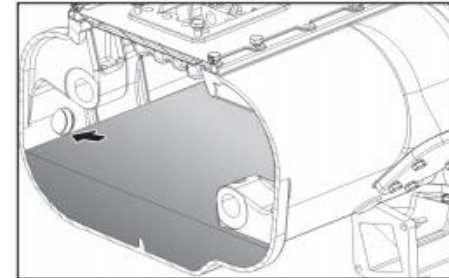
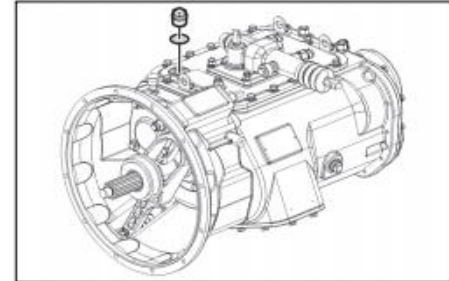

## 8. KIỂM TRA VÀ BẢO DƯỠNG

5. Gắn lại ốc kiểm tra mức dầu và siết chặt.

6. Gắn lại ốc nạp dầu và siết chặt.



### CAUTION

Luôn sử dụng phễu đổ dầu để tránh bụi bẩn gần lỗ nạp vào dầu

### NOTE

Đối với thay dầu PTO, xả dầu hộp số chính và cả PTO thể hiện như trong hình dưới đây.

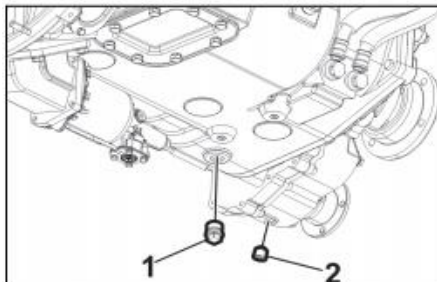

1. Ốc xả dầu hộp số chính
2. Ốc xả dầu hộp PTO



### CAUTION

Dầu bị biến chất khi nhiệt độ tăng, do đó làm hỏng hộp số. Ở những xe vận hành trong điều kiện khắc nghiệt, dầu có xu hướng nóng nhanh và nhanh hỏng. Cần thay dầu thường xuyên hơn.

Sau khi thay thế, đảm bảo rằng dầu được đổ đầy đến mức quy định (bề mặt dưới của lỗ kiểm tra mức dầu). Dầu không đủ hoặc thừa có thể dẫn đến hỏng hộp số.

### Kiểm tra mức dầu hộp số tự động - Allison 3000

1. Đậu xe trên mặt bằng và gài phanh tay
2. Khởi động động cơ và chạy ít nhất một phút ở tốc độ 900 đến 1.000 vòng/phút để làm sạch hệ thống không khí
3. Khi động cơ ở chế độ không tải, nhấn bàn đạp phanh và chuyển cần số sang D (lái tiến) hoặc R (lùi) để nạp đầy dầu thủy lực vào toàn bộ mạch thủy lực.
4. Chuyển cần số sang N (số 0).
5. Khi động cơ ở chế độ không tải và ở vị trí N (số 0), hãy kiểm tra mức dầu thủy lực.

### Kiểm tra NGUỘI

1. Làm sạch xung quanh khu vực gần que thăm dầu.

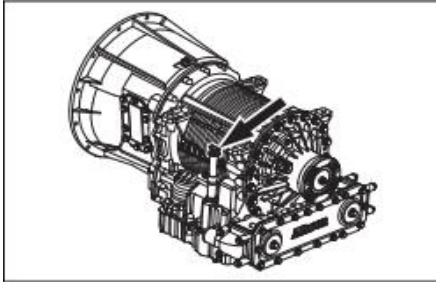

2. Kéo que thăm dầu thủy lực ra khỏi ống nạp, lau sạch dầu trên bề mặt que thăm, sau đó lắp que thăm trở lại vị trí ban đầu.  
3. Kéo que thăm dầu thủy lực ra một lần nữa để kiểm tra mức dầu. Kiểm tra (ít nhất hai lần) để đảm bảo rằng mức dầu nằm trong dải **NGUỘI**. Nếu mức dầu không nằm trong phạm vi cho phép, hãy đổ đầy hoặc rút bớt dầu ra.

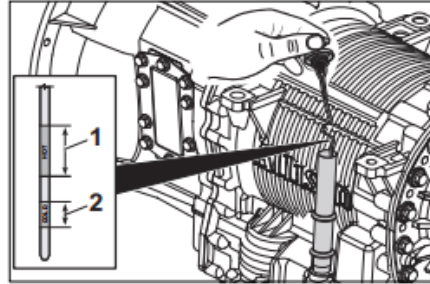

1. Dải **NÓNG**  
2. Dải **NGUỘI**

### Kiểm tra **NÓNG**

1. Lái xe khoảng 10 đến 15 phút,  
2. Đậu xe trên mặt phẳng và gài phanh tay.  
3. Kéo que thăm dầu thủy lực ra khỏi ống nạp, lau sạch dầu trên bề mặt que thăm, sau đó lắp que thăm trở lại vị trí ban đầu.

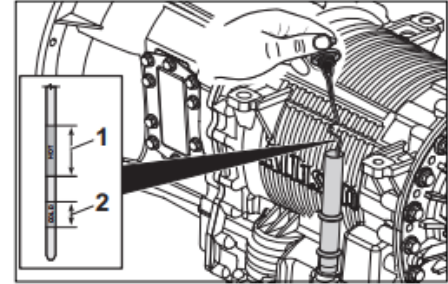

1. Dải **NÓNG**  
2. Dải **NGUỘI**

4. Kéo que thăm dầu thủy lực ra một lần nữa để kiểm tra mức dầu. Kiểm tra (ít nhất hai lần) để đảm bảo rằng mức dầu nằm trong phạm vi dải **NÓNG**.  
5. Nếu mức dầu thủy lực nằm trong dải **NÓNG** thì việc kiểm tra đã hoàn tất. Nếu mức chất lỏng không nằm trong phạm vi cho phép, hãy đổ đầy hoặc rút bớt dầu ra.

## 8. KIỂM TRA VÀ BẢO DƯỠNG

### Thay đổi dầu thủy lực hộp số tự động

Yêu cầu thay dầu hộp số tự động bởi đại lý UD Trucks được ủy quyền hoặc cơ sở dịch vụ đủ điều kiện khác. Chỉ sử dụng chất lỏng truyền động được liệt kê trong “Chất bôi trơn được khuyến nghị” ở Chương 11.

### Thay thế bộ lọc và dầu thủy lực hộp số tự động - Allison 3000

Một bộ lọc tách rời được gắn ở dưới cacte

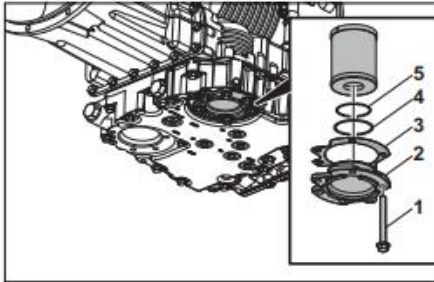

Lọc chính

- |            |        |
|------------|--------|
| 1. Bu lông | 2. Nắp |
| 3. Phốt    | 4. Sin |
| 5. Sin     |        |

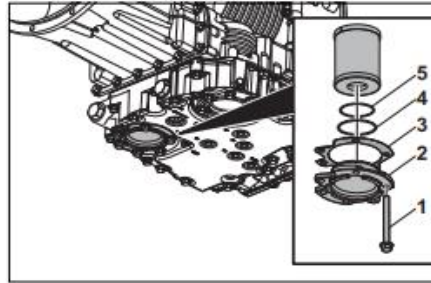

Lọc chính

- |            |        |
|------------|--------|
| 1. Bu lông | 2. Nắp |
| 3. Phốt    | 4. Sin |
| 5. Sin     |        |

6. Làm sạch nắp bộ lọc và vùng lân cận để ngăn bụi vào lúc tháo bộ lọc.
7. Tháo các bu lông lắp của nắp và kéo nắp và bộ lọc xuống.
8. Thay bộ lọc, gioăng chữ O và phốt bằng những cái mới và lắp vào vỏ. Khi lắp đặt, bôi một lớp dầu sạch phủ nhẹ lên toàn bộ chu vi của gioăng chữ O và phốt.
9. Lắp nắp và bộ lọc thành một và gắn vào hộp số. Mômen siết: 51-61 N•m {5,2 - 6,2 kgf•m}

10. Sau khi thay thế, hãy đảm bảo đổ đầy nhớt thủy lực. Sau khi đổ đầy, hãy kiểm tra mức dầu.

### Thay đổi dầu thủy lực hộp số ESCOT.

Yêu cầu phải thay dầu hộp số ESCOT tại các đại lý UD Trucks được ủy quyền hoặc cơ sở dịch vụ đủ điều kiện khác. Chỉ sử dụng dầu thủy lực được liệt kê trong “Chất bôi trơn được khuyến nghị” ở Chương 11.

1. Làm sạch khu vực xung quanh
2. Đặt 1 thùng chứa dầu thải
3. Tháo ốc xả và gioăng chữ O

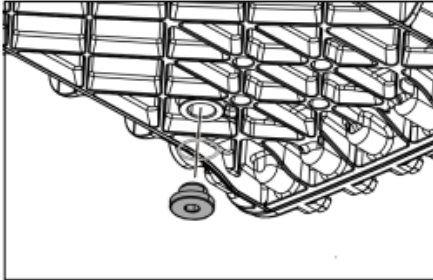

4. Xả dầu.
5. Làm sạch nút xả.
6. Lắp ốc xả và gioăng chữ O mới. Mô-men siết ốc xả  $35 \pm 5$  Nm.
7. Tháo nắp và gioăng chữ O.
8. Tháo lọc.

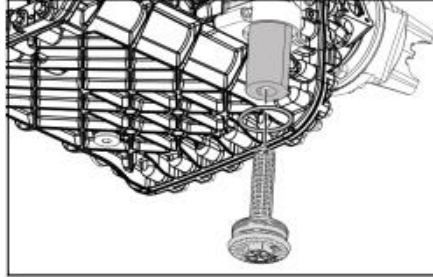

9. Gắn lọc mới
10. Tháo ốc đổ dầu và thay gioăng chữ O sau đó đổ đầy dầu.

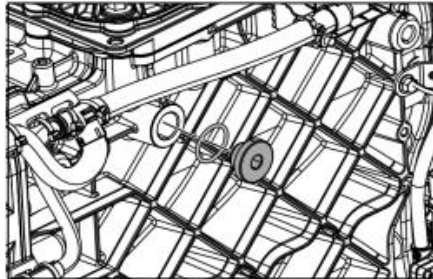

11. Kiểm tra mức dầu và đảm bảo rằng mức dầu nằm trong khoảng từ MAX đến MIN.

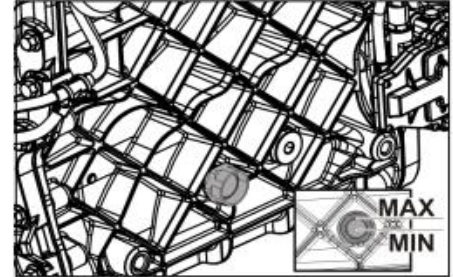

12. Lắp ốc đổ dầu và thay gioăng chữ O mới. Mô-men siết ốc đổ dầu  $35 \pm 5$  Nm.

#### NOTE

Nếu ốc xả dầu bị hỏng, hãy sử dụng ốc mới.

#### NOTE

Bôi trơn gioăng chữ O trước khi lắp đặt.

## 8. KIỂM TRA VÀ BẢO DƯỠNG

### Thay dầu bộ giảm tốc

Đối với chất bôi trơn được khuyến nghị và dung tích Tham khảo Chương 11.

Làm sạch khu vực xung quanh ốc xả

Đặt thùng chứa dầu xả

Tháo ốc thông gió.

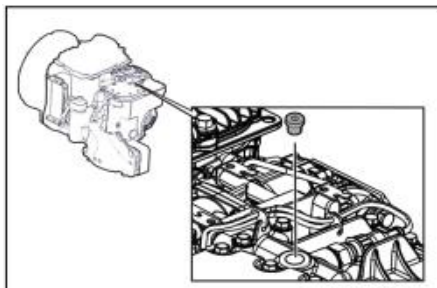

4. Tháo các ốc xả.

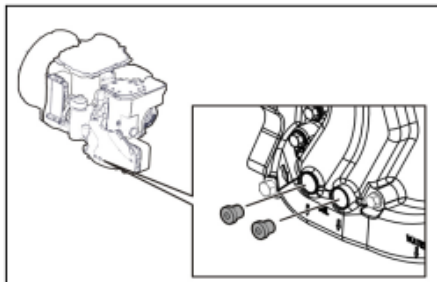

5. Xả dầu bộ giảm tốc

6. Lắp các ốc xả mới.

**Mômen siết: 16Nm**

7. Tháo ốc nạp dầu.

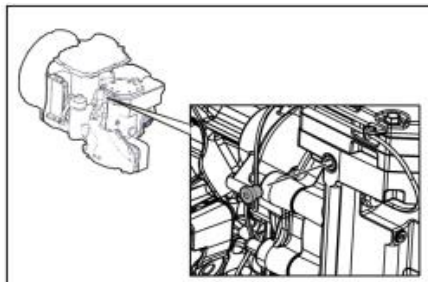

8. Đổ đầy dầu bộ giảm tốc.

9. Lắp ốc nạp dầu mới

**Mômen siết: 50Nm**

10. Lắp ốc thông gió mới.

**Mômen siết: 13Nm**

### NOTE

Bôi trơn gioăng chữ O trước khi lắp các ốc

**Thay dầu hộp vi sai cầu****⚠ CAUTION**

Việc sử dụng chất bôi trơn không được ủy quyền có thể dẫn đến những hư hỏng nặng do và sẽ không được bảo hành.

Thay thế lần đầu:

Sau 5000 km đầu tiên hoặc 1 tháng (Tùy điều kiện nào đến trước)

**Quy trình thay thế**

Tháo nút xả và xả dầu, làm sạch đầu nam châm ốc xả chứa các cặn sắt tích tụ được thu gom.

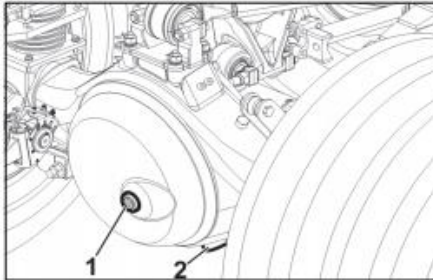

1. Ốc nạp dầu
2. Ốc xả dầu

2. Lắp ốc xả và vặn chặt. Tháo ốc nạp và đổ dầu vào cho đến khi dầu tràn qua lỗ nạp.

3. Siết chặt các ốc với Mômen siết **80 ± 16 Nm {8.15 - 1.63 kgfm}**

Khi đổ đầy, hãy cẩn thận để tránh bụi bắn lọt vào lỗ nạp

**⚠ WARNING**

Kiểm tra hoặc thay dầu hộp vi sai cầu sau khi cầu sau đã được làm mát.

**NOTE**

Luôn luôn sử dụng phễu trong khi đổ dầu để tránh bụi bắn lọt vào lỗ nạp  
Làm sạch khu vực ốc nạp trước khi tháo ốc nạp dầu.

## 8. KIỂM TRA VÀ BẢO DƯỠNG

### Châm thêm dầu trợ lực lái



#### WARNING

Đảm bảo rằng hệ thống lái đủ mát để kiểm tra và thay dầu.

Nếu dầu thiếu hoặc bẩn, hệ thống trợ lực lái có thể hoạt động không bình thường. Không lái xe khi dầu gần hết. Bổ sung hoặc thay thế dầu.



#### CAUTION

Chúng tôi đặc biệt khuyến khích sử dụng chất bôi trơn UD để tránh những thiệt hại nặng nề.

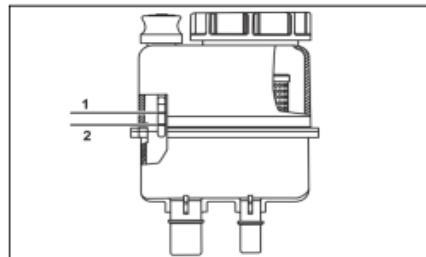
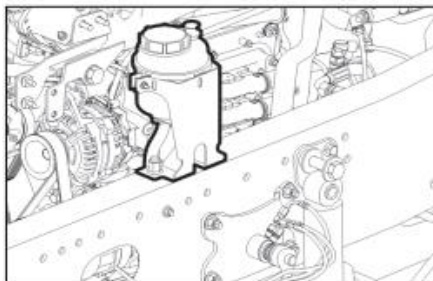

1. MAX  
2. MIN

#### NOTE

Đảm bảo kiểm tra lượng dầu trợ lực lái khi động cơ không hoạt động. Khi thay dầu, hãy thay cả bộ lọc.

### Vỏ lọc dầu

Thay thế vỏ lọc dầu mỗi khi thay dầu trợ lực lái.

### Dung tích

Kiểm tra lượng dầu bằng que thăm dầu được lắp trong bình chứa. Kiểm tra lại mức dầu sau khi chạy động cơ một thời gian ngắn.

Kiểm tra sự rò rỉ dầu trợ lực lái ở các khớp nối ống dẫn dầu

Nếu dầu dưới vạch MIN, hãy mở nắp bình chứa và nạp thêm dầu được khuyến nghị đến vạch MAX.

Tham khảo “**Chất bôi trơn khuyến nghị**” trong Chương 11 để biết tiêu chuẩn dầu trợ lực lái.

### Kiểm tra và thay dầu trợ lực ly hợp

 **CAUTION**

Chúng tôi đặc biệt khuyến khích sử dụng chất bôi trơn UD để tránh các thiệt hại nghiêm trọng

- Mở nắp ca pô phía trước và kiểm tra mức dầu trong bình chứa ly hợp.
- Mức dầu là đúng nếu nó nằm giữa các dấu MIN và MAX trên bình chứa. Nếu nó ở dưới vạch MIN, hãy thêm dầu trợ lực ly hợp UD cho đến vạch MAX.

### Kiểm tra mức dầu ly hợp

 **DANGER**

- Kiểm tra hoặc thay thế dầu trợ lực ly hợp sau khi động cơ nguội.
- Đảm bảo rằng dầu ly hợp không tiếp xúc với ống xả nóng.

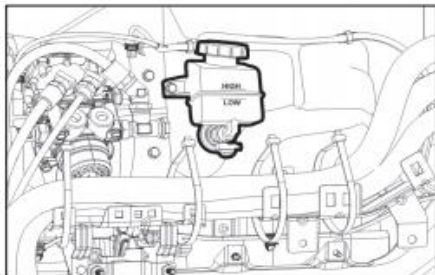

## 8. KIỂM TRA VÀ BẢO DƯỠNG

### Các lưu ý khi xử lý dầu trợ lực ly hợp

Vì dầu trợ lực ly hợp có đặc tính hút ẩm mạnh, nên nó phải được xử lý cẩn thận. Khi dầu ly hợp được kiểm tra, bổ sung hoặc bảo quản, hãy đảm bảo rằng nó không tiếp xúc với hơi ẩm.

Việc thêm các loại dầu khoáng khác (dầu diesel, xăng, v.v.) vào dầu ly hợp có thể làm phồng cao su của hệ thống ly hợp, dẫn đến hỏng hóc.

Việc dính dầu ly hợp vào bề mặt sơn có thể làm lớp sơn bị bong tróc. Hãy cẩn thận khi nạp đầy dầu trợ lực ly hợp.



#### CAUTION

- Nếu mức dầu ly hợp thấp, cần phải kiểm tra xem có rò rỉ trong hệ thống ly hợp hay không. Kiểm tra tại đại lý UD Trucks được ủy quyền gần nhất.
- Loại bỏ bụi bẩn trên và xung quanh nắp trước khi tháo nắp của bình chứa dầu ly hợp. Khi tháo nắp, tránh tiếp xúc với bụi bẩn, nước hoặc vật lạ.
- Sử dụng một thùng chứa sạch để chứa dầu ly hợp. Tiết đối không được sử dụng thùng bẩn, có sơn hoặc dầu khoáng.

### Bôi trơn

#### NOTE

Bôi trơn là rất quan trọng khi nói đến bảo trì và bảo dưỡng xe tải. Các bộ phận của xe như động cơ, hộp số và cầu sau, v.v., phải được bôi trơn bằng dầu hoặc mỡ. Đại lý ủy quyền của UD Trucks có thông tin về toàn bộ các loại dầu mỡ.

### 8.7 Bình ắc quy

#### Bảo dưỡng bình ắc quy

**DANGER**

Bình ắc quy tạo ra khí hydro, rất dễ cháy. Tia lửa được tạo ra do kết nối cáp lỏng lẻo hoặc không chính xác đủ để làm nổ bình và có thể gây ra hư hỏng hoặc thương tích nghiêm trọng. Bình ắc quy có chứa axit sulfuric, có thể làm bỏng da của bạn. Nếu axit tiếp xúc với da hoặc mắt của bạn, hãy rửa sạch bằng nhiều nước và đến bác sĩ ngay lập tức.



Vì ắc quy có chứa axit ăn mòn và độc hại, UD Trucks không khuyến nghị người lái xử lý ắc quy. Làm như vậy có thể khiến người lái xe, các bên thứ ba hoặc môi trường gặp rủi ro. Do đó, thủ tục này phải được thực hiện bởi một đại lý UD Trucks được ủy quyền. Một số xe được lắp bình ắc quy không cần bảo dưỡng, nếu bạn có thắc mắc gì vui lòng liên hệ với đại lý ủy quyền của UD Trucks để được hỗ trợ.

#### Bảo dưỡng bình ắc quy

Lau sạch bề mặt trên của pin và nắp bằng vải hơi ướt, chỉ sử dụng nước cất để làm ướt miếng vải

Nắp thông hơi có xu hướng bám bụi dẫn đến phồng pin. Vì vậy, hãy tháo nắp thông hơi ra khỏi pin và vệ sinh lỗ thông hơi định kỳ bằng cách cắm một cây que nhỏ.

## 8. KIỂM TRA VÀ BẢO DƯỠNG

### 8.8 Lớp xe

#### Đảo vị trí lốp

Lốp ở mỗi bánh bị mòn tùy thuộc vào điều kiện đường xá, hàng hóa, phanh và vận hành lái. Nếu lốp dự phòng lâu ngày không sử dụng có thể bị biến dạng. Để tránh lốp mòn không đều và để kéo dài tuổi thọ của lốp, nên đảo lốp. Thứ tự đảo lốp được áp dụng cho cả LHD và RHD.

Khuyến nghị về đảo vị trí của lốp: Tham khảo hướng dẫn sử dụng/dịch vụ của nhà sản xuất lốp tương ứng. Nếu không có hướng dẫn thì nên đảo lốp với tần suất 8000 đến 10000 km.

#### Đảo lốp đối với lốp mới có cùng kích thước và rãnh lốp

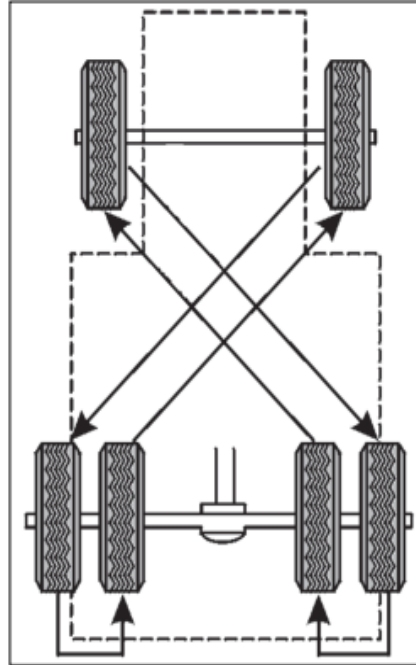

Kiểu đảo lốp theo kiểu hoán đổi trên trục trước và kiểu quay trên trục sau

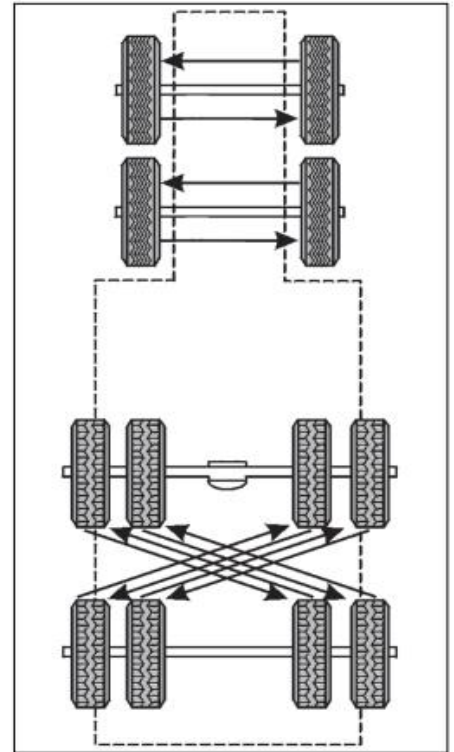
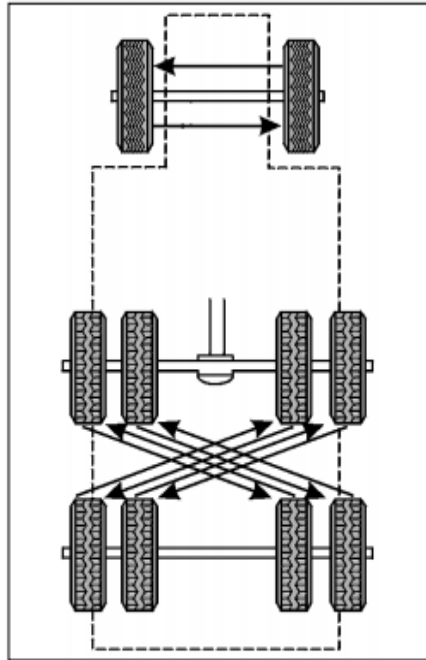
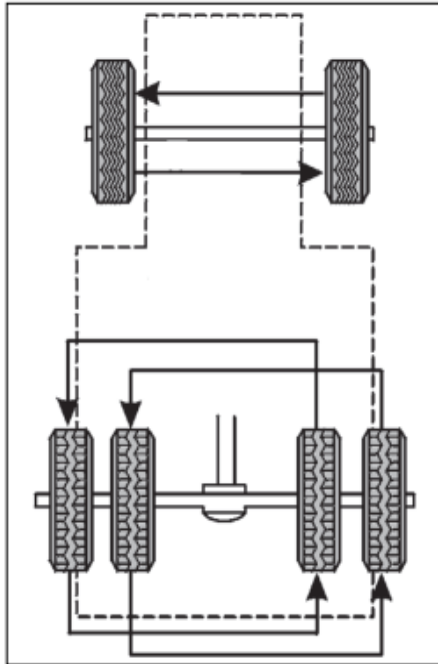

## 8. KIỂM TRA VÀ BẢO DƯỠNG

Đào lớp được khuyến nghị cho rơ móc

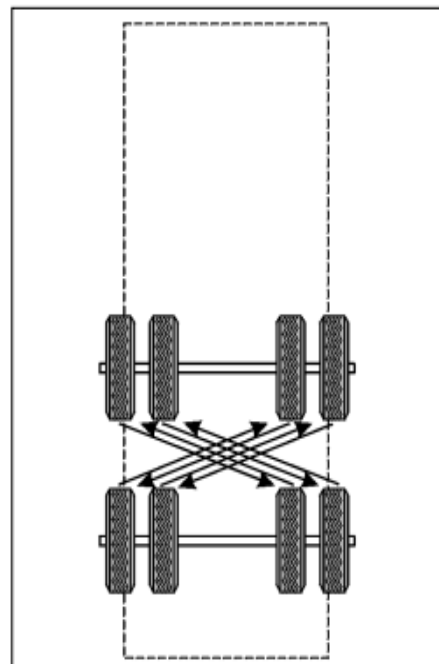
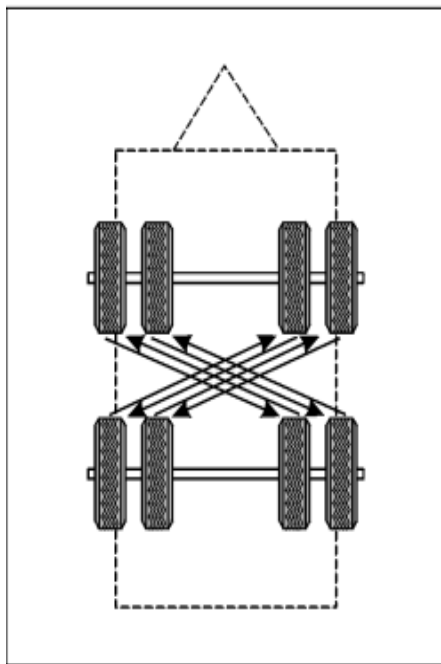
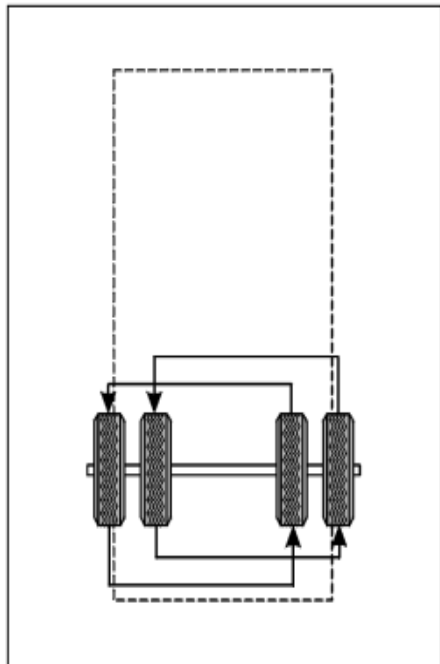

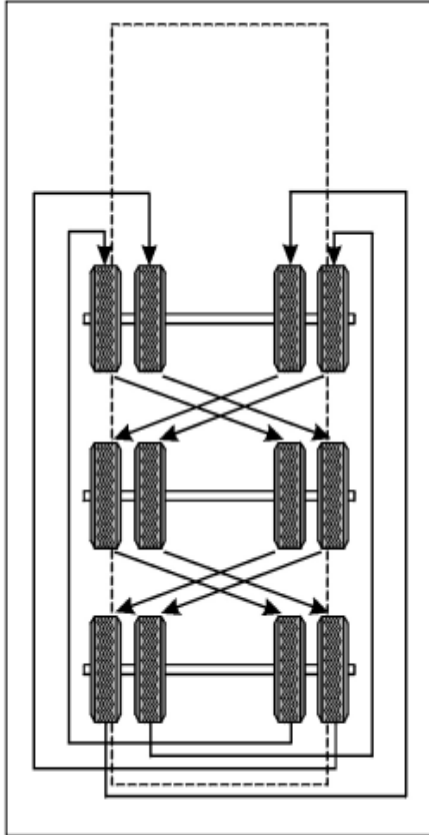

**Thận trọng khi xoay vị trí lốp**

Không lắp lốp có đường kính ngoài chênh lệch kích thước vi quy định ở các bánh.

Trước khi lắp lốp, hãy làm sạch khu vực mâm xe bằng bàn chải sắt.

- Kiểm tra các mâm bánh xe xem có bị nứt và hư hỏng không. Nếu phát hiện thấy vết nứt hoặc hư hỏng, hãy thay mâm ngay lập tức.
- Khi lắp lốp đôi, hãy đảm bảo rằng van khí của lốp trong và lốp ngoài đối diện theo đường chéo.

Đảm bảo rằng lốp được thay đổi/đảo khi thay đổi vị trí của lốp.

NOTE
Nếu có đánh dấu trên lốp, chỉ ra hướng quay (kiểu vấu), lốp phải được thay đổi và không thể đảo được

**Lốp bố tỏa tròn (lốp Radial)**

Kích thước danh nghĩa của chiều rộng lốp	Phạm vi chỉ định của sự khác biệt đường kính ngoài của các lốp
9.00 (hoặc kích thước tương đương)	Trong vòng 8 mm
Lốp hướng tâm thấp	Trong vòng 6 mm

**Lốp Bias**

Phạm vi chỉ định của sự khác biệt đường kính ngoài của các lốp
Within 12 mm

- Đảm bảo rằng lốp xe lắp phía trước có rãnh gai lốp tốt (ít mòn) và bánh xe cân bằng.
- Đảm bảo rằng hướng rãnh gai về phía trước xe tải.

## 8. KIỂM TRA VÀ BẢO DƯỠNG

- Hãy nhớ lắp lốp cùng kích thước trên cùng một trục. Nếu các lốp có kích cỡ khác nhau được sử dụng trên cùng một trục, xe có thể bị ép sang trái hoặc phải, trong khi phanh hoặc vô lăng có thể quay. Không lắp các loại lốp có kích thước khác nhau.
- Luôn thay lốp mới theo cặp và lắp vào bánh trước.
- Khi lốp xe mới được lắp đặt, hãy tiến hành chạy thử. Thực hiện chạy thử trong 200 km trở lên với tốc độ 60 km/h trở xuống hoặc 300 km với tốc độ 50 km/h trở xuống. Kiểm tra áp suất lốp sau khi xe đã chạy được 200 km.
- Kiểm tra sự biến dạng trên phần ren của bu lông và đai ốc bánh xe. Nếu phát hiện thấy hư hỏng quá mức, hãy thay thế các bu lông và đai ốc bị biến dạng theo bộ. Thay thế tất cả các bu lông và đai ốc bánh xe như một biện pháp phòng ngừa để các bu lông và đai ốc bánh xe khác không bị hỏng theo.

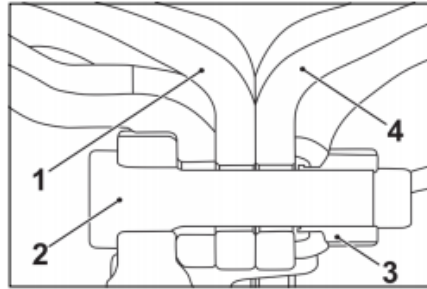

1. Phía trong mâm xe
2. Bu lông
3. Đai ốc bánh xe
4. Phía ngoài mâm xe

### Kiểm tra - Đai ốc bánh xe, bu lông và mâm bánh xe

Khi thay lốp, hãy kiểm tra đai ốc bánh xe, bu lông và mâm bánh xe xem có hư hỏng gì không. Nếu phát hiện có hư hỏng, hãy thay thế ngay lập tức.

Kiểm tra các bu lông để tìm các vết nứt, độ khuyết, độ mòn, độ giãn nở và độ vênh. Nếu quan sát thấy bất kỳ điều kiện nào, hãy thay thế bu lông cùng với đai ốc bánh xe ngay lập tức.

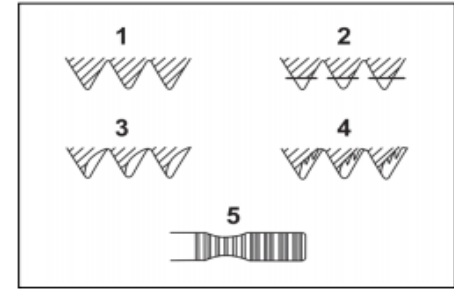

1. Bình thường
2. Cắt răng
3. Mòn
4. Sây sát
5. Lôm vào

Nếu một bu lông bị hỏng, phải thay toàn bộ bu lông và đai ốc của bánh xe. Liên hệ với đại lý UD Trucks được ủy quyền gần nhất.

**Kiểm tra độ lỏng của đai ốc bánh xe, Quy trình kiểm tra**

**CAUTION**

Khi thay đổi Mayo, mâm và đai ốc bánh xe, hãy nhớ kiểm tra mô-men xoắn sau khi lái xe khoảng 50 đến 100 km.

Mô-men xoắn: **650 ± 75 Nm**

Siết chặt các đai ốc bánh xe đến mômen xoắn quy định.

**DANGER**

Nếu quan sát thấy bất kỳ vết nứt hoặc hư hỏng nào trên bánh xe, cần xử lý ngay lập tức. Khi lái xe bị hỏng mâm bánh xe có thể dẫn đến hư hỏng nghiêm trọng và ảnh hưởng đến sự an toàn của người sử dụng.

**Tháo lốp xe**

Nới lỏng các đai ốc bằng dụng cụ phù hợp. Nới lỏng các đai ốc đến mức có thể xoay bằng tay.

Để biết về điểm đặt kích nâng và quy trình kích, Tham khảo phần “Kích nâng” trong Chương 8. Kích nâng xe cho đến khi lốp được nâng lên khỏi mặt đất.

Tháo các đai ốc bánh xe, sau đó tháo bánh xe.

**Bánh trước**

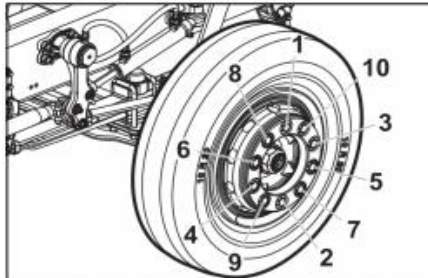

**Bánh sau**

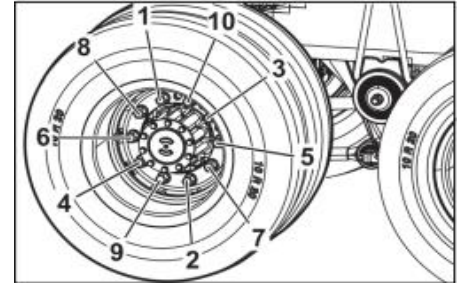

**CAUTION**

Khi kích nâng bánh xe, luôn luôn nới lỏng các đai ốc bánh xe theo kiểu giống như mô tả (cũng như lắp vào). Cụm bánh xe rất nặng và phải cẩn thận khi tháo nó ra.

## 8. KIỂM TRA VÀ BẢO DƯỠNG

### Lắp lốp xe

Làm sạch những thứ sau để loại bỏ rỉ sét, bùn, vết sơn:

Bề mặt mâm bánh xe, bề mặt tiếp xúc của mâm bánh xe, bề mặt tiếp xúc của đai ốc bánh xe, bề mặt lắp đặt của mayơ với mâm bánh xe, phần ren của bu lông và đai ốc bánh xe.

#### CAUTION

Không sơn thêm lên bề mặt lắp đặt. Lốp sơn dày có thể khiến đai ốc bánh xe bị lỏng và bu lông bị gãy. Nếu bề mặt lắp đặt bị bẩn, đai ốc bánh xe có thể bị lỏng và rơi xuống. Nếu bánh xe dự phòng được sơn trên bề mặt lắp đặt để chống ăn mòn, hãy loại bỏ lớp sơn đó khi thay thế.

#### NOTE

Nếu có đánh dấu trên lốp, chỉ ra hướng quay (kiểu vấu), lốp phải được thay đổi và không thể đảo được

Sử dụng cần bẩy lốp, gắn mâm bánh xe bằng cách căn chỉnh các lỗ bu lông của nó với các bu lông bánh xe.

Định vị các bánh xe sao cho các bu lông ở giữa lỗ bu lông và sau đó siết chặt các đai ốc bánh xe.

Nới lỏng kích và từ từ hạ lốp. Bắt đầu siết chặt các đai ốc bánh xe 3 lần theo thứ tự đường chéo được hiển thị trong hình ảnh và siết chặt đến mô-men xoắn đã chỉ định.

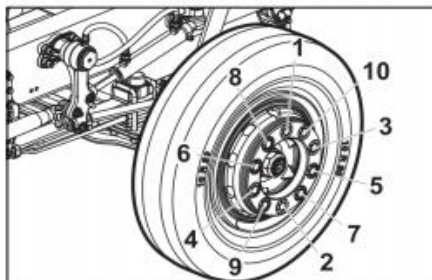

Giá trị mô-men xoắn trước khi thắt chặt: 250-350 Nm

Giá trị mô-men xoắn cuối cùng:  $650 \pm 75$  Nm

Đối với bánh sau, đảm bảo rằng van nạp hơi được đặt theo đường chéo đối diện.

#### CAUTION

Không siết quá mômen xoắn cần thiết. Mômen xoắn quá lớn có thể gây ra hiện tượng kéo bu lông hoặc làm biến dạng bề mặt tiếp xúc của mâm xe.

#### NOTE

Khi lốp hoặc bánh xe được thay thế, vui lòng đảm bảo rằng van nạp hơi nổi thêm (nếu được trang bị trên lốp đó) được tháo ra khỏi lốp cũ và lắp vào lốp mới.

**Bánh xe dự phòng - nếu được trang bị**

Để tháo bánh xe dự phòng, hãy mở khóa/chốt (1) khỏi móc khóa. Lắp tay quay (2) được cung cấp vào ổ cắm của hộp quay bánh xe dự phòng và xoay tay quay.

**NOTE**

Đảm bảo rằng các đai ốc và ổ cắm sạch trước khi nâng hạ bánh xe dự phòng.

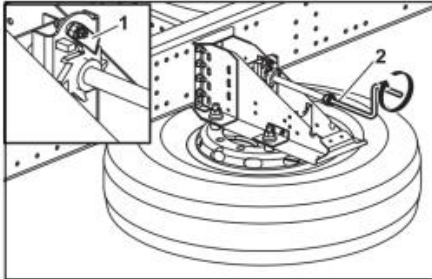

Để lắp đặt bánh xe dự phòng, hãy lắp tấm nâng (2) với mâm bánh xe vào đúng vị trí. Đảm bảo lắp lớp với mặt lồi của mâm hướng lên trên.

Nếu lớp được nâng lên mà dây bị xoắn, xích có thể bị lỏng trong quá trình lái xe. Đảm bảo rằng dây xích (1) không bị xoắn. Xoay tay quay sang phải (theo chiều kim đồng hồ) để nâng khi bánh xe.

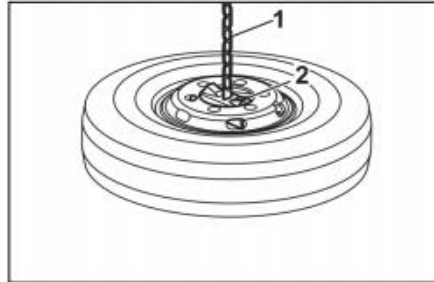

Vị trí của lớp hoặc mâm có thể không chính xác nếu có biến dạng của giá đỡ hoặc độ phẳng của bề mặt kết cấu giá đỡ kém. Điều này cũng có thể xảy ra khi lót đệm.

- Ngay cả khi thắt chặt hoàn tất, nó có thể bị lỏng trong quá trình lái xe. Trong trường hợp này, hãy sửa chữa sự cố tại đại lý UD Trucks được ủy quyền trước khi sử dụng.
- Sau khi nâng, cố định lớp bằng cách siết chặt tay quay. Tác dụng một lực **lớn hơn 294 Nm {30 kgf}** ở mép tay cầm để siết chặt. Hướng dẫn là lực xoay tay cầm bằng một tay với toàn bộ lực của người lớn bình thường.
- Sau khi siết chặt, không quay tay quay theo hướng ngược lại và tháo nó ra.
- Để tháo lớp, quay tay quay theo hướng ngược lại cho đến khi dây xích lỏng ra.



### WARNING

Trước khi lắp lốp, hãy đảm bảo rằng mặt lõi của bánh đĩa hướng lên trên. Lắp lốp ngược chiều khiến lốp không cố định.

Đảm bảo rằng tấm nâng được lắp chính xác trên mâm bánh xe. Lắp không chính xác có thể làm cho lốp bị rơi.

Sau khi lắp lốp dự phòng, hãy dùng tay di chuyển lốp để đảm bảo rằng nó đã được giữ chặt. Nếu lốp không được giữ chặt, nó có thể bị rơi trong quá trình lái xe. Việc lốp bị rơi không chỉ gây xáo trộn cho các phương tiện sau đó mà còn có thể gây ra tai nạn.

### Tháo lắp máy bơm bánh xe

Bạc đạn bánh trước sử dụng dầu làm chất bôi trơn. Luôn sử dụng chất bôi trơn UD 0,3 Lít GL-5.



### CAUTION

Nếu không đổ đầy và duy trì đúng số lượng và chất lượng dầu sẽ dẫn đến hỏng bạc đạn bánh xe sớm.

### Tắc kê/bu lông bánh xe

Thay thế các tắc kê liên kề (cả hai bên) vào tắc kê bị hỏng. Nếu hai hoặc nhiều tắc kê bị hỏng, hãy thay thế tất cả các tắc kê. Các tắc kê bị hỏng thường là dấu hiệu của mô-men xoắn đai ốc quá mức hoặc không đủ.



### DANGER

Lắp bánh không khớp hoặc không chính xác có thể dẫn đến gãy tắc kê và/hoặc các điểm yếu trong lắp ráp dẫn đến hư hỏng xe, cầu trục hoặc có thể gây thương tích nghiêm trọng.

### Phốt bánh xe bên trong và bên ngoài

Thay thế các phốt bánh xe bất cứ khi nào máy bơm được tháo rời. Sử dụng đồ nghề thích hợp để tránh làm biến dạng phốt. Bôi một lớp dầu vi sai vào toàn bộ đường kính trong của phốt.



### CAUTION

Không bôi trơn đường kính trong của phốt và cổ trục gắn phốt có thể làm hỏng phốt khi sử dụng.

### Gioăng nắp chụp máy bơm bánh trước

Gioăng nắp chụp máy bơm giúp ngăn hơi ẩm xâm nhập vào máy bơm. Gioăng bị nứt hoặc rách sẽ cho phép hơi ẩm đi vào bên trong của máy bơm, điều này có thể làm giảm tuổi thọ của chất bôi trơn và máy bơm. Do đó, cần thay thế gioăng chữ O của nắp chụp máy bơm nếu bị hỏng.

### NOTE

Luôn lắp gioăng chữ O mới nếu nắp chụp máy bơm được tháo ra để bảo trì.

### 8.9 Kịch nâng

#### Điểm đặt kính nâng

#### Bánh trước

- Đặt kính dưới dĩa trước.

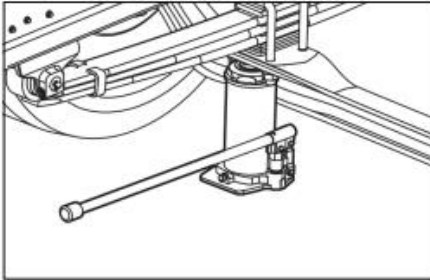

#### Bánh sau

- Đặt kính dưới dĩa trước.

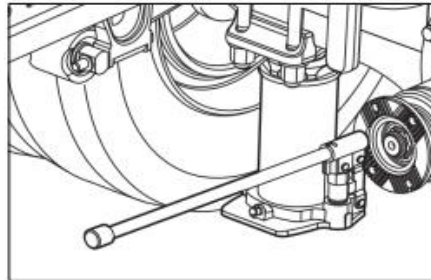

#### Quy trình nâng kính



#### WARNING

Không nổ máy khi xe đang được kịch.  
Kịch sẽ bị lệch do rung động cơ.  
Không hoạt động bên dưới xe khi có kịch.  
Không xếp hoặc dỡ hàng hóa khi xe kịch.  
Không mở van xả đột ngột khi hạ kịch xuống.



#### CAUTION

Không được nâng các cản bảo vệ bằng kính nâng

## 8. KIỂM TRA VÀ BẢO DƯỠNG

### CAUTION

- Không cho phép bất kỳ người nào ở trong cabin khi xe được nâng lên bằng kích.
- Làm sạch, loại bỏ các vết dầu tràn trên kích nâng.
- Khi xe được nâng bằng kích, hãy đảm bảo rằng kích được gắn đúng vị trí điểm đặt kích nâng trên xe.
- Nếu xe cần được nâng trên kích trong thời gian dài, hãy hỗ trợ bằng một khối đỡ phù hợp để đảm bảo an toàn.

### NOTE

- Sử dụng kích nâng được chỉ định cho xe của bạn.
- Sử dụng kích nâng khi nhiệt độ môi trường nằm trong khoảng từ  $-20^{\circ}\text{C}$  đến  $70^{\circ}\text{C}$ .

Nếu xe được kích nâng ở lề đường do lốp bị xẹp, hãy chọn một vị trí an toàn để không ảnh hưởng đến giao thông. Cảnh báo bất kỳ phương tiện nào phía sau bằng cách sử dụng tam giác cảnh báo, đèn báo nguy hiểm hoặc đèn báo dừng.

### Nâng kích

- Để kích xe lên nhằm thay bánh xe, hãy đậu xe trên mặt đất cứng và phẳng. Gài phanh tay. Đặt các miếng chêm bánh xe ở phía trước và phía sau của bánh xe đối diện với bánh xe được thay thế.

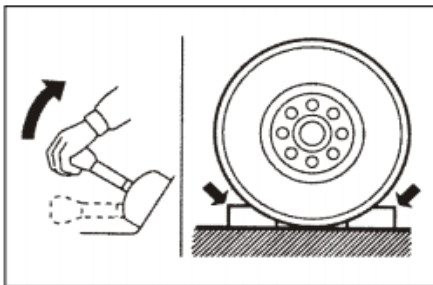

- Đặt kích nâng dưới điểm đặt kích và cố định bằng cách vặn thanh vít phụ.

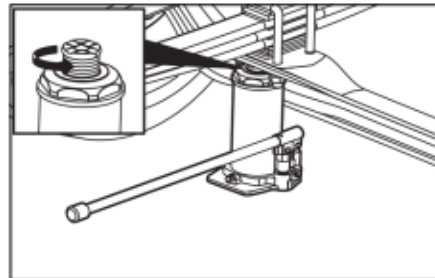

- Sử dụng tay cầm của kích nâng để đóng van xả.

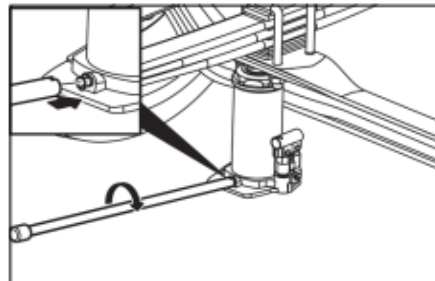

- Lắp tay cầm kích nâng và sử dụng nó để bơm kích (bằng cách di chuyển lên và xuống) để kích bánh xe lên.

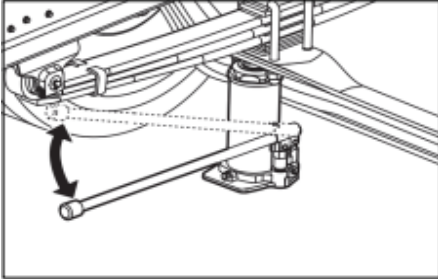

- Để hạ kích, vặn dần van xả sang trái bằng tay cầm của kích. Hạ thấp kích từ từ.

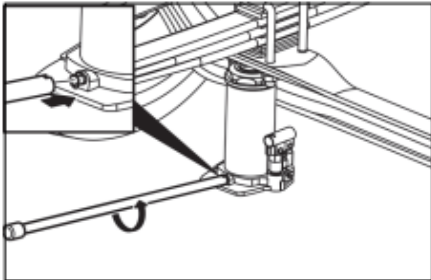

## 8. KIỂM TRA VÀ BẢO DƯỠNG

### 8.10 Đèn và cầu chì

Khi thay bóng đèn, hãy TẮT chìa khóa điện và các công tắc đèn khác. Chỉ sử dụng bóng đèn có công suất quy định.

#### Quester series

#### Danh sách các loại đèn

#### Đèn trước

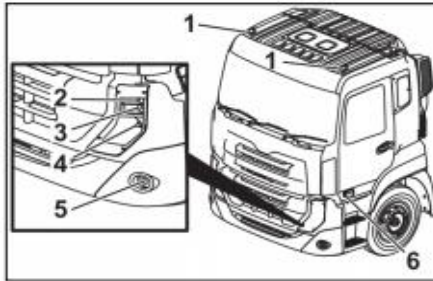

Stt	Mô tả
1	Đèn kích thước phía trước
2	Đèn vị trí/ Đèn đỗ xe
3	Đèn báo xi nhan
4	Đèn pha/cos
5	Đèn cản trước
6	Đèn xi nhan hông cửa

#### Đèn sau

#### 5 Ngăn đèn

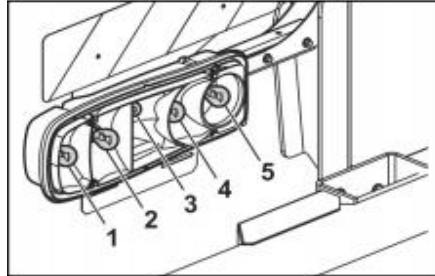

1. Đèn báo rẽ/ Đèn báo khẩn cấp
2. Đèn dừng
3. Đèn vị trí phía sau
4. Đèn dự phòng
5. Đèn sương mù phía sau

#### Quy trình thay thế đèn lái trước

1. Gài phanh tay
2. TẮT chìa khóa điện
3. TẮT công tắc chính dưới bình ắc quy
4. Nâng cabin. Tham khảo “Nâng cabin” trong Chương 8
5. Rút giắc điện và kéo nắp cao su ra.

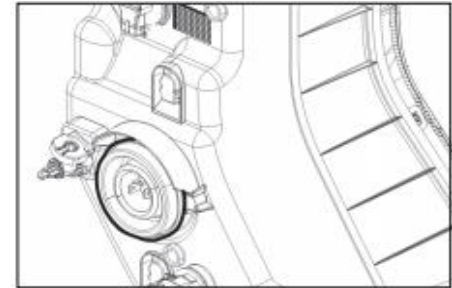

### 6. Nhấn kẹp ra và tháo bóng đèn.

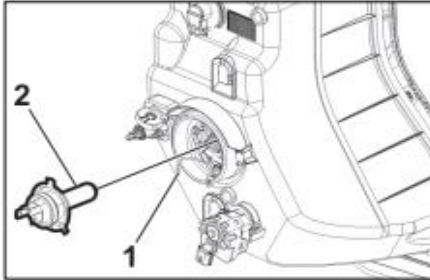

1. Phe cài
2. Bóng

### 7. Tháo bóng đèn

### 8. Lắp bóng đèn mới

### 9. Cố định bóng đèn bằng cách nhấn vào kẹp.

### 10. Gắn nắp chụp cao su

### 11. Gắn lại giắc điện

### 12. Hạ cabin. Tham khảo “Hạ cabin” trong Chương 8.

### Thay thế đèn xi nhan

#### 1. Gài phanh tay.

#### 2. TẮT chìa khóa điện

#### 3. TẮT công tắc chính dưới bình ắc quy

#### 4. Rút giắc điện

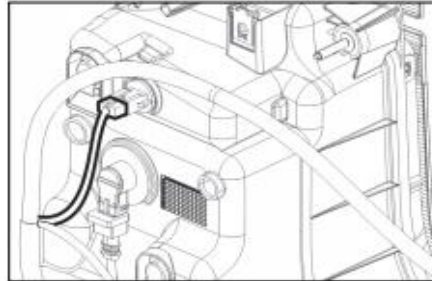

#### 5. Mở khóa bóng đèn bằng cách xoay ngược chiều kim đồng hồ.

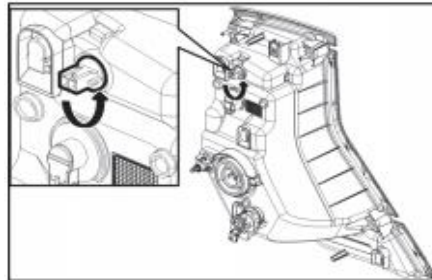

### 6. Tháo bóng đèn và thay thế bằng bóng đèn mới.

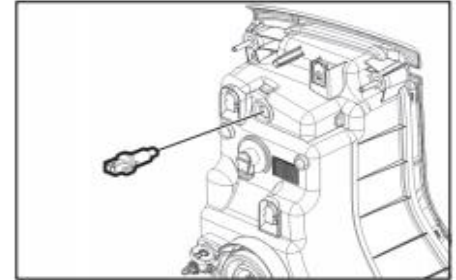

### 7. Gắn chặt bóng đèn bằng cách xoay nó theo chiều đồng hồ

### 8. Gắn lại giắc điện

## 8. KIỂM TRA VÀ BẢO DƯỠNG

### Thay thế đèn đỗ xe

1. Gài phanh tay.
2. TẮT chìa khóa điện
3. TẮT công tắc chính dưới bình ắc quy
4. Rút giắc điện

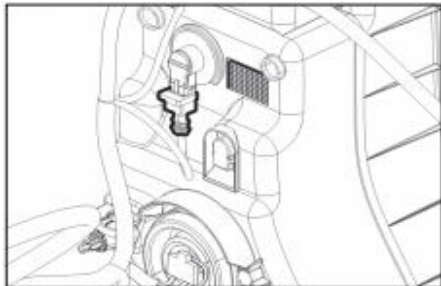

5. Mở khóa bóng đèn bằng cách xoay ngược chiều kim đồng hồ.
6. Tháo bóng đèn và thay thế bằng bóng đèn mới.

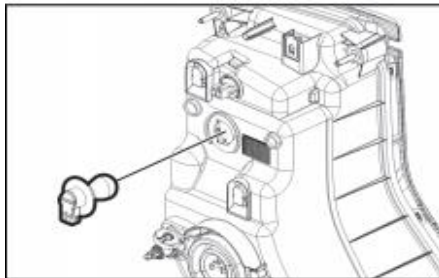

7. Gắn chặt bóng đèn bằng cách xoay nó theo chiều đồng hồ.

8. Gắn lại giắc điện

### Thay thế bóng đèn xi nhan hông cửa

1. Gài phanh tay.
2. TẮT chìa khóa điện
3. TẮT công tắc chính dưới bình ắc quy
4. Tháo nắp đèn (2) bằng cách tháo vít (1).

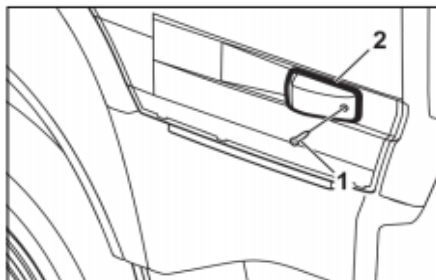

5. Mở khóa bóng đèn và loại bỏ.

6. Thay bóng đèn mới và khóa nó lại.

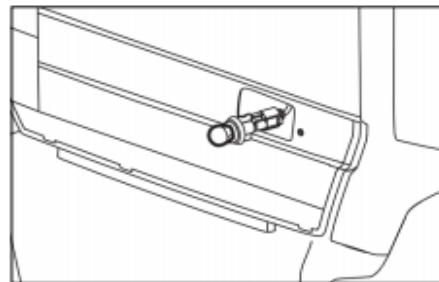

7. Lắp nắp và cố định bằng vít.

**Thay thế đèn kích thước phía trước**

1. Gài phanh tay.
2. TẮT chìa khóa điện
3. TẮT công tắc chính dưới bình ắc quy
4. Tháo chuỗi đèn bằng cách xoay ngược chiều kim đồng hồ.

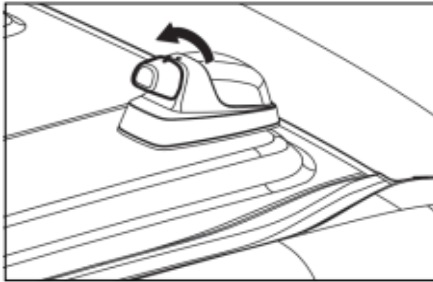

5. Mở khóa bóng đèn và tháo ra.

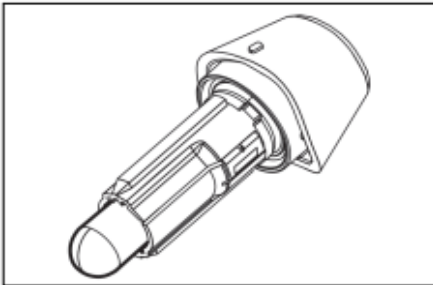

6. Thay bóng đèn mới và khóa nó lại.
7. Lắp chuỗi đèn vào vị trí cũ.

**Thay thế đèn mờ mi bên hông**

1. Gài phanh tay
2. TẮT chìa khóa điện
3. TẮT công tắc chính dưới bình ắc quy
4. Rút giắc điện

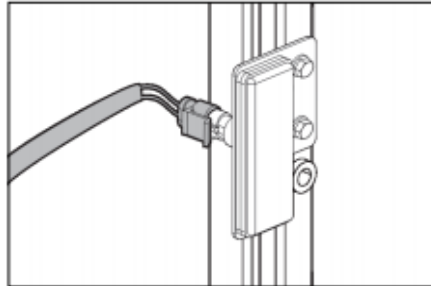

5. Tháo các đai ốc (1).
6. Tháo đệm long đèn (2).
7. Tháo long đèn (3).
8. Tháo đèn (4).

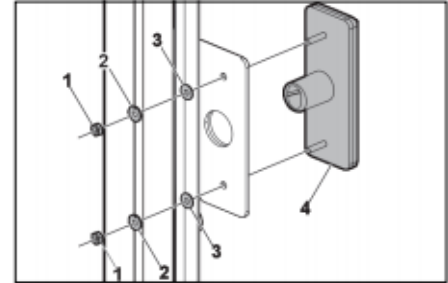

9. Tháo miếng đệm.

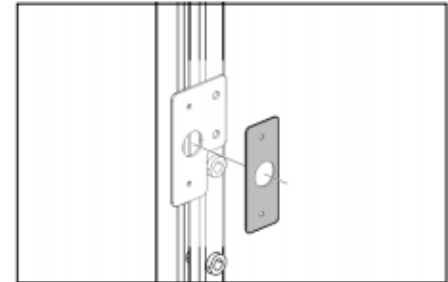

10. Lắp miếng đệm mới

## 8. KIỂM TRA VÀ BẢO DƯỠNG

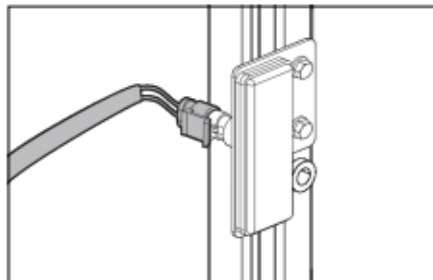
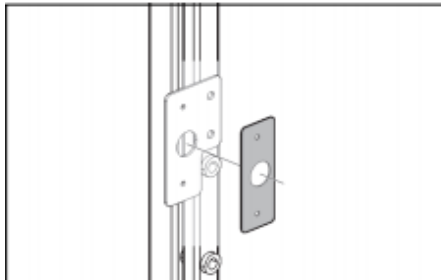

11. Gắn đèn mới (4).
12. Gắn long đèn (3).
13. Gắn đệm long đèn (2).
14. Gắn các đai ốc (1).

### NOTE

Đảm bảo rằng miếng đệm làm kín được căn chỉnh chính xác và được giữ chặt trong rãnh đèn.

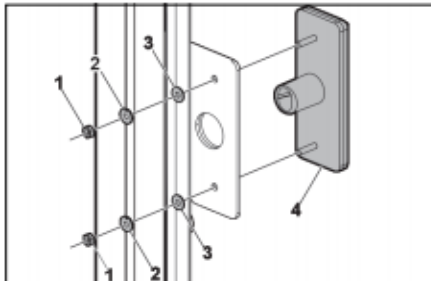

15. Gắn giắc điện

**Thay thế đèn trần trong cabin**

1. Gài phanh tay
2. TẮT chìa khóa điện
3. TẮT công tắc chính dưới bình ắc quy
4. Tháo nắp đèn bằng cách kéo nó qua một đầu.

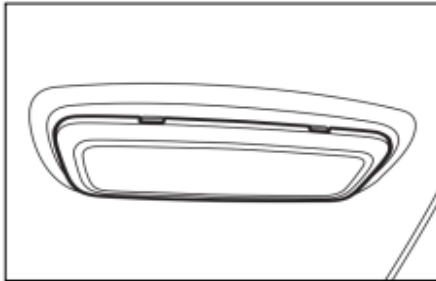

5. Tháo bóng đèn

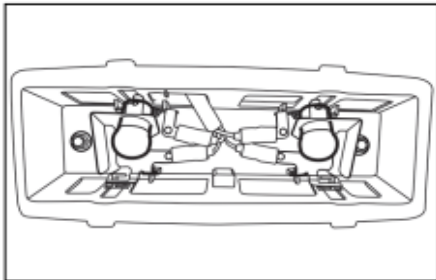

6. Lắp bóng đèn mới
7. Lắp nắp lại vào vị trí.

**Thay thế đèn đọc sách trong cabin**

1. Gài phanh tay
2. TẮT chìa khóa điện
3. TẮT công tắc chính dưới bình ắc quy
4. Tháo nắp bằng cách nhấn vào một cái lỗ chốt

**NOTE**

Các bóng đèn ở 3 vị trí

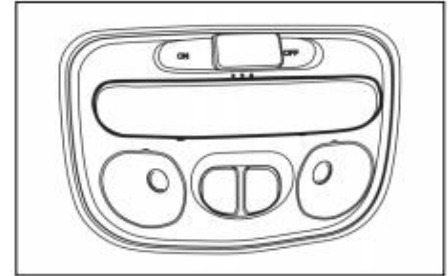
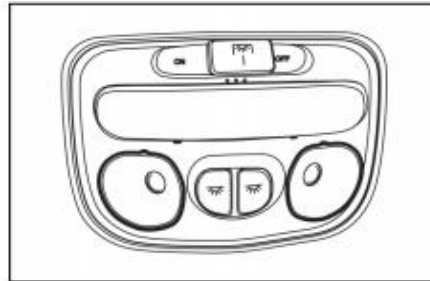

5. Tháo các bóng đèn

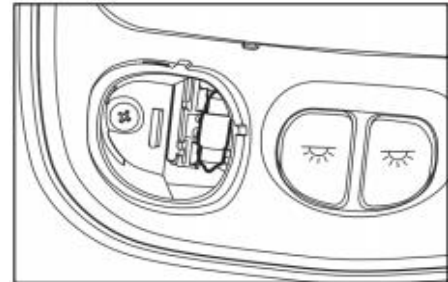

## 8. KIỂM TRA VÀ BẢO DƯỠNG

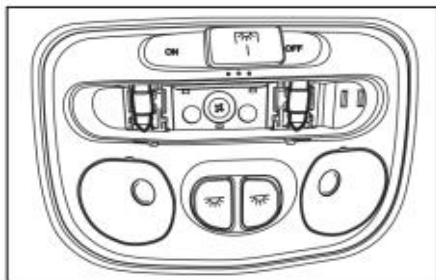

6. Thay thế các bóng đèn mới
7. Lắp nắp chụp đúng vị trí

### Thay thế đèn làm việc sau cabin

1. Gài phanh tay
2. TẮT chìa khóa điện
3. TẮT công tắc chính dưới bình ắc quy
4. Tháo giắc điện

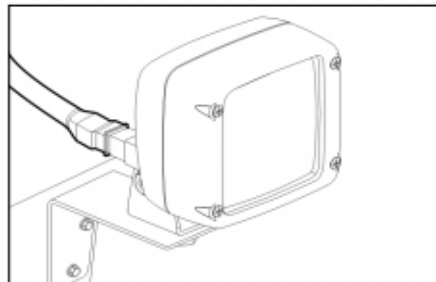

6. Tháo các vít và tháo kính và ốp viền kính

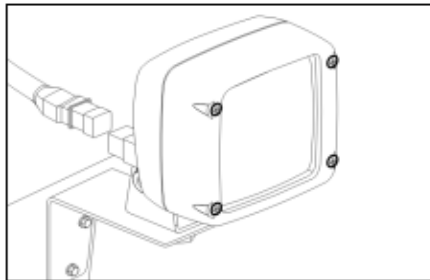

6. Tháo bóng đèn
7. Lắp kính và ốp viền kính và cố định bằng các vít.
8. Gắn lại giắc điện

### Thay thế đèn đuôi

#### 5 Ngăn đèn

1. Gài phanh tay
2. TẮT chìa khóa điện
3. TẮT công tắc chính dưới bình ắc quy
4. Tháo nắp bằng cách tháo các vít.

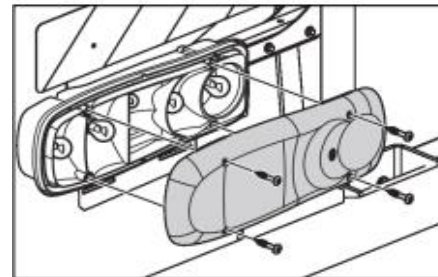

5. Thay bóng đèn

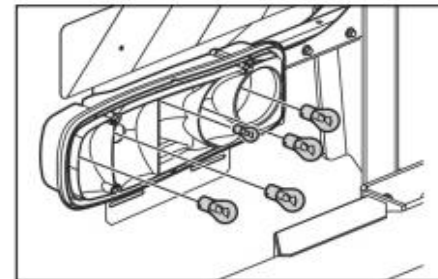

#### NOTE

Đèn vị trí (đờ mi) có hai vị trí, trên hoặc dưới. Hãy đảm bảo rằng lắp bóng đèn trở lại vị trí mà nó đã được tháo ra.

7. Lắp nắp và cố định bằng vít.

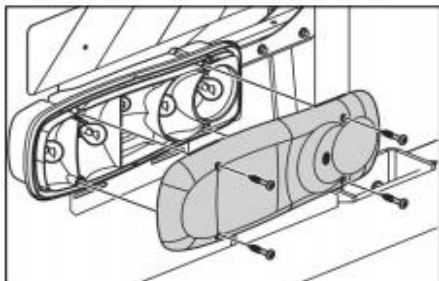

**NOTE**

Đảm bảo rằng gioăng làm kín được căn chỉnh chính xác và được giữ chặt trong rãnh nắp.

**Thay thế đèn cản**

1. Gài phanh tay
2. TẮT chìa khóa điện
3. TẮT công tắc chính dưới bình ắc quy
4. Tháo giắc điện

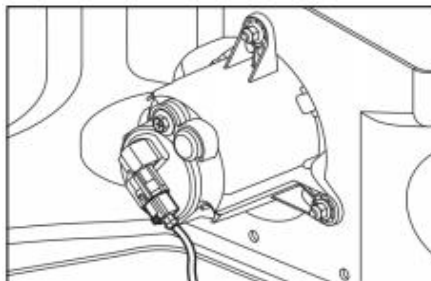

5. Tháo và mở nắp

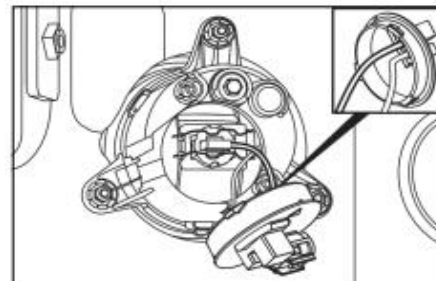

7. Mở phe cài

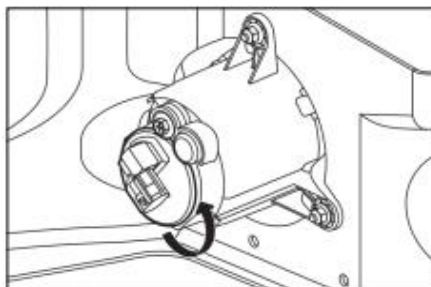

6. Tháo các dây điện

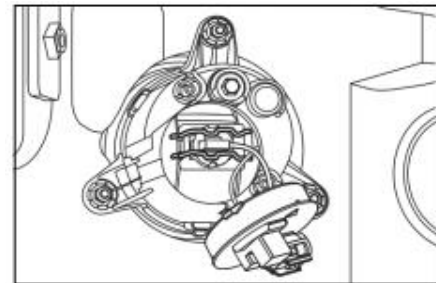

8. Thay thế bóng đèn

## 8. KIỂM TRA VÀ BẢO DƯỠNG

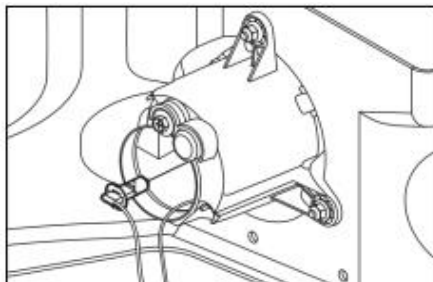

9. Cố định bóng đèn bằng kẹp.

10. Gắn lại các dây điện

11. Lắp lại nắp và khóa nó.

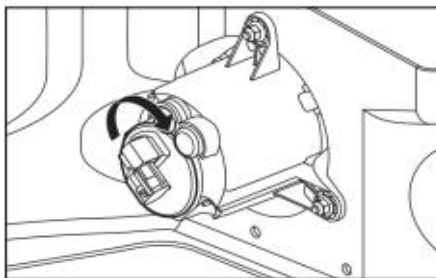

12. Kết nối giắc điện

### Thay thế cầu chì

TẮT chìa khóa điện

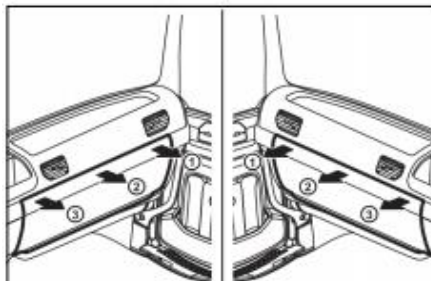

Kéo nắp đậy từ trên xuống theo thứ tự 1, 2 và 3. Nhãn dán phía trên mỗi cầu chì cho biết công suất hiện tại của cầu chì.

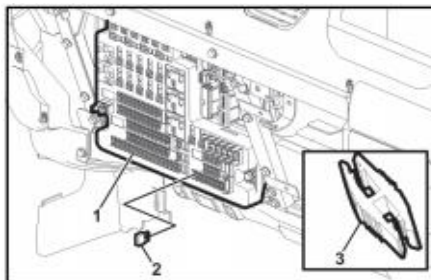

1. Cầu chì 2. Cầu chì 3. Kẹp rút cầu chì

Tháo cầu chì hiện hành bằng cách kiểm tra chỉ dẫn trên nắp và kiểm tra xem cầu chì có bị nổ không.

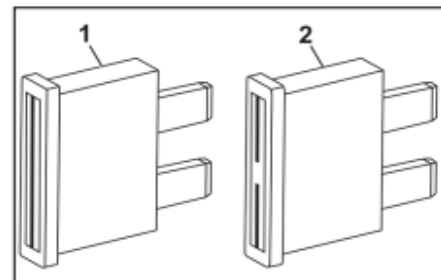

1. Cầu chì còn tốt  
2. Cầu chì đã bị cháy

Một số cầu chì có thể không được sử dụng tùy thuộc vào thông số kỹ thuật của xe

- Sử dụng kẹp rút cầu chì để tháo cầu chì bị cháy

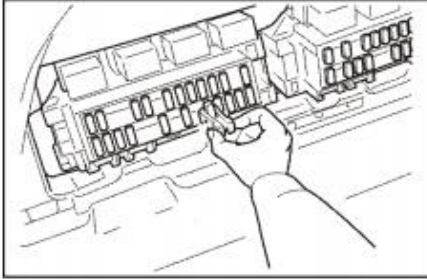

- Lắp một cầu chì mới có cùng định mức dòng điện được chỉ định cho mạch.



**DANGER**

Đảm bảo sử dụng cầu chì với công suất quy định. Cầu chì vượt quá công suất quy định có thể quá nóng hoặc tạo ra lửa.

**NOTE**

Nếu cầu chì được thay thế lại cháy ngay lập tức, hệ thống điện cần được kiểm tra tại đại lý UD Trucks được ủy quyền gần nhất.

## 8. KIỂM TRA VÀ BẢO DƯỠNG

### Croner series

#### Đèn trước

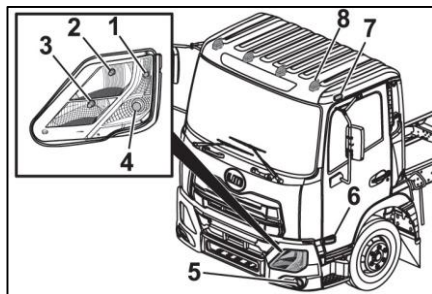

1. Vị trí đèn
2. Đèn chiếu gần
3. Đèn chiếu xa (DRL nếu trang bị)
4. Đèn báo rẽ/ báo khẩn cấp
5. Đèn sương mù
6. Đèn bên hông
7. Đèn kích thước trước (nếu trang bị)
8. Đèn mũi (nếu trang bị)

#### Đèn nội thất

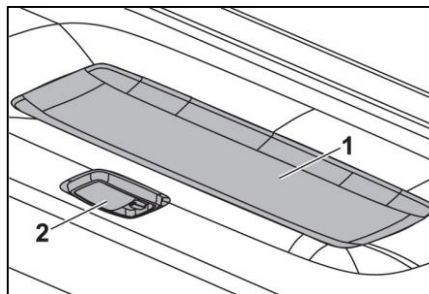

1. Đèn trong cabin
2. Đèn đọc sách trong cabin

#### Đèn hậu

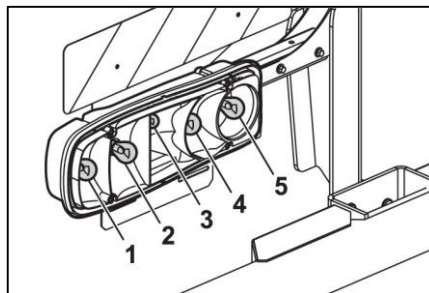

1. Đèn báo rẽ/ báo khẩn cấp
2. Đèn dừng
3. Đèn vị trí phía sau
4. Đèn dự phòng
5. Đèn sương mù sau

#### Đèn biển số - Nếu trang bị

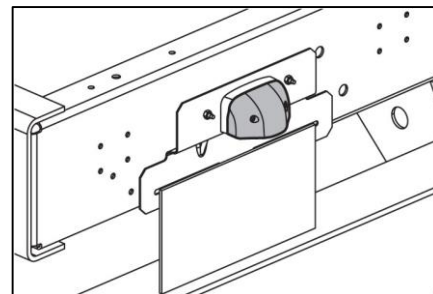

**Thay thế đèn chiếu gần**

1. Đậu xe
2. Nâng cabin

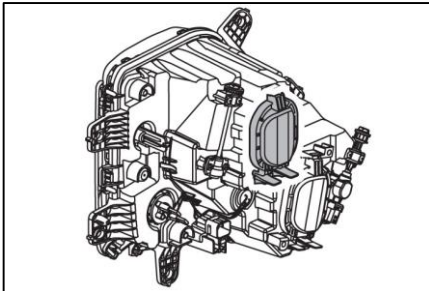
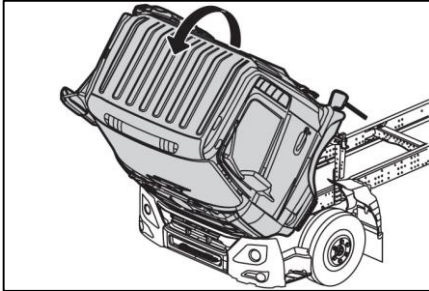

3. Nâng cái kẹp và tháo nắp đậy

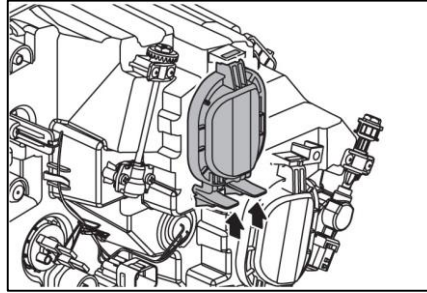

4. Nâng nắp đậy và kéo nó ra

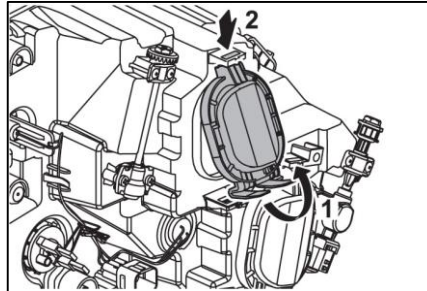

1. Nâng nắp đậy
2. kéo

5. Tháo giắc kết nối

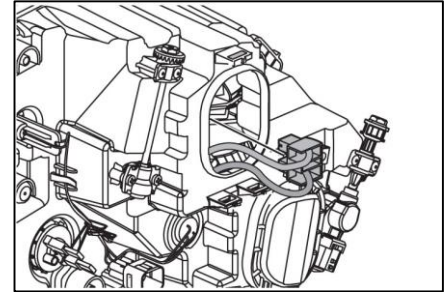

6. Mở kẹp và tháo bóng đèn

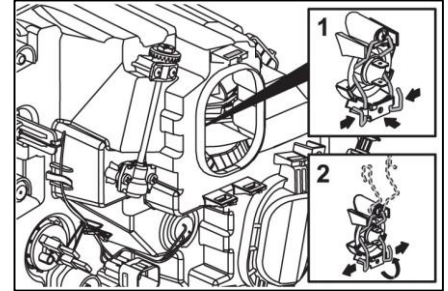

1. Mở kẹp
2. Tháo bóng đèn

## 8. KIỂM TRA VÀ BẢO DƯỠNG

### 7. Tháo bóng đèn ra

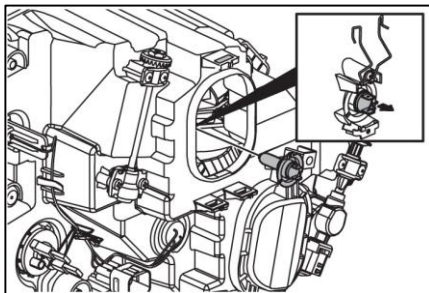

### 8. Gắn bóng mới

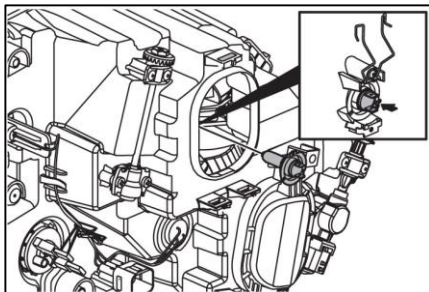

### 9. Cố định bóng đèn với kẹp của nó

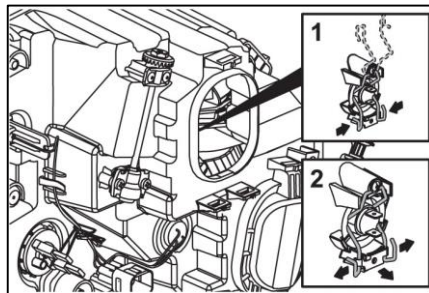

1. Cố định bóng đèn
2. Khóa kẹp

### 10. Nối giắc kết nối

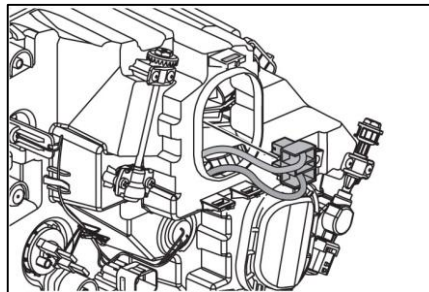

### 11. Lắp nắp đậy

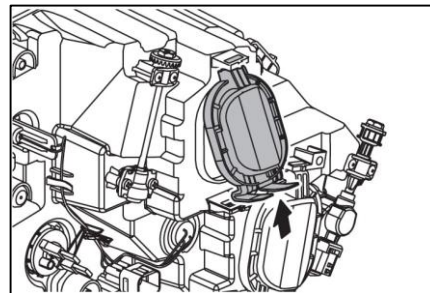

12. Nhấn nắp đậy cho đến khi nó được khóa lại

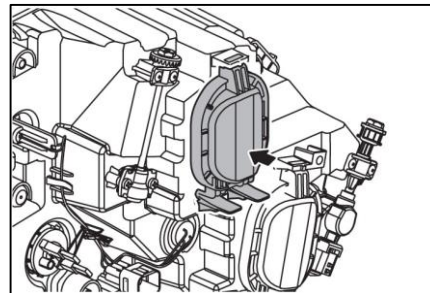

### 13. Hạ cabin

**Thay thế đèn chiếu xa**

1. Đậu xe
2. Nâng cabin

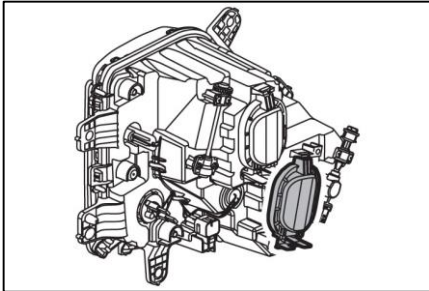
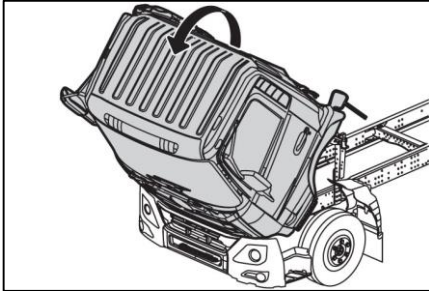

3. Nâng cái kẹp và tháo nắp đậy

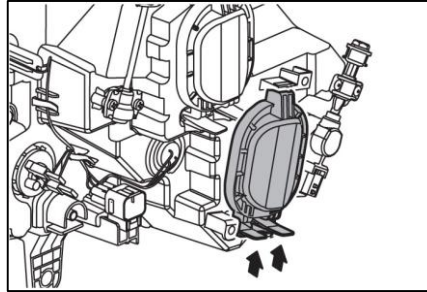

4. Nâng nắp đậy và kéo nó ra

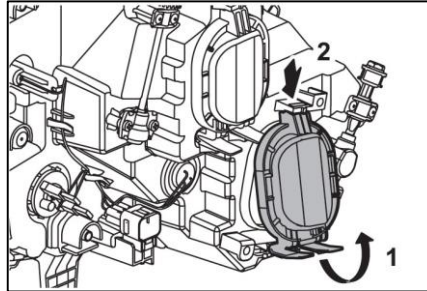

1. Nâng nắp đậy
2. kéo

5. Tháo gắc kết nối

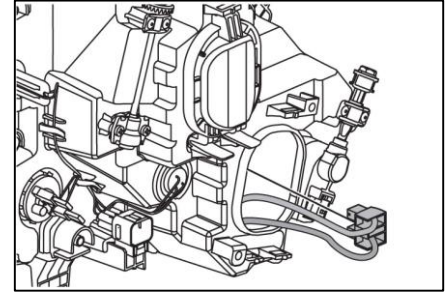

6. Mở kẹp và tháo bóng đèn

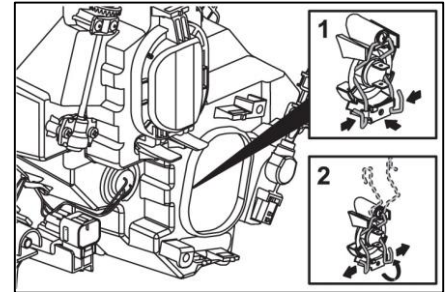

1. Mở kẹp
2. Tháo bóng đèn

## 8. KIỂM TRA VÀ BẢO DƯỠNG

### 7. Tháo bóng đèn ra

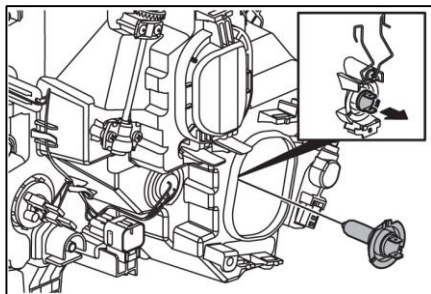

### 8. Gắn bóng mới

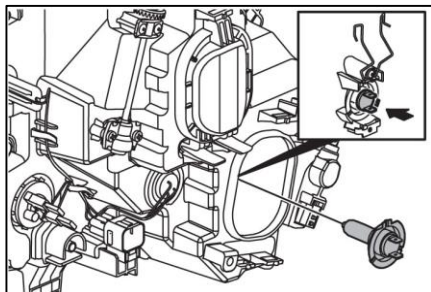

### 9. Cố định bóng đèn với kẹp của nó

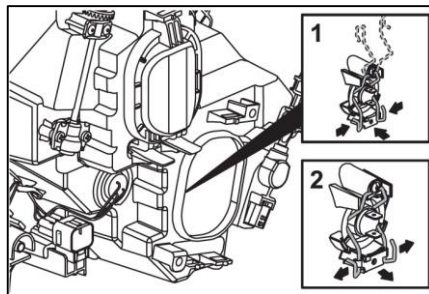

### 1. Cố định bóng đèn

### 2. Khóa kẹp

### 10. Nối giắc kết nối

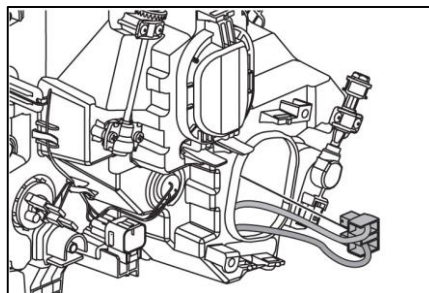

### 11. Lắp nắp đậy

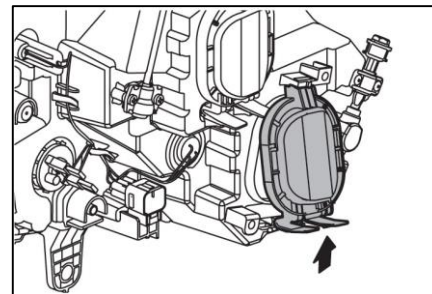

### 12. Nhấn nắp đậy cho đến khi nó được khóa lại

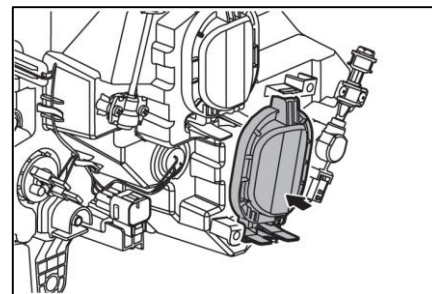

### 13. Hạ cabin

**Thay thế đèn vị trí**

1. Đậu xe
2. Nâng cabin

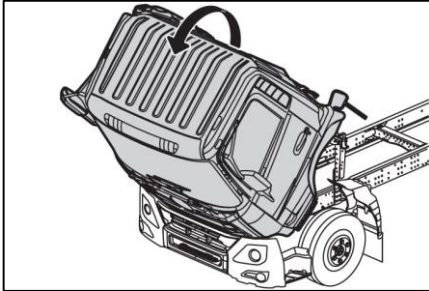

3. Tháo bóng đèn và loại bỏ

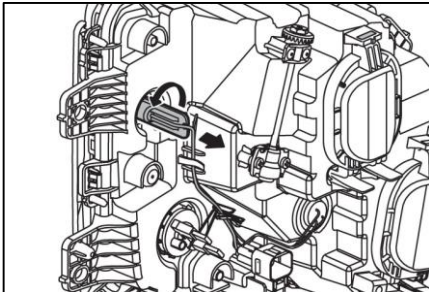

4. Thay thế bóng mới

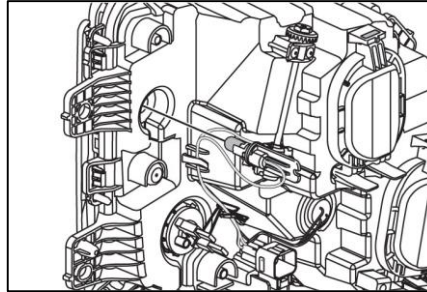

5. Lắp bóng mới và khóa lại

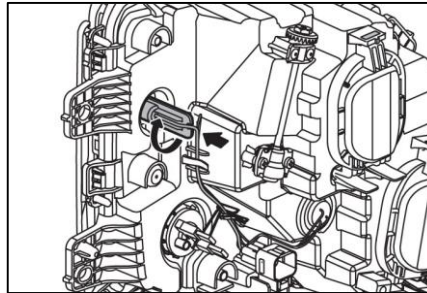

6. Hạ cabin

## 8. KIỂM TRA VÀ BẢO DƯỠNG

### Thay thế đèn tín hiệu

1. Đưa xe
2. Nâng cabin

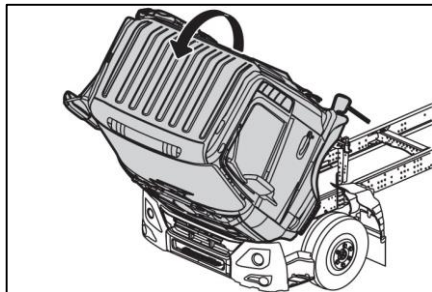

3. Tháo bóng đèn và loại bỏ

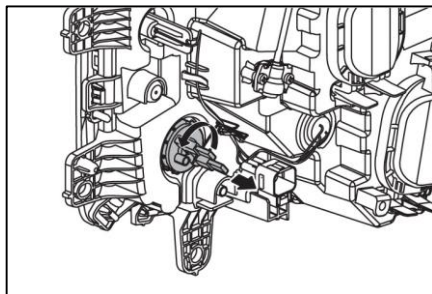

4. Thay thế bóng mới

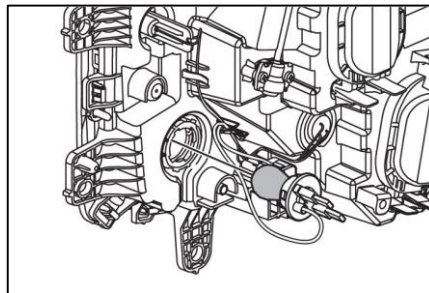

5. Lắp bóng mới và khóa lại

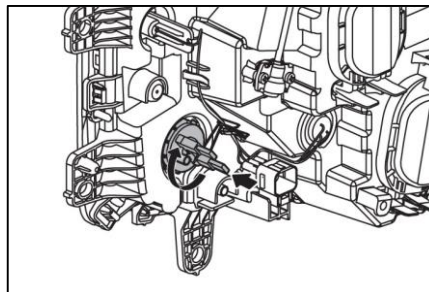

6. Hạ cabin

**Thay thế đèn sương mù**

1. Đậ xe
2. Ngắt giắc kết nối

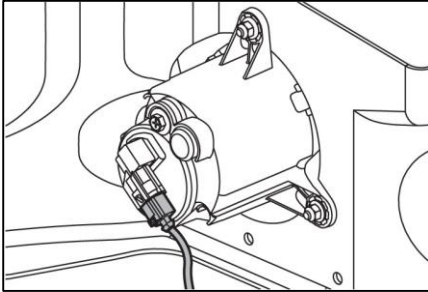

3. Tháo nắp đậy

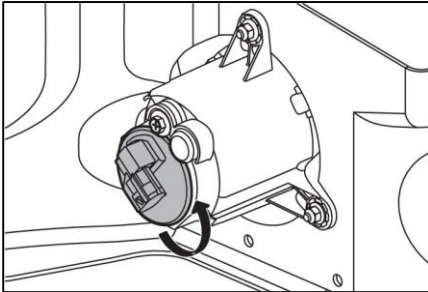

4. Ngắt cáp kết nối

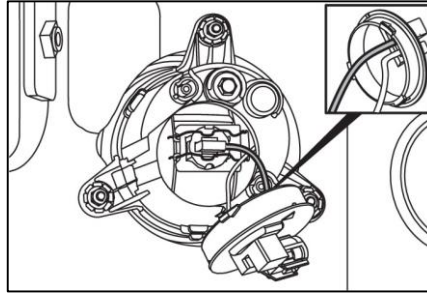

5. Mở kẹp cài

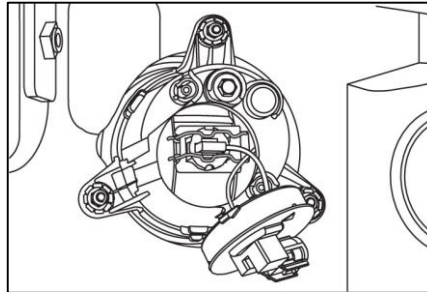

6. Thay bóng mới

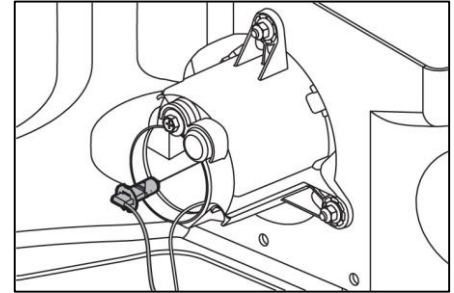

7. Kết nối cáp với nắp đậy

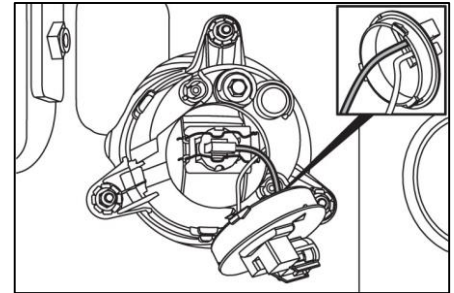

## 8. KIỂM TRA VÀ BẢO DƯỠNG

---

### 8. Cố định nắp

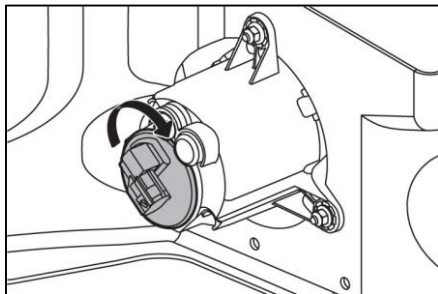

#### NOTE

Minh họa là quy trình thay bóng cho đèn sương mù trước bên trái (LH)

### 9. Kết nối giắc kết nối

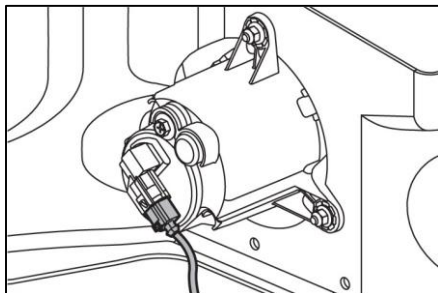

**Thay thế đèn tín hiệu bên hông**

1. Đậu xe
2. Mở cửa
3. Tháo nắp đậy

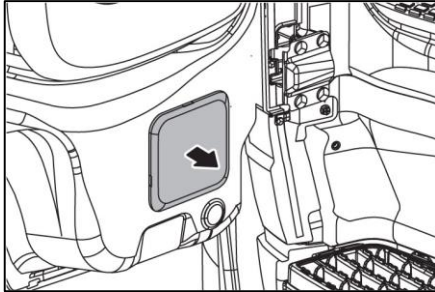

4. Tháo bóng và loại bỏ

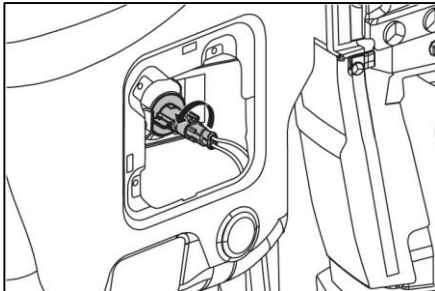

5. Thay bóng mới

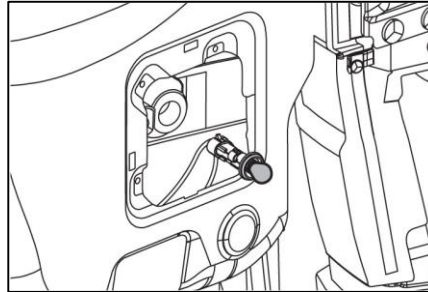

6. lắp bóng và khóa lại

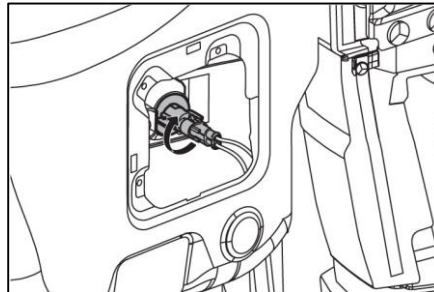

7. Lắp nắp đậy

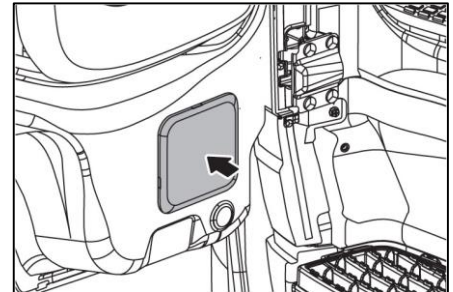

## 8. KIỂM TRA VÀ BẢO DƯỠNG

---

### Thay thế đèn mũi

1. Đạp xe, kéo phanh tay
2. Tắt chìa khóa
3. Ngắt công tắc ngắt mass
4. Tháo bộ giữ bằng cách vặn ngược chiều kim đồng hồ

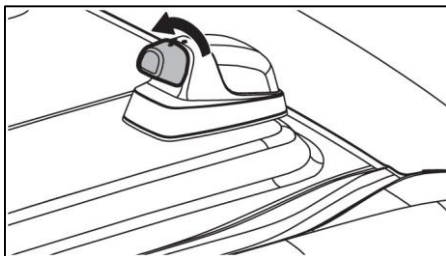

5. Tháo bóng đèn và loại bỏ

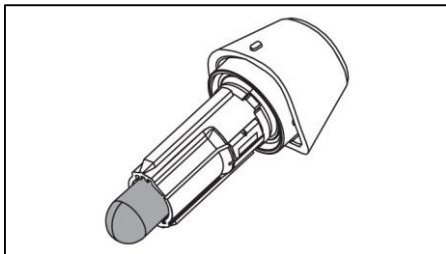

6. Thay bóng mới và khóa lại

7. Gắn bộ phận giữ lại đúng vị trí ban đầu

**Thay thế đèn trong cabin**

1. Đậu xe
2. Mở khóa

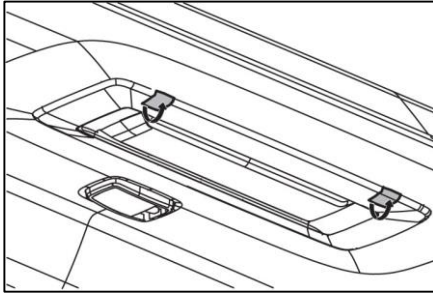

3. Tháo các con vít

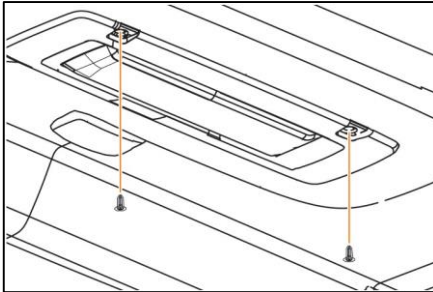

4. Tháo cụm đèn bằng cách đẩy chúng về phía trước và tháo rời đầu nối đèn

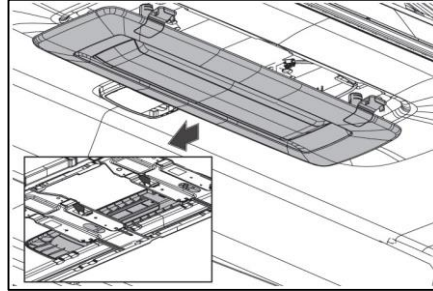

5. Tháo tấm kính

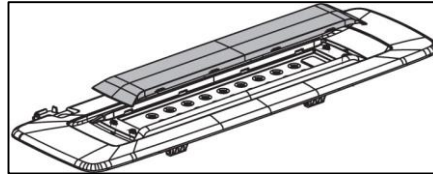

6. Tháo các con vít

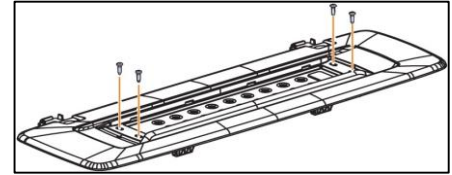

7. Tháo vỏ đèn

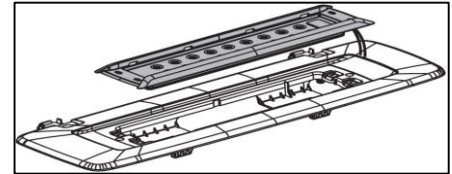

8. Lắp đèn mới

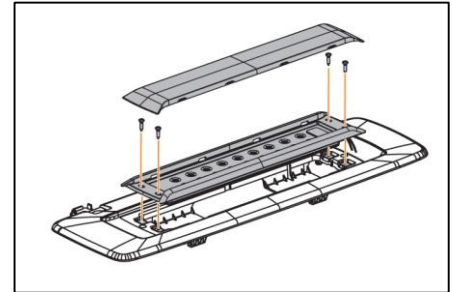

## 8. KIỂM TRA VÀ BẢO DƯỠNG

---

### 9. Cố định kết nối và định vị cụm đèn bằng móc

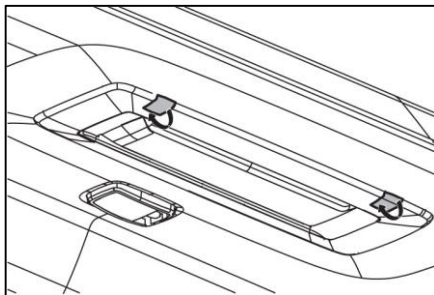
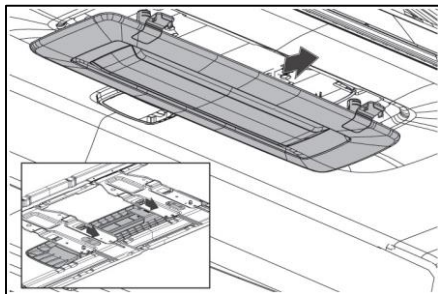

### 10. Lắp các con vít

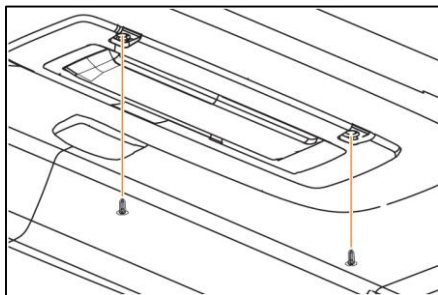

### 11. Đóng khóa lại

**Thay thế đèn đọc sách**

1. Đậy xe
2. Tháo nắp đậy

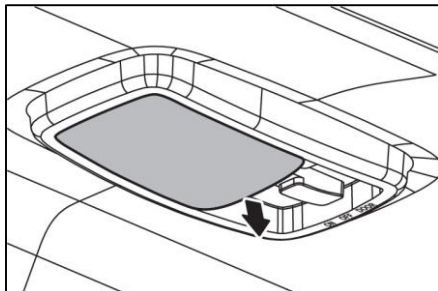

**4. Thay bóng đèn mới**

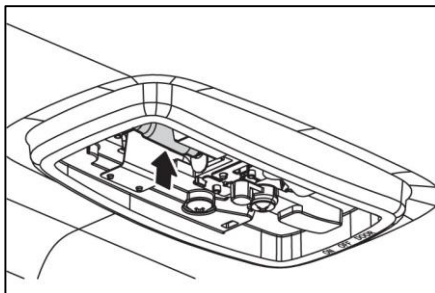

**3. Tháo bóng đèn bằng cách mở kẹp cài**

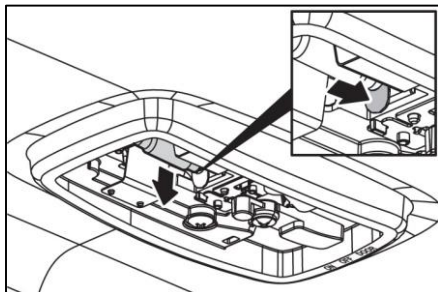

**6. Lắp nắp đậy**

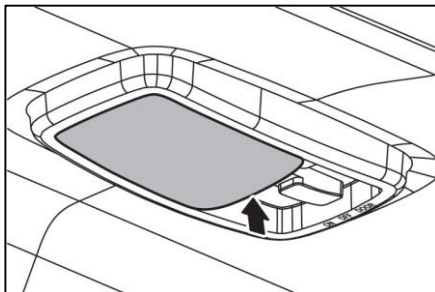

## 8. KIỂM TRA VÀ BẢO DƯỠNG

### Thay thế đèn hậu

1. Đậu xe
2. Tháo nắp đèn hậu bằng cách tháo các con vít

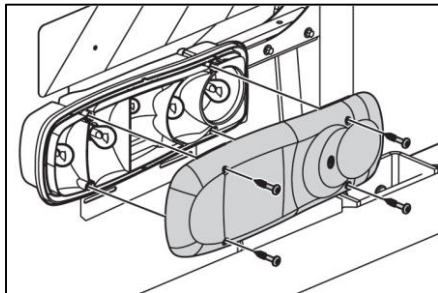

3. Thay thế bóng mới

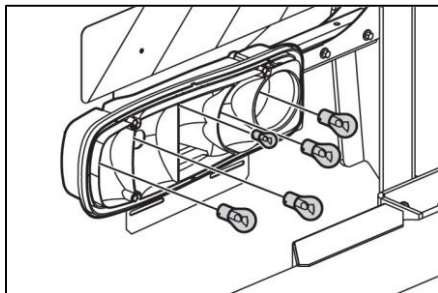

4. Lắp nắp đậy và cố định bằng các con vít

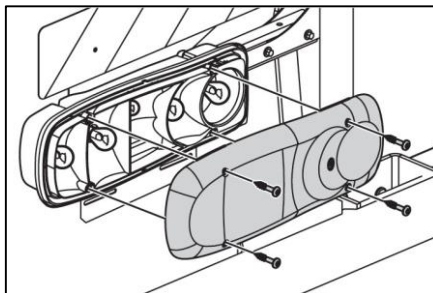

#### NOTE

Đảm bảo rằng đệm làm kín được căn chỉnh chính xác và được giữ chặt trong vỏ

**Thay thế đèn biển số (nếu trang bị)**

1. Đậu xe
2. Tháo các con vít và nắp đậy

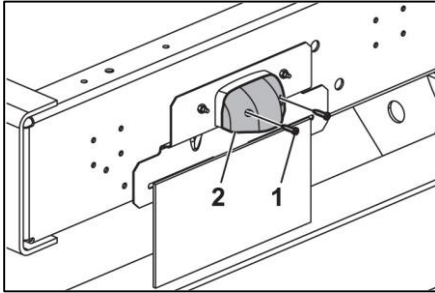

4. Lắp nắp đậy và các con vít cố định

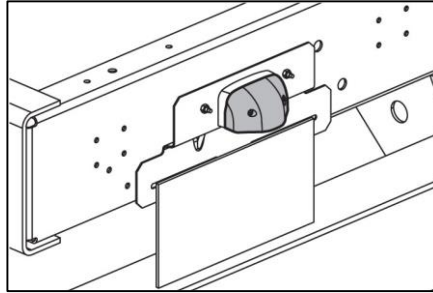

3. Tháo bóng đèn

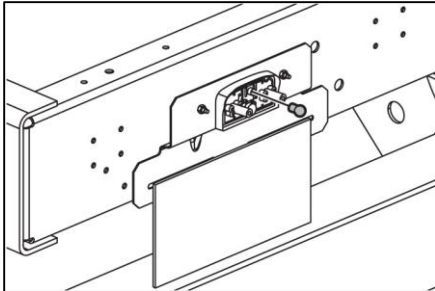

## 8. KIỂM TRA VÀ BẢO DƯỠNG

### Thay thế đèn hiệu bên hông

1. Đạp xe
2. Tháo cụm bóng đèn

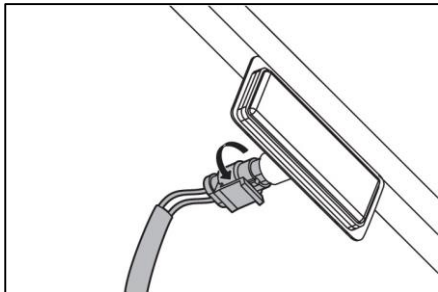

3. Thay thế bóng mới

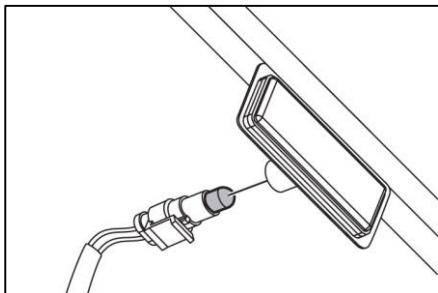

### 4. Lắp cụm bóng đèn

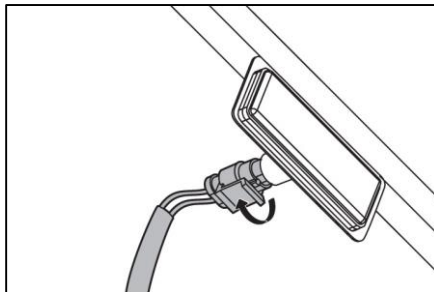

#### NOTE

Đảm bảo rằng đệm làm kín được căn chỉnh chính xác và được giữ chặt trong vỏ

### Thay thế cầu chì và rơ le

1. Đạp xe
2. Kéo bảng điều khiển từ dưới lên

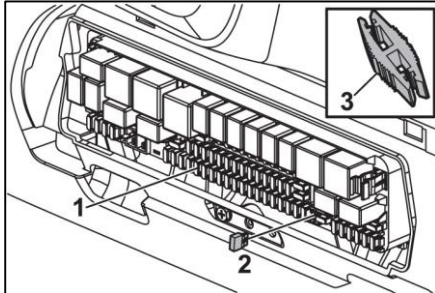
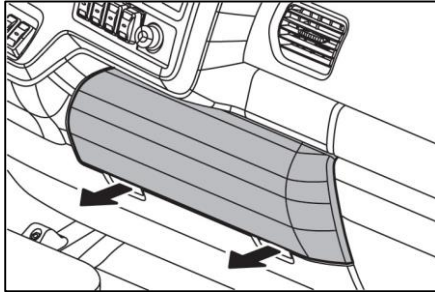

1. Cầu chì
2. Cầu chì
3. Kẹp tháo cầu chì

Tháo cầu chì cần kiểm tra bằng cách đối chiếu vị trí nhận dạng trên nắp đậy và kiểm tra cầu chì có bị đứt không.

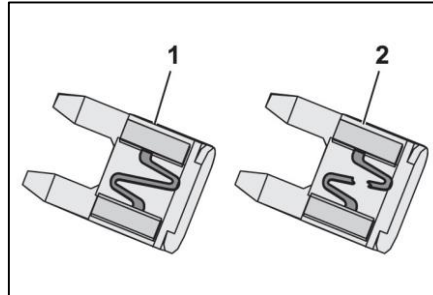

1. Cầu chì còn tốt
2. Cầu chì đã đứt

Một số cầu chì có thể không được sử dụng tùy thuộc vào thông số kỹ thuật của xe

- Sử dụng kẹp rút cầu chì để tháo cầu chì bị cháy
- Lắp một cầu chì mới có cùng định mức dòng điện được chỉ định cho mạch.



### DANGER

Đảm bảo sử dụng cầu chì với công suất quy định. Cầu chì vượt quá công suất quy định có thể quá nóng hoặc tạo ra lửa.

### NOTE

Nếu cầu chì được thay thế lại cháy ngay lập tức, hệ thống điện cần được kiểm tra tại đại lý UD Trucks được ủy quyền gần nhất.

## 8. KIỂM TRA VÀ BẢO DƯỠNG

### 8.11 Gương chiếu hậu

#### Hình ảnh trên gương chiếu hậu

Đảm bảo rằng gương chính có thể nhìn thấy bên và phía sau xe. Các bên phải, trái và sau của xe phải được nhìn thấy trong gương phụ. Mặt trước của xe phải được nhìn thấy ở gương phía trước. Bên phụ lái (phía xung quanh bánh trước bên phụ lái) phải được nhìn thấy trong gương chiếu gần.

Kiểm tra xem hình ảnh trong gương có rõ không và gương có sạch không.

#### Loại gương-62C

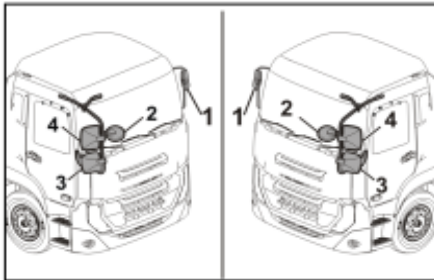

1. Gương chính bên lái
2. Gương phía trước

3. Gương phụ/gương góc rộng bên hông
4. Gương chính bên phụ lái

#### Loại gương-12C1 / 12C2

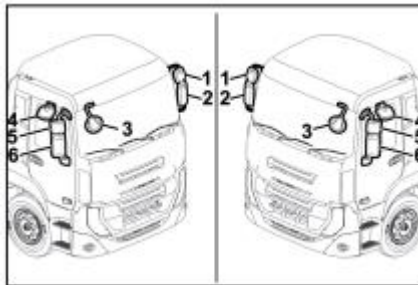

1. Gương góc rộng bên lái
2. Gương chính bên lái
3. Gương phía trước
4. Gương chiếu gần-bên phụ lái
5. Gương góc rộng bên phụ lái
6. Gương chính bên phụ lái

Đảm bảo rằng gọng gương được cố định ở vị trí thích hợp trước khi điều chỉnh gương.

#### Gọng gương bên lái

Gọng gương trái/phải có vạch căn chỉnh để kiểm tra vị trí lái. Kiểm tra chúng bằng mắt trước khi lái xe.

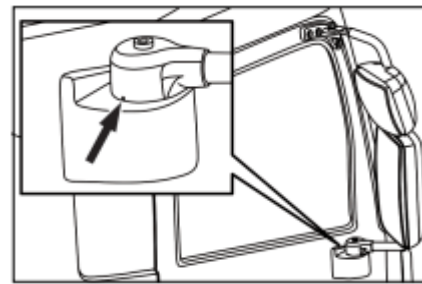

## 8.12 Dung dịch làm mát động cơ

**CAUTION**

Việc sử dụng dung dịch làm mát không theo chỉ định có thể dẫn đến các hư hỏng nặng do và sẽ không được bảo hành.

Để duy trì hiệu suất tối ưu và độ bền của động cơ, chỉ sử dụng dung dịch làm mát được UD Trucks chỉ định. Điều này ngăn chất làm mát động cơ không bị đóng băng vì nó có nhiệt độ sôi thấp. Nó cũng ngăn ngừa sự ăn mòn và tạo cặn trong hệ thống làm mát. Để thay thế hoặc vệ sinh, hãy hỏi đại lý UD Trucks được ủy quyền gần nhất.

## Rò rỉ từ hệ thống làm mát

Kiểm tra các bộ phận của hệ thống làm mát như két nước, bình nước phụ và ống tản nhiệt xem có rò rỉ không. Kiểm tra mặt đất bên dưới xe đang đậu xem có dấu hiệu rò rỉ không. Rò rỉ có thể bắt đầu do áp suất tác động lên hệ thống làm mát (do hoạt động của máy bơm nước hoặc do nhiệt độ nước làm mát tăng).

**CAUTION**

Tiếp tục sử dụng xe không đủ dung dịch làm mát sẽ làm hỏng động cơ. Nếu dung dịch làm mát cần được bổ sung thường xuyên, hãy kiểm tra tại đại lý UD Trucks được ủy quyền gần nhất.

## Thay dung dịch làm mát

Liên hệ với đại lý UD Trucks được ủy quyền gần nhất để thay thế dung dịch làm mát.

**WARNING**

- Việc mở nắp áp suất của bình nước phụ có thể làm hơi nước hoặc nước nóng phun ra ngoài và gây bỏng.
- Đảm bảo rằng động cơ hoàn toàn nguội trước khi mở nắp. Dung dịch làm mát được điều áp và hơi nước/nước nóng có thể bay ra ngoài

## 8. KIỂM TRA VÀ BẢO DƯỠNG

### Bổ sung dung dịch làm mát

1. Dừng động cơ
2. Sau khi động cơ nguội hoàn toàn, hãy kiểm tra mức dung dịch làm mát động cơ trong bình nước phụ. Nếu mức nằm trong khoảng từ MIN đến MAX thì đó là bình thường. Nếu nó dưới mức MIN, bổ sung thêm dung dịch làm mát lên đến mức MAX.

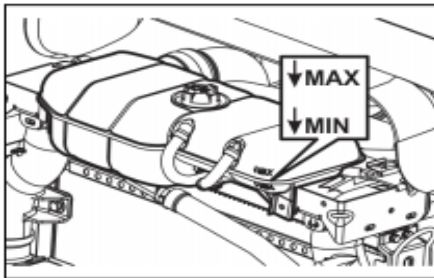

3. Kiểm tra và đảm bảo rằng không có rò rỉ. Nếu phát hiện thấy rò rỉ, hãy liên hệ với đại lý UD Trucks được ủy quyền gần nhất.

### Kiểm tra và vệ sinh két nước

Để duy trì hiệu quả của hệ thống làm mát và giữ cho động cơ không bị quá nhiệt, hãy luôn giữ cho két nước trước sạch sẽ. Loại bỏ côn trùng, bụi bẩn và các mảnh vụn khác bằng cách dẫn khí nén vào bề mặt phía sau của két nước.

#### CAUTION

Không thổi khí nén vào bề mặt trước của bộ tản nhiệt (nghĩa là súng hơi hướng về phía động cơ). Làm như vậy sẽ đẩy côn trùng, bụi bẩn và các mảnh vụn khác vào lõi két nước và có thể gây ra quá nhiệt cho động cơ.

### Két gió

Két gió được lắp đặt phía trước két nước được sử dụng để làm mát không khí nạp đã được làm nóng và nạp bởi bộ tăng áp.

Khi bùn hoặc mảnh vụn bám vào mặt trước của lõi két gió, hiệu quả làm mát không khí sẽ bị suy giảm. Vì vậy, chúng tôi khuyến nghị rằng chúng nên được loại bỏ hoàn toàn bằng cách rửa bằng dung dịch nước và chất tẩy rửa không ăn mòn. (Tham khảo hướng dẫn trên hộp đựng chất tẩy rửa). Các cánh tản nhiệt bị biến dạng cũng có thể làm giảm khả năng làm mát và cần được sửa chữa. Làm sạch bên trong bằng cách thổi không khí nén vào ống đầu vào két gió.

#### CAUTION

Không để máy phát điện tiếp xúc trực tiếp với nước. Đảm bảo các biện pháp phòng ngừa khi rửa gần máy phát điện. Sử dụng than máy phát điện ẩm sẽ làm giảm tuổi thọ của máy phát.

**NOTE**

Không sử dụng nước để vệ sinh bên trong két gió. Sử dụng nước sẽ làm giảm khả năng làm mát do ăn mòn

**Quạt làm mát và lồng quạt**

Kiểm tra quạt làm mát và lồng quạt để đảm bảo chúng được lắp đặt đúng cách và không có vết nứt và hư hỏng. Thay thế hoặc sửa chữa các bộ phận bị lỗi hoặc bị hư hỏng tại đại lý UD Trucks được ủy quyền.

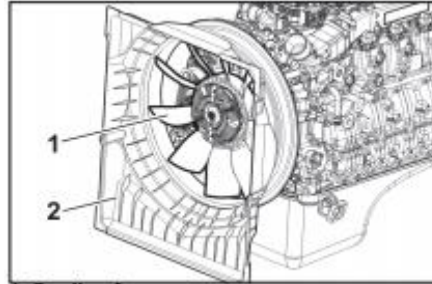

1. Cánh quạt
2. Lồng quạt

**DANGER**

Đỡ tay khỏi quạt khi động cơ đang chạy.

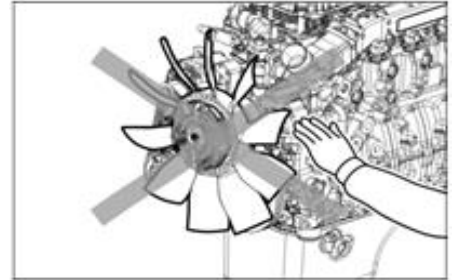

### 8.13 Phanh

#### Hành trình tự do bàn đạp phanh và hiệu suất phanh

- Khoảng thời gian kiểm tra: **Hàng ngày**
- Nhấn bàn đạp nhẹ nhàng để kiểm tra hành trình tự do. Hành trình tự do là quãng đường bàn đạp di chuyển trước khi cảm thấy lực cản. Hành trình tự do ở bàn đạp thường không thay đổi. Bất kỳ sự hành trình tự do nào cũng sẽ khiến phanh bị giật.
- Lái xe từ từ và kiểm tra hiệu quả phanh. Phanh không đủ hoặc chỉ ăn một bên là rất nguy hiểm, hãy liên hệ với đại lý UD Trucks được ủy quyền gần nhất để được hỗ trợ.

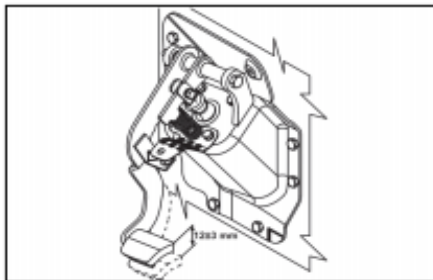

Hành trình tự do bàn đạp phanh: **12 ± 3 mm**



#### **WARNING**

Đảm bảo rằng khu vực bàn đạp phanh không có vật lạ như lon rỗng, đá, v.v.

#### **NOTE**

Cần nhận thức về điều kiện giao thông khi kiểm tra hoạt động của phanh.

**Kiểm tra khe hở giữa trống phanh và bố phanh, và kiểm tra độ mòn**

**Kiểm tra**

Thời gian kiểm tra: Hàng tháng

Dừng xe, TẮT động cơ, chêm bánh xe để không cho xe di chuyển sau đó di nhả phanh tay

Tháo nút cao su và đưa dụng cụ đo độ dày qua lỗ kiểm tra. Kiểm tra khe hở giữa má phanh và trống phanh. Có hai lỗ kiểm tra có sẵn trên mỗi dùm bánh xe. Sử dụng từng lỗ để kiểm tra khe hở.

**Giá trị khe hở tiêu chuẩn**

0,4 đến 0,6 mm ở chính giữa má phanh  
 Vì có cơ chế điều chỉnh tự động được nên không cần điều chỉnh trong quá trình vận hành.

Kiểm tra phanh của từng bánh xe theo cách tương tự.

**Kiểm tra độ mòn**

Tháo nút cao su ra khỏi lỗ kiểm tra và kiểm tra độ mòn của má phanh. Nếu lớp bố phanh bị mòn tới phần càng, hãy thay thế bằng một má phanh mới. Ngoài ra, kiểm tra các hư hỏng như vết nứt hoặc mài mòn ở mép của má phanh qua lỗ kiểm tra. Nếu phát hiện thấy vết nứt, hãy liên hệ với đại lý UD Trucks được ủy quyền gần nhất và nhờ xe kiểm tra.

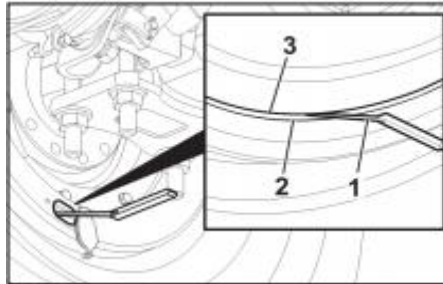

1. Đo khe hở
2. Trống phanh
3. Má phanh

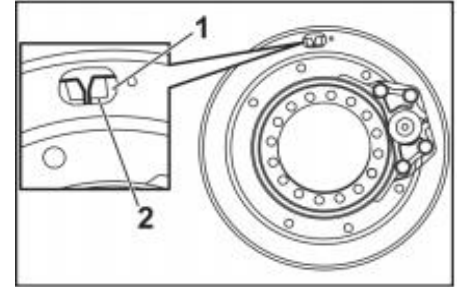

1. Má phanh
2. Vị trí mòn lớn nhất (Thay má phanh, khi độ mòn đến vị trí này).

Kiểm tra tiếng ồn hoặc âm thanh lạ phát ra từ phanh khi xe đang di chuyển ở tốc độ chậm và sử dụng phanh. Nếu nghe thấy tiếng ồn, đinh tán giữ lớp bố phanh có thể bị lỏng. Hãy liên hệ với đại lý UD Trucks được ủy quyền gần nhất và kiểm tra xe.

### CAUTION

Không được điều khiển xe khi phanh mòn quá giới hạn. Nếu không có thể làm hỏng trống phanh và ảnh hưởng lớn đến hoạt động của hệ thống phanh

### NOTE

Đánh giá tình trạng giao thông trong quá trình lái thử để kiểm tra hoạt động của phanh.

### Hiệu suất của phanh đỗ

Thời gian kiểm tra: Hàng tháng

Dừng xe trên dốc khô (hướng đi xuống dốc) và gài phanh tay và kiểm tra xem xe có thể dừng lại đó không. Nếu xe không dừng được, hãy liên hệ với đại lý UD Trucks được ủy quyền

### Cần gạt phanh tay (phanh hơi)

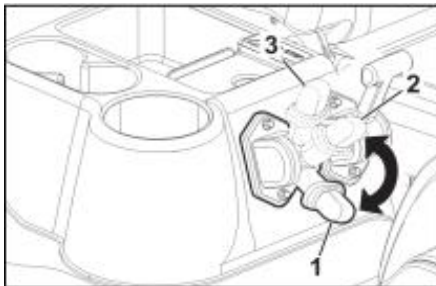

1. Vị trí lái
2. Vị trí gài phanh
3. Chức năng mở phanh rơ móc (nếu được trang bị)

### Hoạt động của phanh tay (phanh

**hơi):** Sử dụng phanh tay và đảm bảo sự hoạt động trơn tru và hoàn toàn của thanh đẩy dẫn động bầu phanh.

**Vị trí lái:** Phanh được nhả cho cả xe đầu kéo và rơ móc trong tổ hợp ghép nối

**Vị trí gài phanh:** Phanh được gài cho cả xe đầu kéo và rơ móc trong tổ hợp ghép nối

### Chức năng mở phanh rơ móc:

Phanh chỉ được gài cho xe đầu kéo. Phanh rơ móc được nhả ra để giúp kiểm tra xem nếu chỉ riêng phanh đỗ của xe đầu kéo có đủ để giữ cho tổ hợp ghép nối đầu kéo - rơ móc ở đoạn dốc được hay không

### Kiểm tra bu lông láp ngang

Thời gian kiểm tra: 3 tháng một lần  
Siết chặt bu lông láp ngang đến mômen xoắn xác định bằng cờ cân lực

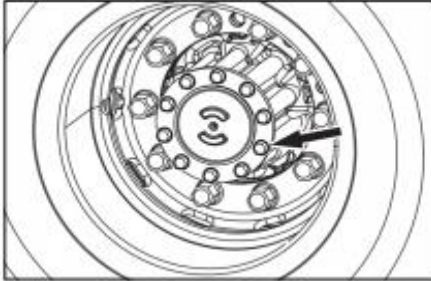

Siết chặt với mô-men xoắn 157 +/- 9 Nm  
– đối với RSS0918 & RSS113B  
Siết chặt với mô-men xoắn 147 +/- 9 Nm  
– đối với RSS0716

### Kiểm tra bàn đạp ly hợp

Thời gian kiểm tra: 3 tháng một lần  
Khi độ mòn đĩa ly hợp tăng lên dựa trên hoạt động của xe, hành trình tự do bàn đạp ly hợp tăng dần và vị trí ăn khớp ly hợp thay đổi dẫn đến sự trượt của đĩa ly hợp. Nếu hành trình tự do vượt quá 4-6mm, hãy kiểm tra và bảo dưỡng tại đại lý UD Trucks được ủy quyền gần nhất.

#### NOTE

Khi thực hiện kiểm tra phải chú ý đến điều kiện giao thông.  
Đảm bảo rằng xe không di chuyển đột ngột.

### Tình trạng của phản quang và biển số

Kiểm tra bụi bẩn hoặc hư hỏng trên phản quang và biển số.  
Kiểm tra xem biển số xe đã được lắp đúng chưa và các chữ cái có nhìn rõ không.

### Xử lý khí thải và tiếng ồn bên ngoài

Khí thải và tiếng ồn của phương tiện được quy định trong tiêu chuẩn an toàn (quy định về tiếng ồn và khí thải). Các giá trị quy định phải được tuân thủ. Phần này mô tả các kiểm tra và bảo dưỡng đơn giản mà khách hàng có thể thực hiện tại các đơn vị kiểm soát phát thải và kiểm soát tiếng ồn. Kiểm tra thường xuyên và vận hành đúng cách có thể giảm thiểu mọi tác động bất lợi đến môi trường

#### NOTE

Trong xe Euro 4 & 5, đôi khi có thể nhìn thấy khói trắng khi khởi động, điều này là bình thường.

## 8. KIỂM TRA VÀ BẢO DƯỠNG

### Trạng thái của khí thải

Màu sắc khí thải thể hiện trạng thái của quá trình cháy. Kiểm tra kỹ lưỡng khí thải hàng ngày.

- **Không có màu hoặc xanh nhạt:** Bình thường
- **Đen:** Quá trình đốt cháy nhiên liệu không hoàn toàn
- **Màu trắng:** Sự cháy của dầu động cơ. Khi nhiệt độ thấp và động cơ chưa nóng lên.

### Lọc gió

Nếu lõi lọc của bộ lọc gió bị tắc, dẫn đến ống xả ra khói đen. Kiểm tra và thay thế lõi lọc một cách thường xuyên.

### Kiểm tra hệ thống xả

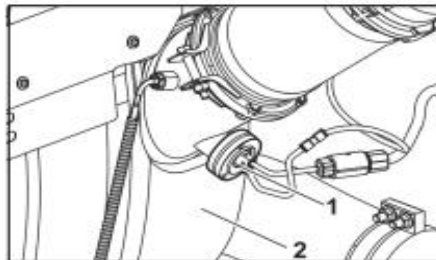

1. Mô-đun định lượng
2. Bộ giảm thanh



#### WARNING

Không chạm tay trần vào bộ giảm thanh ngay cả khi động cơ khởi động và dừng trong một khoảng thời gian ngắn. Bộ giảm thanh và ống xả sẽ đủ nóng để gây bỏng.

### Thời kỳ kiểm tra

Khoảng thời gian kiểm tra: Hàng năm.

### Thủ tục kiểm tra

Kiểm tra bất kỳ hư hỏng nào đối với bộ phận chính của bộ giảm thanh, vòi phun (mô-đun định lượng), cảm biến và các dây dẫn và ống mềm được kết nối với các bộ phận đó.

**Khác**

Việc hỏng hóc các bộ phận liên quan đến khí thải không chỉ làm vượt quá giá trị khí thải quy định của tiêu chuẩn an toàn mà còn làm tăng mức tiêu hao nhiên liệu, tăng lượng dầu và giảm công suất.

Nếu phát hiện thấy lỗi, hãy liên hệ dịch vụ tại đại lý UD Trucks được ủy quyền.

**Xử lý các bộ phận liên quan đến tiếng ồn bên ngoài**

**Hệ thống tấm chắn tiếng ồn - nếu được trang bị**

Một tấm chắn với vật liệu cách âm (thể hiện trong hình) được lắp đặt để giảm tiếng ồn và đáp ứng các quy định quy định trong “Quy định về tiếng ồn”. Nếu nó được tháo ra vì mục đích bảo trì, hãy đảm bảo lắp lại nó vào vị trí ban đầu.

Các vật liệu bao phủ và cách âm được sử dụng để giảm mức độ tiếng ồn. Không sửa đổi nó hoặc lái xe mà không có nó. Kiểm tra nó một cách thường xuyên để đảm bảo rằng hiệu quả của nó không bị giảm do hư hỏng hoặc biến dạng.

**NOTE**

Khi sử dụng máy phun rửa cao áp, hãy đảm bảo rằng bạn không làm hỏng vật liệu cách âm.

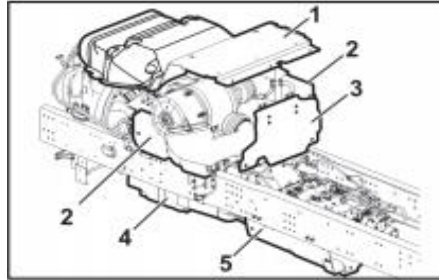

1. Tấm chắn tiếng ồn dưới cabin
2. Tấm chắn tiếng ồn bên hông động cơ
3. Tấm chắn tiếng ồn sau cabin
4. Tấm chắn tiếng ồn dưới động cơ
5. Tấm chắn tiếng ồn dưới hộp số

**Bộ giảm thanh và ống xả**

Hư hỏng hoặc ăn mòn trên bộ giảm thanh và ống xả có thể làm giảm hiệu quả của bộ giảm thanh. Kiểm tra một cách thường xuyên và thay thế các bộ phận nếu phát hiện ra bị lỗi.

**NOTE**

Khi lái xe ở những khu vực tiếp xúc nhiều với muối, chẳng hạn như những khu vực gần biển hoặc trên những con đường đã sử dụng chất khử ẩm, rỉ sét có thể hình thành trên bề mặt của bộ giảm thanh. Tiếp tục lái xe sẽ làm hỏng chức năng giảm thanh. Sau khi lái xe ở những nơi có nhiều muối, hãy luôn rửa sạch bề mặt của bộ giảm thanh bằng nước.

## 8. KIỂM TRA VÀ BẢO DƯỠNG

### Lọc tách ẩm khí nén

**⚠ CAUTION**

Không thay thế lọc tách ẩm khí nén theo đúng khoảng thời gian khuyến nghị sẽ dẫn đến hậu quả là các hư hỏng đối với hệ thống và các bộ phận khí nén.

**⚠ CAUTION**

Không được bước/đứng lên cuộn dây làm mát.

Kiểm tra xem không khí có được xả ra từ cửa ra của lọc tách ẩm khí nén không. (Lượng khí thoát ra sẽ nhiều hơn lúc đầu).

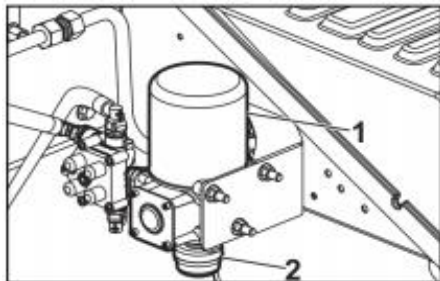

1. Lọc tách ẩm khí nén
2. Van xả

**8.14 Đồ nghề**

Các đồ nghề chung cần thiết để kiểm tra và bảo dưỡng hàng ngày được đặt trong xe.

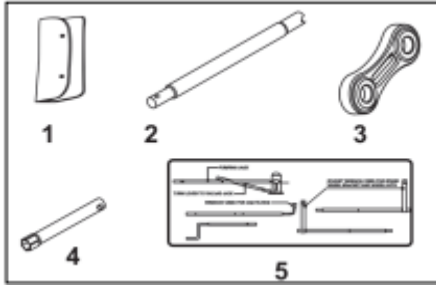

1. Túi đựng đồ nghề
2. Thanh nối dài
3. Nẹp kéo
4. Tuýp mở tắc kê
5. Bảng hướng dẫn sử dụng đồ nghề cầm tay

## 8. KIỂM TRA VÀ BẢO DƯỠNG

### 8.15 Ghép nối Cẩn thận

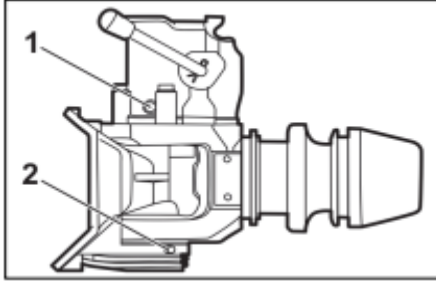

Trước khi bắt đầu công việc bảo trì trên chốt kéo, hãy đảm bảo rằng nó được đóng lại.

- Bôi trơn hộp khớp nối, vòng đệm và mắt thanh kéo bằng mỡ áp lực chuyên dụng. Bôi trơn trước lần sử dụng đầu tiên và trong khoảng thời gian khuyến nghị.
- Trong điều kiện vận hành khắc nghiệt hoặc tiếp xúc nhiều với bụi bẩn và nước, hãy tra mỡ lại bộ phận tự động (1) khi khớp nối đang mở.
- **Tham khảo hướng dẫn sử dụng của nhà sản xuất tương ứng để biết khoảng thời gian bảo trì**

- Bôi trơn ổ trục phễu dưới (2) bằng mỡ khuyến nghị.

#### NOTE

Đóng khớp nối trước khi làm sạch bằng vòi phun rửa cao áp.

- Sau khi làm sạch, bôi trơn lại chốt khớp nối và vòng đệm bằng mỡ khuyến nghị

Hãy lưu ý những điều sau khi tiến hành sửa chữa khớp nối

(Ví dụ: thay đổi chốt khớp nối):

- Loại bỏ dầu mỡ cũ.
- Bôi trơn lại bằng mỡ khuyến nghị.

### Kiểm tra



#### WARNING

Tai nạn có thể xảy ra nếu khớp nối không được sửa chữa.

### Khoảng tự do theo chiều dọc

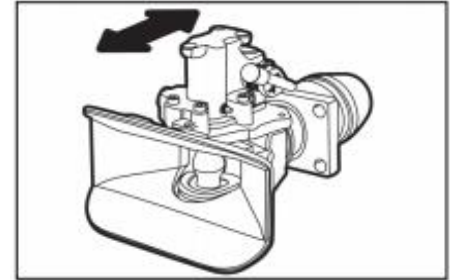

Giữ đầu khớp nối (không phải phễu) bằng cả hai tay (khi chưa tách khớp) và di chuyển mạnh theo chiều dọc. Đảm bảo rằng không khoảng tự do theo chiều dọc.

**Khoảng tự do theo chiều cao**

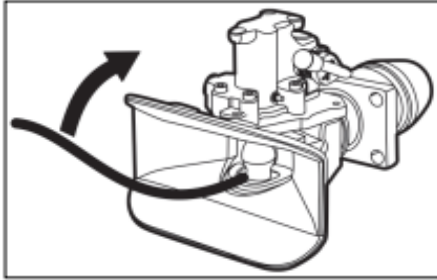

- Mở cần khóa
- Di chuyển đầu khớp nối lên và xuống bằng một dụng cụ thích hợp. Chiều lên xuống không được vượt quá 3 mm đo tại đầu khớp nối (tâm của chốt khớp nối).

**Chốt khớp nối**

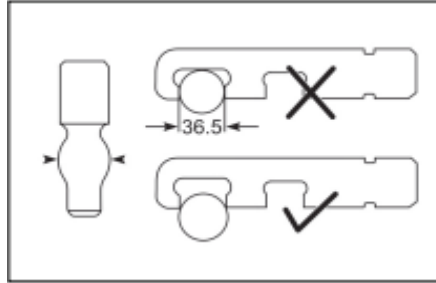

Chốt khớp nối có thể được sử dụng cho đến khi đường kính của phần đỉnh bị mòn nhỏ hơn 36,5 mm, sau đó phải được thay thế.

Xê dịch theo chiều cao của chốt khớp nối không được vượt quá 2 mm.

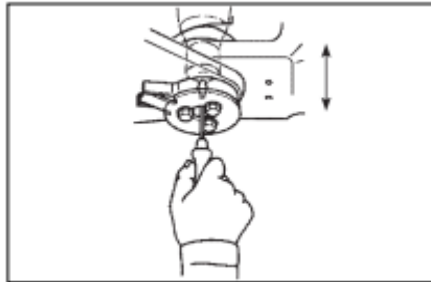

**Ống lót dưới**

Check Kiểm tra đường kính trong của ống lót dưới, đường kính trong tối đa có thể chấp nhận được của ống lót dưới là 31,5 mm đối với C-RO400G và 35,9 mm đối với C-RO50

Bên dưới ống lót dưới phải trống  
Vui lòng đến đại lý UD Trucks được ủy quyền gần nhất để thay thế

## 8. KIỂM TRA VÀ BẢO DƯỠNG

### Vòng đỡ

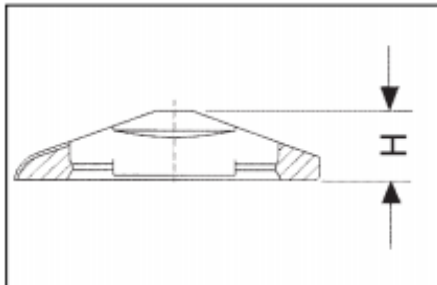

Vòng đỡ cho mắt thanh kéo phải được thay thế, nếu mắt thanh kéo chạm vào ống lót dưới do mòn. Giới hạn mài mòn "H" phải tối thiểu là mm đối với C-RO400G và mm đối với C-RO50.

Luôn bôi trơn vòng đệm bằng mỡ khuyến nghị để giảm mài mòn. Tham khảo ý kiến đại lý UD Trucks được ủy quyền để thay thế.

### CAUTION

Ống lót dưới không được bị hỏng trong bất kỳ trường hợp nào vì điều này sẽ làm ảnh hưởng đến việc đóng khớp nối.

### Kiểm tra khóa phễu

### NOTE

Phễu phải được khóa ở vị trí trung tâm của nó khi khớp nối được mở để hoạt động.

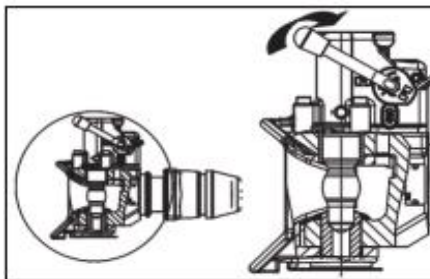

Đẩy cần gạt phễu

- Di chuyển cần gạt theo hướng khóa (LÊN).
- Nhả phễu
- Phễu phải xoay trở lại vị trí trung tâm và phải được khóa lại.
- Nếu không, hãy liên hệ với đại lý UD Trucks được ủy quyền gần nhất để được hỗ trợ.

### Điều chỉnh

### CAUTION

Liên hệ với đại lý UD Trucks được ủy quyền gần nhất để điều chỉnh khớp nối.

### 8.16 Lưỡi gạt nước

#### Quy trình thay thế

1. Gài phanh tay

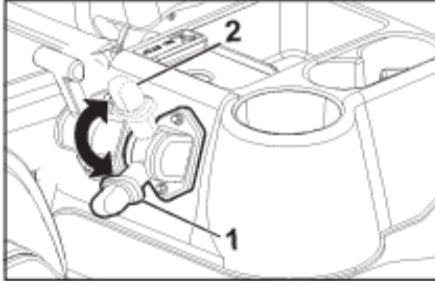

1. Vị trí nhả phanh tay

2. Vị trí gài phanh tay

2. Chêm bánh xe

3. Kéo cần gạt nước.



4. Nhấn và kéo khóa.

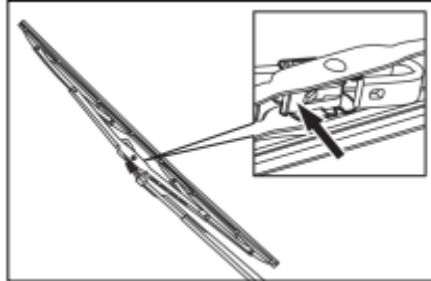

#### NOTE

Giữ cần gạt nước trong tình trạng được kéo trong suốt quá trình thay thế, để tránh làm hỏng tấm chắn gió.

5. Lắp lưỡi gạt mưa và khóa lại.

#### NOTE

Đảm bảo rằng các lưỡi gạt được khóa đúng vị trí.

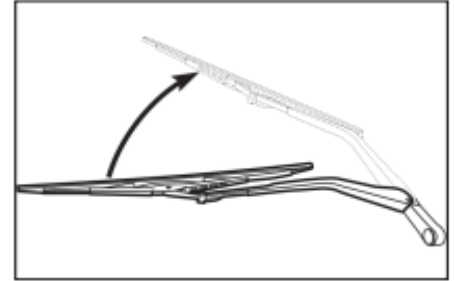

6. Đặt lại tay gạt nước trên kính chắn gió.

7. Kiểm tra chức năng của lưỡi gạt nước.

## 8. KIỂM TRA VÀ BẢO DƯỠNG

### 8.17 Rửa xe

#### Những lưu ý khi rửa xe



Khi rửa xe, tránh để nước xâm nhập vào các bộ phận điện. Đảm bảo rằng hơi nước hoặc nước áp lực cao không tiếp xúc với dây dẫn điện, đầu nối dây điện và các bộ phận điện xung quanh khung và bên trong cabin.

- Trước khi rửa xe, hãy đóng nắp cửa hút gió của động cơ để ngăn nước hoặc vật lạ xâm nhập.



#### **CAUTION**

Tránh để nước tiếp xúc với các bộ phận điện, Nếu không tuân thủ sẽ dẫn đến hư hỏng.

#### Các lưu ý khi rửa xung quanh bộ giảm thanh

Khi rửa xung quanh bộ giảm thanh, hãy thực hiện các quy trình sau.

**Loại bỏ bùn hoặc tuyết**

Chỉ sử dụng vải mềm hoặc bàn chải, ngay cả khi bộ giảm thanh bị ố nặng. Không bao giờ sử dụng xẻng hoặc tay cầm của bàn chải cho mục đích này. Làm như vậy sẽ làm hỏng cảm biến, cổ dê và đầu nối.

**NOTE**

Khi lái xe ở những vùng có hàm lượng muối cao hoặc trên đường có sử dụng chất khử đóng băng, bề mặt bộ giảm thanh dễ bị ăn mòn. Làm sạch bộ giảm thanh thường xuyên để ngăn chặn sự ăn mòn.

**Rửa áp lực cao**

Tức là vòi áp lực cao không được hướng vào các bộ phận điện, đèn lái và các giắc nối đèn, giắc nối điện của các bộ phận trên xe.

Vòi phun áp lực cao phải được đặt cách xe ít nhất 1,5 mét. Để làm sạch đèn lái, vòi phun chỉ được hướng vào vùng nhìn thấy của bề mặt thấu kính từ bên ngoài của xe.



**CAUTION**

Việc không tuân thủ các hướng dẫn vệ sinh ở trên có thể làm nước vào đèn lái dẫn đến động sương và làm giảm hiệu suất của đèn. Trong những trường hợp như vậy sẽ không được bảo hành

**Những lưu ý khi rửa gầm xe**

Khi rửa gầm xe, không được xịt hơi nước hoặc nước trực tiếp từ vòi phun áp lực cao vào khớp trục lái, khớp trục box lái và chụp cao su của thước lái ngang thước lái dọc và ngang. Làm như vậy có thể gây ra sự cố.

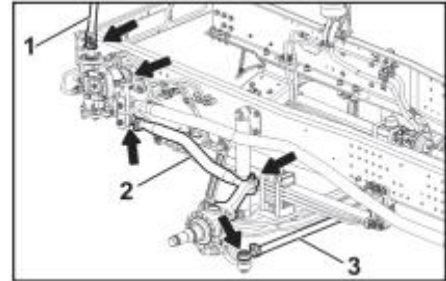

- 1. Trục lái
- 2. Thước lái dọc
- 3. Thước lái ngang

## 8. KIỂM TRA VÀ BẢO DƯỠNG

### 8.18 Xử lý khí thải (áp dụng cho Euro IV / China IV hoặc tiêu chuẩn tương đương)

#### NOTE

Không áp dụng cho Euro III hoặc các mẫu tương đương.

#### Hệ thống kiểm soát khí thải

Hệ thống xử lý khí thải làm sạch khí thải bằng sử dụng dung dịch nước urê (AdBlue®) trong bộ giảm thanh để phân hủy NOx trong khí thải thành nước và nitơ, đồng thời giảm phát thải NOx.

#### Hệ thống định lượng để kiểm soát khí thải

Nếu lỗi xảy ra trong hệ thống định lượng NOx thì một thông báo sẽ hiển thị trên màn hình cùng với đèn cảnh báo màu vàng (CHECK). Hệ thống định lượng urê (mô-đun cung cấp, mô-đun định lượng) tiếp tục hoạt động trong khoảng 120 giây sau.

Sau khi TẮT khóa điện, hãy đợi ít nhất 120 giây trước khi ngắt kết nối cáp ắc quy hoặc các đầu nối của hệ thống điện khi bảo dưỡng xe.

#### Xử lý bộ giảm thanh

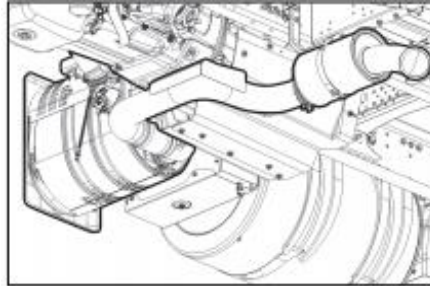

Bộ giảm thanh được tích hợp đặc biệt với chất xúc tác và không yêu cầu kiểm tra và bảo dưỡng. Nó nên được thay thế nếu có bất kỳ hư hỏng bên ngoài. Thay thế bằng các phụ tùng chính hãng của UD.

#### Không đá hoặc đập bộ giảm thanh



Không leo lên, đứng hoặc đập bộ giảm thanh. Nếu không tuân thủ sẽ làm hỏng bộ xúc tác bên trong.

#### Bộ giảm thanh có các đặc điểm sau

- Hệ thống xử lý làm sạch và xả khí thải nên khí thải có mùi khác biệt so với các loại xe chạy dầu thông thường.
- Khói trắng thoát ra từ ống xả khi khởi động động cơ. Đừng nhầm điều này với một sự cố.

**Không sửa đổi ống xả**

**⚠ CAUTION**

Không sửa đổi ống xả, nó sẽ làm giảm hiệu quả làm sạch khí thải

**Các biện pháp phòng ngừa cần thực hiện khi nạp AdBlue**

**⚠ CAUTION**

AdBlue không được xếp vào loại nguy hiểm, tuy nhiên nó rất ăn mòn và có thể làm hỏng các giắc điện và hệ thống dây điện. Nếu AdBlue dính vào các giắc điện hoặc hệ thống dây điện, chúng phải được thay thế và không nên làm sạch.

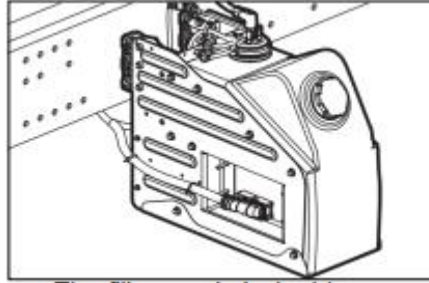

- Nắp nạp được khóa bằng khóa chìa.
- Vặn chặt nắp bình sau khi đổ đầy dung dịch.

**Xử lý AdBlue**

**⚠ WARNING**

AdBlue không dễ bắt lửa, nhưng nên di chuyển nó đến vị trí an toàn nếu có hỏa hoạn, vì nhiệt độ cao có thể làm cho bình chứa kín bị tăng áp và vỡ.

Chỉ sử dụng dung dịch nước urê (AdBlue) do UD Trucks chỉ định đáp ứng ISO 22241-1.

- Dung dịch nước urê được chỉ định (AdBlue) không màu (urê 32,5%, nước 67,5%) và bắt đầu đông ở -11°C. Khi nhiệt độ không khí thấp và xe đã tiếp xúc với nhiệt độ lạnh trong thời gian dài, đèn báo trong cabin có thể không hiển thị mức dung dịch chính xác.
- Sử dụng bình chứa đặc biệt do đại lý cung cấp dung dịch nước urê (AdBlue) khuyến nghị để đựng dung dịch nước urê (AdBlue). Các bình chứa thông thường, bình chứa đã được sử dụng cho các ứng dụng khác và bình chứa bẩn sẽ không duy trì chất lượng của dung dịch nước urê (AdBlue). Vì vậy, hãy chắc chắn rằng không sử dụng chúng.

**⚠ CAUTION**

Không lái xe khi bình AdBlue đã cạn. Đảm bảo rằng AdBlue luôn đầy bình.



### WARNING

Xử lý Adblue với sự cẩn thận thích hợp, tránh tiếp xúc với da. Nếu nó bị đổ lên người, hãy rửa sạch bằng nước ngay lập tức.

### Thao tác với nắp nắp

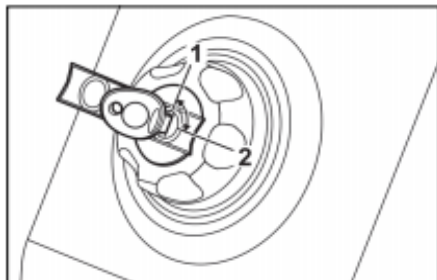

1. Vị trí mở khóa
2. Vị trí khóa

### Tháo nắp

- Khi nắp bị khóa, nắp sẽ quay tự do và không thể mở được. Gắn chìa khóa bình AdBlue và mở khóa bằng cách xoay nắp sang trái 90 °. Rút chìa khóa sau khi mở khóa.
- Khi nắp không khóa, nắp không xoay tự do và có thể mở nắp.
- Vặn nắp sang trái để tháo nó ra và sau đó đổ đầy dung dịch nước urê (AdBlue) vào bình.

### Gắn nắp

- Xoay nắp sang phải cho đến khi nó khóa.
- Gắn chìa khóa bình AdBlue và xoay sang phải 90 ° để khóa nắp. Tháo chìa khóa khi nó ở vị trí khóa.

### NOTE

- Xoay chìa khóa cho đến khi khóa nắp. Chìa khóa sẽ chỉ khóa nắp khi nó ở vị trí khóa.
- Để tháo chìa khóa, hãy xoay chìa khóa đến vị trí khóa hoặc mở khóa. Cố gắng rút chìa khóa giữa các vị trí này sẽ làm hỏng chìa khóa và ổ khóa.

### Trong trường hợp hỏa hoạn hoặc rò rỉ

- Dung dịch nước urê (AdBlue) không bắt lửa, hãy di chuyển nó đến vị trí an toàn nếu có hỏa hoạn.
- Nếu dung dịch nước urê (AdBlue) bị đổ, hãy rửa sạch bằng nước. Nó có thể được xử lý bằng cách pha loãng với một lượng lớn nước và sau đó đổ vào hệ thống nước thải. Nó phải được xử lý như chất thải công nghiệp ở các khu vực có nito

### 8.19 Mâm kéo

#### Kiểm tra và bôi trơn



#### WARNING

Khuyến nghị tất cả các công việc bảo dưỡng do đại lý UD Trucks ủy quyền thực hiện. Tất cả các bảo trì phải được thực hiện khi đầu kéo được tháo rời khỏi rơ moóc

Duy trì sự bôi trơn đầy đủ cho các phần sau bằng cách kiểm tra và bôi trơn theo các khoảng thời gian khuyến nghị.

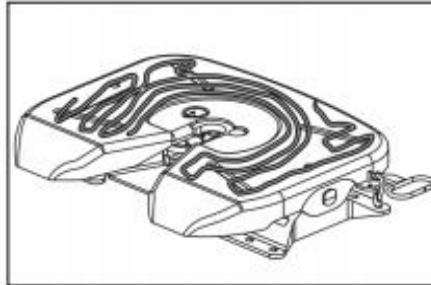

Liên hệ với đại lý UD Trucks được ủy quyền để biết thời gian bảo dưỡng.

#### 20 Tấn

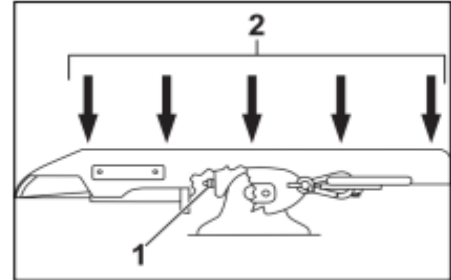

- 1. Giá đỡ hỗ trợ
- 2. Bề mặt tiếp xúc của rơ moóc

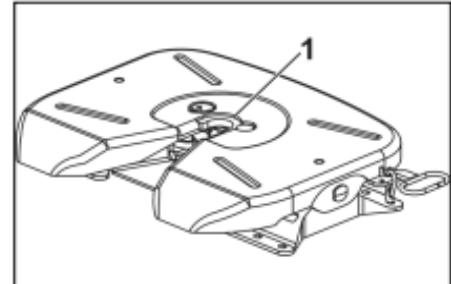

- 1. Khóa ngàm và vòng đeo khóa phía trước (khu vực tiếp xúc với chốt kéo)

## 8. KIỂM TRA VÀ BẢO DƯỠNG

### 28 Tấn

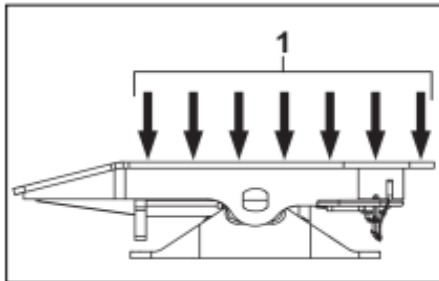

1. Bề mặt tiếp xúc của rơ moóc

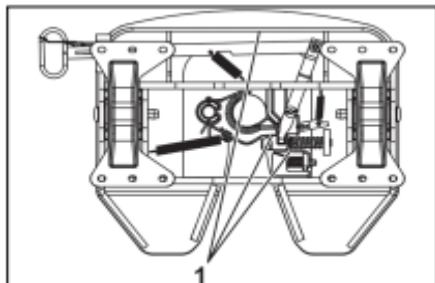

1. Khóa ngừng, pít tông, nệm và khóa trước

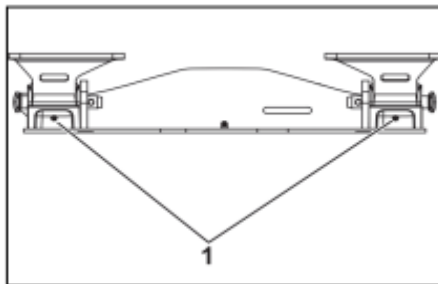

1. Bề mặt tiếp xúc giá đỡ

#### **Kiểm tra và bôi trơn**

Siết chặt các bu lông và ốc vít bị lỏng.  
Thay thế các bộ phận bị thiếu hoặc bị hỏng.



#### **CAUTION**

Để điều chỉnh mâm kéo, hãy liên hệ với đại lý UD Trucks được ủy quyền gần nhất.

## 8.20 Xe Lưu kho

 **CAUTION**

Chỉ để xe trong nhà để xe kín và thông gió không có chuột bọ, lũ lụt hoặc tuyết. Bảo hành không áp dụng cho các phương tiện bị ảnh hưởng bởi loài gặm nhấm, lũ lụt và động đất, v.v.

Nếu xe cần được lưu trữ trong thời gian dài, nó phải được chuẩn bị cho việc bảo quản. Nên bảo quản xe trong nhà kho kín và thông gió tốt, không có chuột bọ, lũ lụt, cát, tuyết.

### Chuẩn bị cất giữ

- Chạy thử xe để phát hiện bất kỳ vấn đề nào trên xe và khắc phục chúng.
- Vệ sinh xe thường xuyên.
- Kiểm tra mức dầu và các mức chất lỏng khác trong xe.

- Bơm lốp xe đến áp suất do nhà sản xuất lốp xe quy định.
- Chêm bánh xe và nhả phanh tay
- Ngắt kết nối bình ắc quy và bôi dầu khoáng vào các cực của bình.

 **WARNING**

Để ngắt kết nối bình ắc quy, trước tiên hãy tháo cực âm và sau đó tháo cực dương. Khi kết nối lại nó, hãy kết nối cực dương trước khi kết nối cực âm.

- Di chuyển cần gạt nước ra khỏi kính chắn gió.
- Bôi trơn và tra mỡ vào tất cả các điểm cần thiết.
- Đóng tất cả các khe hở trên xe như ống xả, cửa hút gió, ... để tránh không khí và bụi xâm nhập
- Làm sạch và loại bỏ rỉ sét trên thân máy, nếu cần thiết sơn lên khu vực được làm sạch.

### Bảo dưỡng xe trong thời gian lưu kho

- Kiểm tra mức dầu và nhiên liệu.
- Kiểm tra mức sạc bình ắc quy
- Kiểm tra áp suất lốp và bơm hơi nếu cần.
- Làm sạch xe.
- Đảm bảo rằng tất cả các lỗ được đóng lại.
- Nếu có thể gắn bình ắc quy và khởi động động cơ định kỳ
- Kiểm tra dây cu roa quạt, v.v.
- Gắn bình ắc quy và chạy xe định kỳ 6 tuần một lần. Nếu phát hiện có vấn đề, hãy liên hệ với đại lý UD Trucks được ủy quyền để được hỗ trợ.

## 8. KIỂM TRA VÀ BẢO DƯỠNG

### 8.21 Bôi trơn

Xe cần được bôi trơn bằng mỡ định kỳ. Dùng khăn lau sạch bụi bẩn bám trên các núm tra mỡ, sau đó bôi mỡ. Sau khi bôi mỡ, hãy lau sạch mỡ thừa. Để biết khoảng thời gian bôi mỡ, hãy tham khảo "Lịch bảo dưỡng" trong Chương 9 hoặc liên hệ với đại lý UD Trucks được ủy quyền.

**Lưu ý:** Luôn sử dụng súng bơm mỡ để bôi trơn núm tra mỡ. Luôn thay thế nắp trên các núm mỡ bằng một cái mới

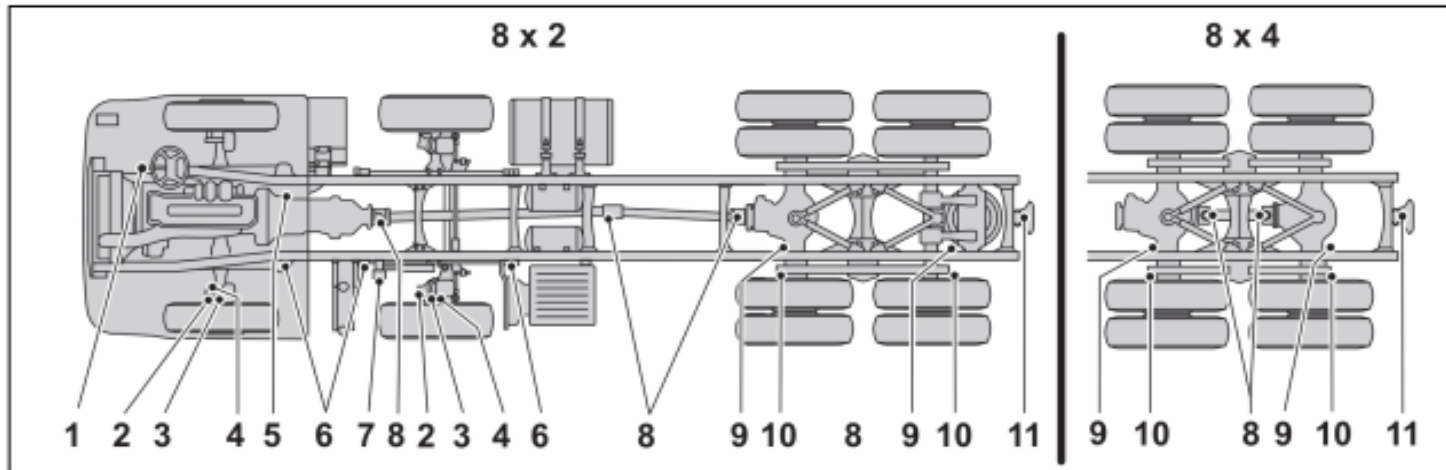

- |  |  |
|--|--|
| 1. Trụ lái   | 7. Rơ-lê thước lái                                 |
| 2. Trụ cam phanh trước (1 núm trên mỗi bánh)               | 8. Láp dọc và bạc đạn chữ thập                     |
| 3. Bạc đạn ốc phi dê trên và dưới (2 núm trên mỗi bánh xe) | 9. Bàn tay phanh bánh sau (1 núm trên mỗi bánh xe) |
| 4. Bàn tay phanh bánh trước (1 núm trên mỗi bánh xe)       | 10. Trụ cam phanh sau                              |
| 5. Càng ép bạc đạn bi T                                    | 11. Chốt kéo phía sau                              |
| 6. Nhíp trước và quang nhíp (3 núm trên mỗi nhíp)          |  |

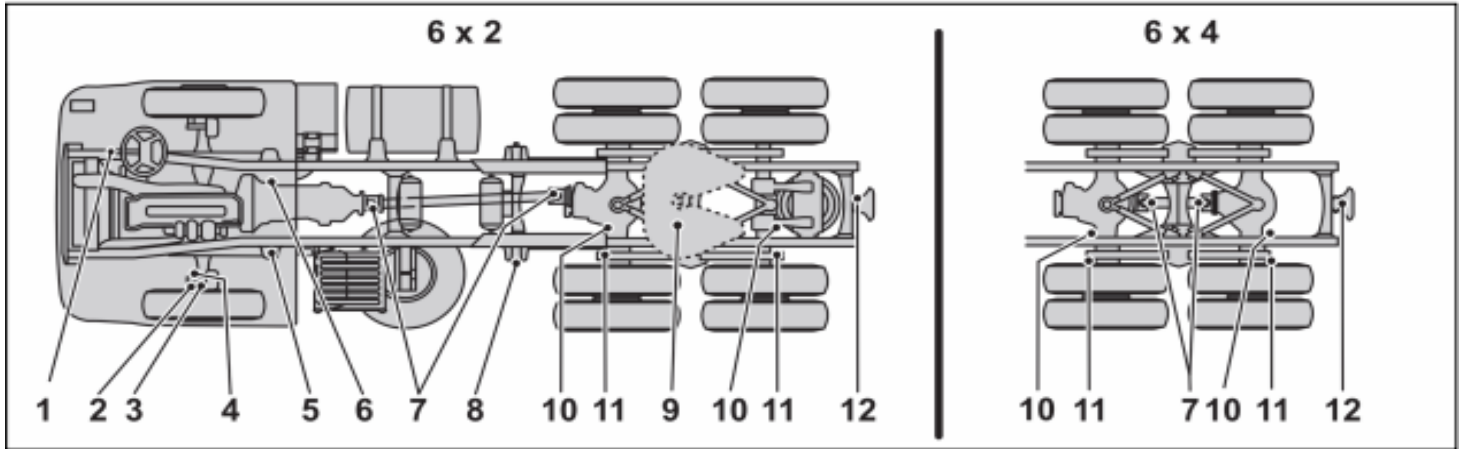

1. Trụ lái
2. Trụ cam phanh trước (1 nút trên mỗi bánh)
3. Bạc đạn ổ phi dê trên và dưới (2 nút trên mỗi bánh xe)
4. Bàn tay phanh bánh trước (1 nút trên mỗi bánh xe)
5. Nhíp trước và quang nhíp (3 nút trên mỗi nhíp)
6. Càng ép bạc đạn bi T
7. Láp dọc và bạc đạn chữ thập
8. Nhíp sau (1 nút trên mỗi nhíp)
9. Mâm kéo
10. Bàn tay phanh bánh sau (1 nút trên mỗi bánh xe)
11. Trụ cam phanh sau
12. Chốt kéo phía sau

## 8. KIỂM TRA VÀ BẢO DƯỠNG

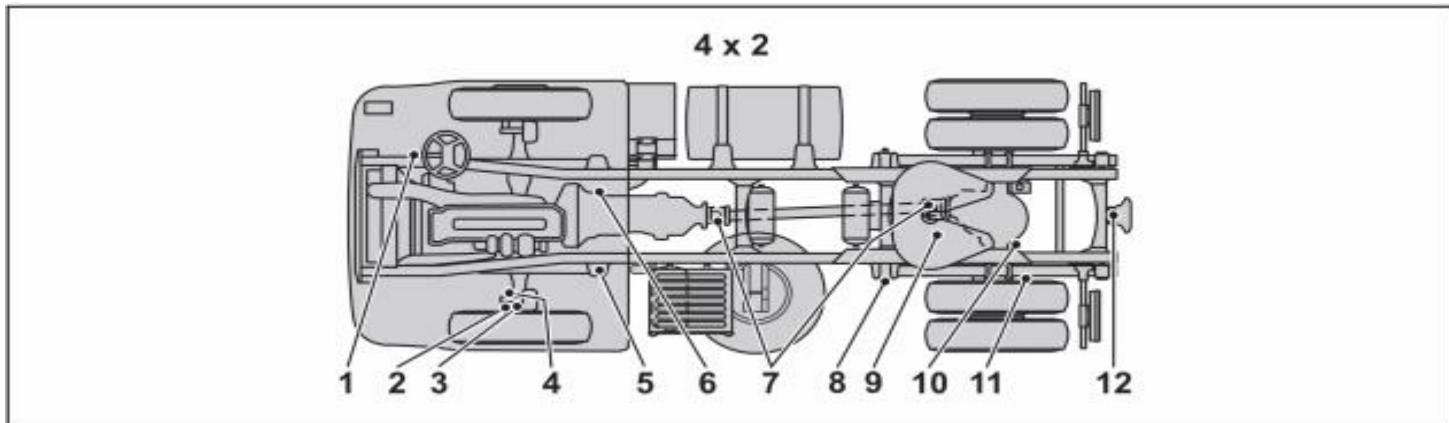

1. Trụ lái
2. Trụ cam phanh trước (1 núm trên mỗi bánh)
3. Bạc đạn ốc phi dê trên và dưới (2 núm trên mỗi bánh xe)
4. Bàn tay phanh bánh trước (1 núm trên mỗi bánh xe)
5. Nhíp trước và quang níp (3 núm trên mỗi nhíp)
6. Càng ép bạc đạn bi T
7. Láp dọc và bạc đạn chữ thập
8. Nhíp sau (1 núm trên mỗi nhíp)
9. Mâm kéo
10. Bàn tay phanh bánh sau (1 núm trên mỗi bánh xe)
11. Trụ cam phanh sau
12. Chốt kéo phía sau

# 9. LỊCH BẢO DƯỠNG

## 9.1 Tổng quát

Chủ sở hữu có trách nhiệm cho thấy rằng chiếc xe được chăm sóc và bảo dưỡng thích hợp.

Một chương trình bảo dưỡng được cung cấp khi mua xe. Chương trình dựa trên loại xe, điều kiện lái xe, cấp dầu, v.v. và là duy nhất cho mỗi xe. Nếu các điều kiện áp dụng khi phát triển chương trình bảo dưỡng đã thay đổi thì chương trình bảo dưỡng cũng phải được thay đổi.

Trong các điều kiện hoạt động khắc nghiệt sau đây, sẽ cần phải bảo dưỡng thường xuyên hơn

Hoạt động trong điều kiện nhiều bụi

Vận hành tốc độ cao kéo dài với đủ tải

Vận hành ở tốc độ thấp kéo dài

Hoạt động dừng và khởi hành thường xuyên

Các phụ tùng chính hãng của UD nên được sử dụng trong bất kỳ công việc bảo trì, bảo dưỡng hoặc sửa chữa nào.

Vui lòng liên hệ với đại lý UD Trucks được ủy quyền để biết thông tin đầy đủ về các vị trí bôi trơn, dầu và chất lỏng, khoảng thời gian bảo dưỡng và hợp đồng dịch vụ.

## 9. LỊCH BẢO DƯỠNG

### Kiểm tra siết chặt định kỳ

Liên hệ với đại lý UD Trucks được ủy quyền gần nhất để có danh sách đầy đủ các vị trí và khoảng thời gian siết chặt.

Mục	Km x 1000	Lần 1	Kiểm tra lực siết định kỳ											Ghi chú
		5	10	15	20	25	30	35	40	45	50	55	60	
		1	3	6	9	12	15	18	21	24	27	30	33	
<b>HỆ THỐNG TREO TRƯỚC</b>														
Bu lông chữ U và đai ốc					T				T					T
<b>HỆ THỐNG TREO SAU</b>														
Bu lông chữ U và đai ốc					T				T					T
Bu lông chữ U trên khung treo cầu sau					T				T					T

T: Lực siết

### Bôi trơn bằng mỡ

Để biết các vị trí và khoảng thời gian bôi trơn chính xác, hãy liên hệ với đại lý UD Trucks được ủy quyền gần nhất.

## 10. QUY TRÌNH KHẨN CẤP

### 10.1 Khi có vấn đề

- Trong trường hợp xảy ra sự cố, dừng hoảng sợ, hãy chú ý đến các phương tiện phía sau, giảm tốc độ dần dần và dừng xe ở vị trí an toàn không có xe cộ qua lại.
- Việc dừng xe trong hầm rất nguy hiểm. Hãy dừng xe ngoài đường hầm.
- Nếu xe dừng giữa đường và khó di chuyển đến nơi an toàn, hãy bật đèn báo nguy hiểm và xuống xe cẩn thận đồng thời lắp các biển cảnh báo xung quanh xe để cảnh báo phương tiện.
- Đặt các biển báo cảnh báo xung quanh xe để chỉ ra sự cố. Đảm bảo đặt các biển cảnh báo của xe theo hướng dẫn bên dưới.
- Chỉ báo dừng.

- BẬT đèn báo nguy hiểm (đèn nhấp nháy khẩn cấp)
- Đặt công cụ tín hiệu khẩn cấp (đèn tín hiệu hoặc bảng phản quang an toàn) xung quanh xe.
- Cắm cờ đỏ hoặc đèn đỏ xung quanh xe.
- Đặt chỉ báo cảnh báo ở vị trí mà các phương tiện khác có thể nhìn thấy.
- Kiểm tra khu vực hỏng hóc nếu nó có thể được sửa chữa. Trong khi sửa chữa xe phải chú ý đến giao thông.
- Nếu không thể sửa chữa được, hãy liên hệ với đại lý UD Trucks được ủy quyền gần nhất.
- Đối với các sửa chữa liên quan đến kích nâng trên đường, kích có thể bị lệch do áp lực gió từ các phương tiện khác. Không được chui vào gầm xe khi đang sửa chữa. Luôn đặt kích trên nền đất chắc chắn.

### Nhả phanh tay bằng tay



#### WARNING

- Không nhả phanh tay thủ công nếu xe dừng trên dốc
- Không thực hiện nhả phanh tay thủ công trừ trường hợp xe di chuyển khẩn cấp hoặc kéo bằng xe kéo.
- Nếu xe bị dính phanh, hãy kiểm tra xe tại đại lý UD Trucks được ủy quyền gần nhất

## 10. QUY TRÌNH KHẨN CẤP

### Quy trình nhả phanh tay thủ công

1. Chêm bánh xe để ngăn xe di chuyển.
2. Xoay đai ốc nhả bằng cách xoay ngược chiều kim đồng hồ (Không sử dụng súng bắg ốc).
3. Để đảm bảo lò xo nén được lồng hoàn toàn, chiều dài cọc phải xấp xỉ 75 mm.

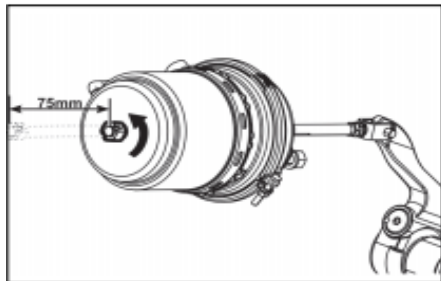

#### CAUTION

Đai ốc nhả được giữ chặt trên bu lông nhả bằng chốt chặn. Không tháo chốt chặn. Nếu không, không thể nhả phanh tay.

### Kéo xe

#### WARNING

Nếu động cơ không hoạt động, hệ thống lái và phanh sẽ không hoạt động, hãy kéo xe bằng xe kéo.

#### CAUTION

- Để kéo xe, hãy đảm bảo rằng bạn đã ngắt kết nối trực các đấng. Nếu không sẽ làm hỏng hộp số.
- Nếu chằng may xe rơi xuống mương, rãnh, không được dùng chốt kéo để kéo xe ra. Liên hệ với đại lý ủy quyền của UD Trucks để được hỗ trợ.

**Sử dụng nẹp kéo**

**Nẹp kéo trước**

1. Tháo nắp.



2. Tháo chốt an toàn và chốt kéo.

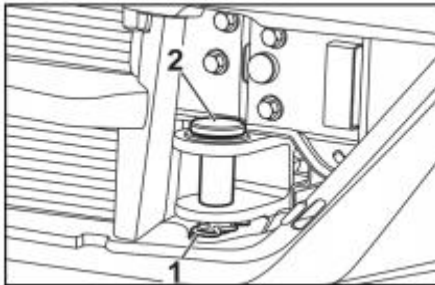

1. Chốt an toàn
2. Chốt kéo

**3. Lắp nẹp kéo và chốt kéo**

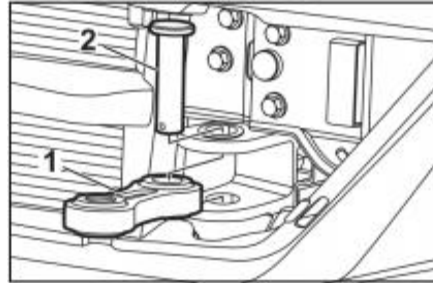

1. Chốt kéo
2. Nẹp kéo

**4. Cố định chốt kéo bằng chốt an toàn.**

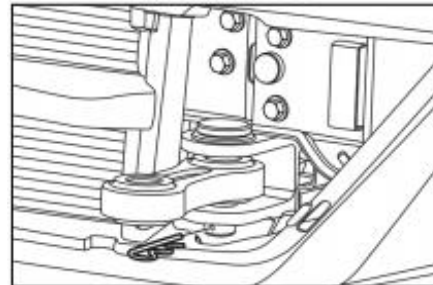

**Nẹp kéo sau**

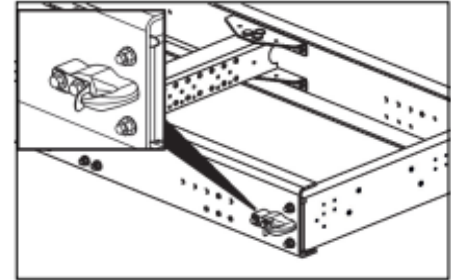

Móc kéo phía sau được thiết kế cho tình huống khẩn cấp để kéo xe không chất hàng. Khả năng kéo của móc kéo là 25 T.

## 10. QUY TRÌNH KHẨN CẤP

### Các biện pháp phòng ngừa khi kéo

#### Làm

- Luôn chêm bánh trước khi nhả phanh tay.
- Ngắt kết nối trục các đăng trước khi kéo.
- Luôn sử dụng móc kéo và cần kéo để kéo xe tải.
- Nâng cầu nâng hạ (nếu được trang bị) trước khi kéo.
- Nếu có thể kéo xe khi động cơ đang chạy.
- Tuân thủ các quy định của địa phương trong khi kéo.

#### Không làm

- Không kéo bằng cách sử dụng các thiết bị bảo vệ
- Không sử dụng cáp thép hoặc dây xích để kéo.
- Tránh kéo xe ở một góc.

### Nếu bạn bị xẹp lốp hoặc nổ lốp khi đang lái xe



**DANGER**

Không lái xe bị xẹp lốp, hãy thay lốp ngay.

- Giữ chặt tay lái và nhấn phanh từ từ để giảm dần tốc độ.
- BẬT đèn báo nguy hiểm để cảnh báo các xe phía trước và phía sau và dừng xe ở vị trí an toàn để thay lốp.
- Để thay lốp xe, hãy tham khảo Chương 8.

#### NOTE

Để đậu xe, hãy chọn một địa điểm hợp pháp, an toàn và không gây cản trở giao thông.

## 10.2 Cầu bình ắc quy

### Các biện pháp phòng ngừa khi cầu bình ắc quy

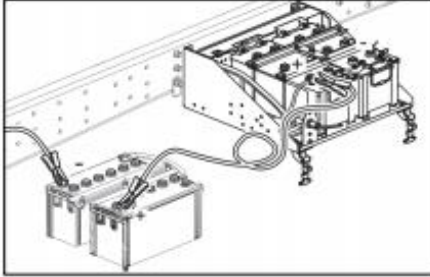

#### DANGER

Không bao giờ khởi động bằng cách kéo xe. Nếu không tuân thủ có thể dẫn đến tai nạn.



#### WARNING

- Không đặt hoặc mang kim loại tiếp xúc với cực dương (+) của một trong hai phương tiện.
- Kiểm tra dây cầu bình xem có bị mòn và hư hỏng không
- Kiểm tra mức chất lỏng của bình ắc quy trước khi kết nối. Nếu thực hiện sạc khi mức dung dịch bình thấp, bình có thể bị giảm chất lượng, nóng lên hoặc phát nổ. Thực hiện sạc sau khi bổ sung chất lỏng.

#### NOTE

Nếu bình ắc quy bị đóng băng hoặc có băng trên ngăn, không khởi động xe bằng dây cầu bình

Khi khởi động động cơ bằng dây cầu bình, có thể có tia lửa điện khi kết nối. Hãy chắc chắn quan sát các bước sau đây.

Đảm bảo sử dụng dây cáp công suất lớn cho xe lớn. Để có cáp cầu bình chính xác, hãy hỏi đại lý UD Trucks được ủy quyền gần nhất.

- TẮT động cơ của xe đang cung cấp điện.
- Kết nối đầu dương của cáp cầu bình (màu đỏ) với cực dương (+) của bình đã hết và đầu kia với cực dương (+) của bình ắc quy tốt.

## 10. QUY TRÌNH KHẮN CẤP

---

- Kết nối đầu cực âm của một dây cầu bình còn lại (màu đen) với cực âm (-) của bình ắc quy tốt và đầu kia với khung sườn của xe có bình đã hết ở vị trí càng xa bình càng tốt.
  - Sau khi kết nối dây cầu bình, khởi động động cơ của xe đã hết bình. Nếu khó khởi động ở vùng lạnh, hãy khởi động động cơ của xe có bình còn tốt để nạp bình ắc quy và đợi vài phút trước khi khởi động động cơ của xe đã hết bình.
  - Sau khi khởi động động cơ, hãy ngắt kết nối các dây cầu bình theo thứ tự ngược lại quy trình kết nối
  - Sử dụng dây cầu bình cỡ lớn cho xe lớn.
  - Đảm bảo rằng tổng điện áp của các bình ắc quy cầu phụ là 24 V.
  - Nếu bình ắc quy cầu phụ được lắp trên xe khác, hãy TẮT động cơ của xe đó và đảm bảo rằng hai xe không tiếp xúc với nhau.
- Chú ý đến thứ tự kết nối. Các tia lửa sinh ra trong quá trình kết nối có thể gây ra tai nạn nghiêm trọng.

## 11. DỮ LIỆU DỊCH VỤ

### 11.1 Tiêu chuẩn bảo dưỡng

#### Quester series

Để biết thêm thông tin về các mục bên dưới, hãy liên hệ với đại lý UD Trucks được ủy quyền.

Hạng mục		Tiêu chuẩn bảo dưỡng	Ghi chú	
Khung xe	Cân chỉnh bánh xe	Độ chụm	1 mm ở điều kiện không tải	
		Camber	0° 42'	
		Caster	3° 30'	
	Góc quay (bên trong X bên ngoài) , Cơ lốp	10.00R20 11.00R20 12.00R20 295/80R22.5 315/80R22.5 11R22.5 12R22.5	49° X 34.5°	FAA10
		12R24 325/95R24	36° X 29°	FAA10
		10.00R20 11.00R20 12.00R20 295/80R22.5 315/80R22.5 11R22.5 12R22.5	44.5° X 33°	FAA20
	Áp suất lốp		Tham khảo nhà sản xuất lốp xe	
	Độ sâu rãnh gai lốp		Dấu trên bánh xe	Theo thông tin nhà cung cấp
	Đai ốc bánh xe		650 ± 75 N.m (66.28 ± 7.64 Kgf.m)	

## 11. DỮ LIỆU DỊCH VỤ

### Croner series

Hạng mục		Tiêu chuẩn bảo dưỡng	Ghi chú	
Khung xe	Cân chỉnh bánh xe	Độ chụm	1.8 ± 1 mm ở điều kiện không tải	FAL 4.2
			3.8 ± 1 mm ở điều kiện không tải	FAL 5.0
			4.2 ± 1 mm ở điều kiện không tải	FAL 6.5
		Camber	1° ± 0.5°	FAL 4.2, FAL 5.0
			0.7° ± 0.5°	FAL 6.5
		Caster	6° ± 0.5°	FAL 4.2, FAL 5.0
	4.5° ± 0.5°		FAL 6.5	
	Góc quay (bên trong X bên ngoài) , Cỡ lốp	8.25-116/8.25R16 235/75R17.5	53° ± 1°	
		265/70R19.5 8.25R20	49° ± 1°	
		9.00R20 9.00-20/10.00R22.5	47° ± 1°	
		10.00R20 11R20 11R22.5 295/80R22.5	47° ± 1°	
	Áp suất lốp		Tham khảo nhà sản xuất lốp xe	
Độ sâu rãnh gai lốp		Dấu trên bánh xe	Theo thông tin nhà cung cấp	

**Croner series**

Moment xoắn đai ốc bánh xe		6 bulong	8 bulong	10 bulong
	Bulong đĩa bánh ISO			670 ± 30 Nm
	JIS	640 ± 100 Nm	405 ± 25 Nm	575 ± 25 Nm

Moment xoắn đai ốc hệ thống treo	Hệ thống treo trước	275 ± 45 Nm	
		540 ± 70 Nm	FAL 6.5
	Hệ thống treo sau (nhíp lá)	540 ± 70 Nm	
	Hệ thống treo sau (khí nén)	640 ± 100 Nm	
Dầm ngang hệ thống treo khí nén		540 ± 70 Nm	

## 11. DỮ LIỆU DỊCH VỤ

### Chất bôi trơn khuyến nghị

Chất bôi trơn		Phẩm cấp / Tiêu chuẩn	Chất bôi trơn UD	Ghi chú
Dầu động cơ		VDS-3	Dầu động cơ UD Mega Multi 3 (dành cho Châu Á), Dầu động cơ Diesel (khu vực cận Trung Đông)	1
		VDS-4	Dầu động cơ UD Mega Multi 4 (dành cho Châu Á)	1
Dầu hộp số	SMT (Bộ đồng tốc Hộp số sàn)	API GL-4	Dầu hộp số UD GL-4 (dành cho Châu Á), Dầu hộp số UD GL-4 (khu vực cận Trung Đông)	1
	Allison	TES 295	TES 295@ hộp số tự động Allison	2
		TES 389	TES 389@ hộp số tự động Allison	2
TRA-AMT*	TES 97307 (Tổng hợp) / 97315 (Tổng hợp) / Dầu động cơ (SAE 40,50)			
Dầu cầu	Nhông cầu	API GL-5	Dầu cầu UD GL-5 / 85W-140 (dành cho Châu Á), Dầu cầu UD GL-5 / 85W-140 (khu vực cận Trung Đông)	1
	Mayor			
Dầu trợ lực lái		ATF Dexron III	-	
Mỡ	Mỡ chịu lực	Mỡ lithium-based đồng nhất No. 2	-	
Dầu ly hợp		DOT- 4	-	
Dầu nâng, hạ cabin		Mobil "DTE10 Excel 32"	-	

\*Đối với dầu RET-HYDR (Retarder, Thủy lực) được khuyến nghị là Voith loại A / B / C

Dung dịch làm mát	VCS (chất lỏng màu vàng)	Dung dịch làm mát UD tuổi thọ cao	3
-------------------	--------------------------	-----------------------------------	---

Số độ nhớt phù hợp của dầu theo điều kiện khí hậu được đề cập đến trong "Số độ nhớt SAE được khuyến nghị", trang 11-8 và 11-9. Để thay dầu hãy liên hệ với đại lý UD Trucks được ủy quyền. Pha loãng 40% khi nhiệt độ dưới -25°C

**Dung tích (khoảng)**

DD làm mát GH11E	Sự kết hợp	Euro III	Euro IV	Chú thích
TRA-SMT	CU-MCC4 /CU-MCC6 Có két dầu	40.8 lít	41.5 lít	Chỉ để tham khảo, vì điều này thay đổi tùy thuộc vào việc lắp đặt xe và thiết bị. Kiểm tra mức nước sau khi thay thế
	CU-MCC4 /CU-MCC6 Không có két dầu	40.6 lít	41.2 lít	
	CU-MCC /CU-MCC5 Có két dầu	41.8 lít	42.5 lít	
	CU-MCC /CU-MCC5 Không có két dầu	41.6 lít	42.2 lít	
TRA-AMT	CU-MCC4 /CU-MCC6 Có bộ giảm tốc	54.3 lít	-	
	CU-MCC4 /CU-MCC6 Không có bộ giảm tốc	39.3 lít	-	
	CU-MCC /CU-MCC5 Có bộ giảm tốc	55.6 lít	-	
	CU-MCC /CU-MCC5 Không có bộ giảm tốc	40.6 lít	-	
TRA-APS	CU-MCC4 CU-MCC6	55	-	
	CU-MCC CU-MCC5	57		

CU-MCC4: Chỉ bộ làm mát không khí được điều khiển thủ công

CU-MCC6: Thiết bị thông gió được điều khiển thủ công

CU-MCC5: Thiết bị sưởi được điều khiển thủ công

CU-MCC: Điều khiển AC thủ công

## 11. DỮ LIỆU DỊCH VỤ

DD làm mát GH8E	Sự kết hợp	Dung tích	Chú thích
TRA-SMT	CU-MCC4 /CU-MCC6 Có kết dầu	37.5 lít	Chỉ để tham khảo, vì điều này thay đổi tùy thuộc vào việc lắp đặt xe và thiết bị. Kiểm tra mức nước sau khi thay thế
	CU-MCC4/CU-MCC6 Không có kết dầu	37 lít	
	CU-MCC /CU-MCC5 Có kết dầu	39 lít	
	CU-MCC /CU-MCC5 Không có kết dầu	38.5 lít	
TRA-APS	AL306, CU-MCC4 / AL306, CU-MCC6	49 lít	
	AL306, CU-MCC / AL306, CU-MCC5	51 lít	
	AL326, CU-MCC4 / AL326, CU-MCC6	52 lít	
	AL306, CU-MCC / AL306, CU-MCC5	54 lít	

CU-MCC4: Chỉ bộ làm mát không khí được điều khiển thủ công

CU-MCC6: Thiết bị thông gió được điều khiển thủ công

CU-MCC5: Thiết bị sưởi được điều khiển thủ công

CU-MCC: Điều khiển AC thủ công

DD làm mát GH5E	Sự kết hợp	Dung tích	Chú thích
	CU-MCC4, ST1006 /CU-MCC6, ST1006	22.5 lít	Chỉ để tham khảo, vì điều này thay đổi tùy thuộc vào việc lắp đặt xe và thiết bị. Kiểm tra mức nước sau khi thay thế
	CU-MCC5, ST1006/CU-MCC, ST1006	23 lít	
	CU-MCC4, AL256 /CU-MCC6, AL256	28.5 lít	
	CU-MCC5, AL256 /CU-MCC, AL256	29 lít	

CU-MCC4: Chỉ bộ làm mát không khí được điều khiển thủ công

CU-MCC5: Thiết bị sưởi được điều khiển thủ công

CU-MCC6: Thiết bị thông gió được điều khiển thủ công

CU-MCC: Điều khiển AC thủ công

## 11. DỮ LIỆU DỊCH VỤ

Chủ đề	Động cơ	Tổng thể tích dầu động cơ bao gồm thể tích ước tính cho bộ lọc dầu (lít)	Thể tích dầu giữa que thăm dầu Max - Min (lít)
Dầu động cơ	GH11E	33	5
	GH8E	20.5	7
	GH5E	13.5	7

Chủ đề	Biến thể	Dung tích	Chú thích
Dầu hệ thống trợ lực lái	FAA10	4	4x2, 6x2, 6x4
	FAA20	6	8x4

Chủ đề	Dung tích	Chú thích
Dầu nâng hạ cabin	1	

## 11. DỮ LIỆU DỊCH VỤ

Chủ đề		Biến thể (Model)	Thể tích dầu hộp số tiêu chuẩn (lít)	Thể tích dầu hộp số có bộ làm mát dầu (lít)	Thể tích dầu hộp số có gắn PTO (lít)	Thể tích dầu hộp số với PTO và bộ làm mát dầu (lít)
Hộp số	6 số	ST1306 (F6S13T)	11.5	11.6	12.5	12.63
		ST1006 (F6S10T)	11.5	11.6	12.5	12.6
	9 số	STO2009 (F9R20A)	14	14.8	15	15.8
		ST1509 (F9R15T)	13	13.1	14	14.1
		ST1199 (F9R11T)	13	13.1	14	14.1
	12 số	STO2012 (F2R20A)	15	15.8	16	16.8
		AT2612F/ATO2612F****	16	16.8	17.2	18
	6 số	AL306	-	15 đến 16*	-	Nếu PTO được lắp dưới dạng phụ kiện lắp thêm, hãy liên hệ với nhà cung cấp PTO để biết lượng dầu
		AL326	-	17 đến 18**		
		AL446	-	30 đến 31***		

\*Tổng dung tích dầu của hệ thống (Hộp số + Bộ làm mát dầu) là 30,2 lít. Trong khi thay dầu, một lượng dầu vẫn còn trong hộp số, vì vậy chỉ nên đổ từ 15 đến 16 lít. Kiểm tra và điều chỉnh lượng dầu bằng đồng hồ đo.

\*\* Tổng dung tích dầu của hệ thống (Hộp số + Bộ làm mát dầu + Bộ giảm tốc + Bộ tích áp) là 31,5 lít. trong khi thay dầu, một lượng dầu vẫn còn trong hộp số. Vì vậy, chỉ đổ từ 17 đến 18 lít. Kiểm tra và điều chỉnh lượng dầu bằng đồng hồ đo.

\*\*\* Tổng hệ thống (Hộp số + Bộ làm mát dầu + Bộ giảm tốc + Bộ tích áp) là 51,3 lít. Trong khi thay dầu, một lượng dầu vẫn còn trong hộp số, vì vậy chỉ nên đổ từ 30 đến 31 lít. Kiểm tra và điều chỉnh lượng dầu bằng đồng hồ đo.

\*\*\*\*Đối với RET-HYDR (bộ giảm tốc, thủy lực) thể tích dầu sau khi xả là 5,4 lít.

## 11. DỮ LIỆU DỊCH VỤ

Chủ đề		Biến thể	Dung tích (lít)
Cầu xe	Bộ nhông cầu	RSS0716	5
		RSS0918	6.9
		RSS0918B	14.7
		RSS1132B	14.7
		RSS1132C	17
		RSS1132D	18.5
		RSS1348 Bộ nhông cầu cầu đơn	17
		RSS1348B Bộ nhông cầu cầu đơn	18.5
		RTS2670 Cầu trước	19
		RTS2670 Cầu sau	16
		RTS2670B Cầu trước	20.5
		RTS2670B Cầu sau	18.5
		RTH2611/RTH2611B Cầu trước	34
	Nhông moa-yơ	RTH2611/RTH2611B Cầu sau	29.5
		RSH1360 Moa-yơ cầu đơn	29.5

**Lưu ý: Dung tích hiển thị chỉ mang tính chất tham khảo. Khi thay dầu hãy tuân thủ mức quy định đối với xe.**

**Số độ nhớt SAE được đề xuất**

Sử dụng dầu có giá trị độ nhớt phù hợp với điều kiện khí hậu của khu vực đang hoạt động

**Dầu động cơ**

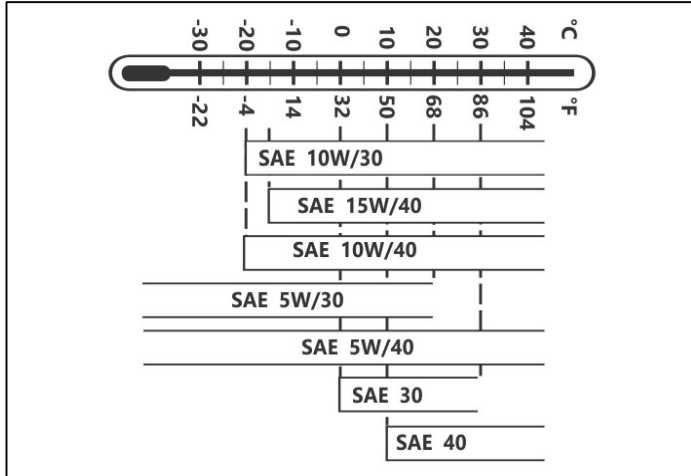

**Dầu hộp số**

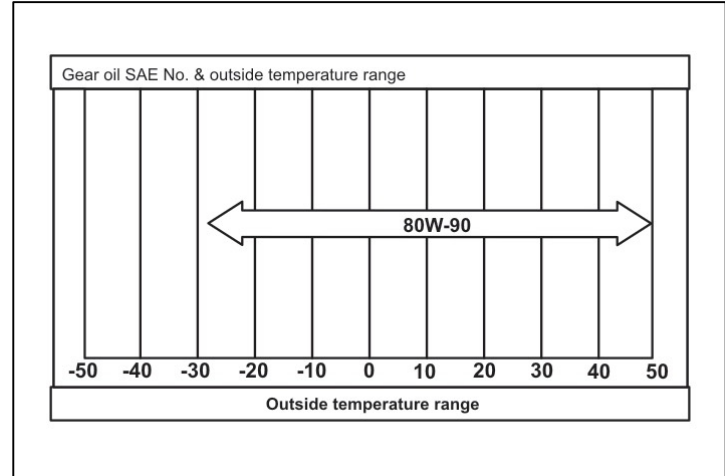

## 11. DỮ LIỆU DỊCH VỤ

### Dầu cầu

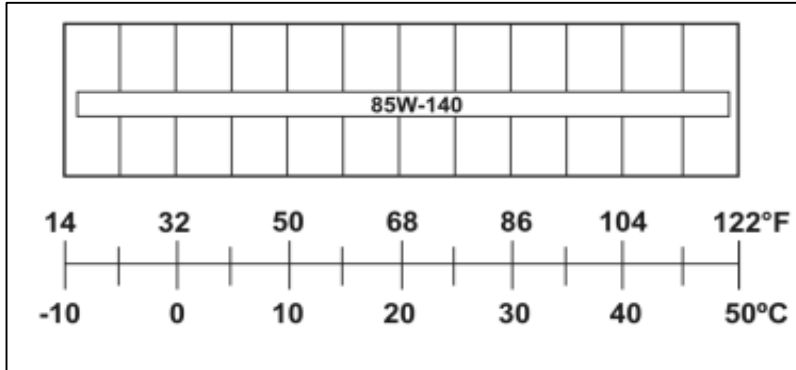

### Chất lượng mỡ

Yêu cầu đối với mỡ bôi trơn như sau.

- Nên sử dụng mỡ ổ trục bánh xe cao cấp.
- Mỡ phải có gốc dầu khoáng
- Mỡ phải là loại lithium hoặc lithium tổng hợp
- Mỡ phải chứa EP và phụ gia chống gỉ.
- Mỡ phải có độ đặc tương đương với NLGI no. 2.
- Mỡ không được chứa bất kỳ chất bôi trơn rắn nào, chẳng hạn như than chì, đồng hoặc molybden sunfua.
- Mỡ phải được thiết kế để sử dụng ở nhiệt độ làm việc ít nhất là 80°C và có thể chịu được nhiệt độ 120°C trong thời gian ngắn.

### **Nhiên liệu diesel**

Thành phần nhiên liệu đóng một vai trò quan trọng trong hoạt động của động cơ, tuổi thọ và khí thải. Để đạt được hiệu suất cụ thể về sạc điện và tiết kiệm nhiên liệu, cũng như đáp ứng các yêu cầu về khí thải mà cơ quan có thẩm quyền đặt ra, khách hàng chỉ được sử dụng nhiên liệu đáp ứng các yêu cầu pháp lý và tiêu chuẩn quốc gia và quốc tế.

Các tiêu chuẩn này thể hiện yêu cầu tối thiểu đối với thị trường nhiên liệu và chúng thường được phát triển với sự hợp tác của các công ty dầu mỏ và ngành công nghiệp ô tô. Ví dụ là:

GB 19147-2013

EN590 (với các yêu cầu lạnh thích ứng trên toàn quốc)

JIS KK 2204

Hầu hết lượng lưu huỳnh trong nhiên liệu được chuyển hóa thành sulfur dioxide trong quá trình đốt cháy, lượng sulfur dioxide này sau đó được chuyển hóa thành axit sulfuric trong khí quyển và góp phần tạo ra mưa axit.

Khí thải dạng hạt (PM) tăng lên khi hàm lượng lưu huỳnh tăng lên. Xe được trang bị hệ thống xử lý khí thải (ví dụ như bộ lọc hạt, chất xúc tác oxy hóa) đặc biệt nhạy cảm với lưu huỳnh.

Hàm lượng lưu huỳnh tối đa để đáp ứng các khí thải khác nhau Euro III: tối đa 350 ppm

Euro IV/China IV: tối đa 10/50 ppm

Để đảm bảo rằng các yêu cầu khí thải được đáp ứng một cách bền vững phục vụ cho các phương tiện Euro IV / China IV, nên sử dụng nhiên liệu không chứa lưu huỳnh (<10 ppm).

Trong mọi trường hợp, hàm lượng lưu huỳnh không được vượt quá 50 ppm.

## 11. DỮ LIỆU DỊCH VỤ

### Mâm kéo

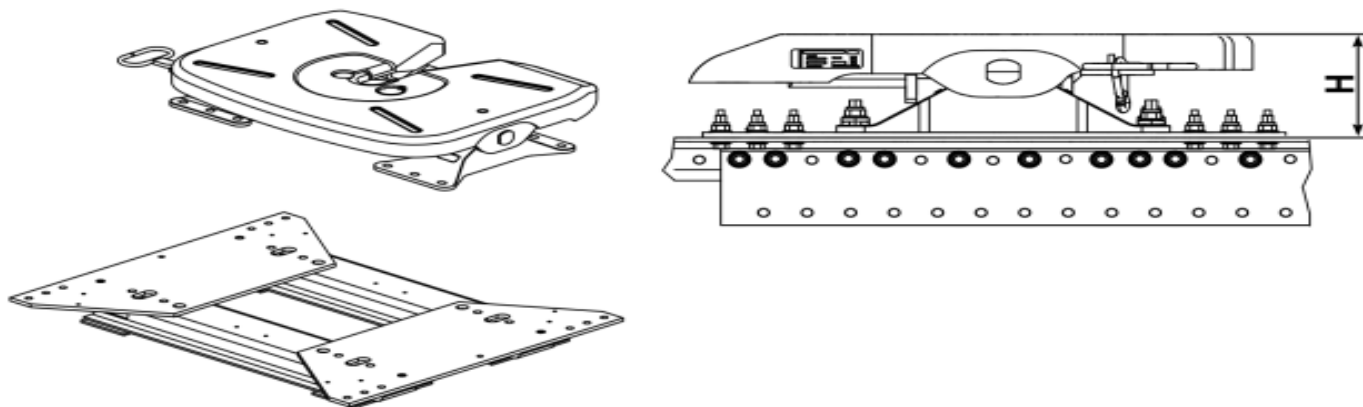

Loại	Mâm kéo Model No.	Giá trị -D	Cỡ chốt kéo	Tải trọng tối đa	Chiều cao mâm kéo "H"
KPSIZE50	FW20-150	150 kN	50 mm	20 tấn	150 mm
	FW20-185	150 kN	50 mm	20 tấn	185 mm
KPSIZE90	FW28-150	190 kN	90 mm	28 tấn	150 mm
	FW28-185	190 kN	90 mm	28 tấn	185 mm

Giá trị D là giá trị tham chiếu lý thuyết cho các lực ngang trong xe đầu kéo và rơ moóc và giá trị D được sử dụng làm cơ sở cho tải trọng ngang trong các thử nghiệm động lực học.

**Thông số kỹ thuật động cơ GH11E**

<b>Định danh</b>	<b>GH11E - D11A370 EU3 GH11E - D11B370, EU4SCR</b>	<b>GH11E- D11A390 EU3 GH11E - D11B390, EU4SCR</b>	<b>GH11E - D11A420 EU3 GH11E - D11B420, EU4SCR</b>	<b>GH11E - D11A440 EU3</b>
Công suất thực	370 hp (1900 rpm) 370 hp (1800 rpm)	390 hp (1900 rpm) 390 hp (1800 rpm)	420 hp (1900 rpm) 420 hp (1800 rpm)	440 hp (1900 rpm)
Mô-men xoắn thực	1700 Nm (1000 - 1400 rpm) 1700 Nm (950 - 1400 rpm)	1800 Nm (1000 - 1400 rpm) 1800 Nm (950 - 1400 rpm)	2000 Nm (1000 - 1400 rpm) 2000 Nm (950 - 1400 rpm)	2000 Nm (1100 - 1400 rpm)
Số xi lanh	6	6	6	6
Đường kính xi lanh	123 mm	123 mm	123 mm	123 mm
Hành trình	152 mm	152 mm	152 mm	152 mm
Thể tích	10.837 l	10.837 l	10.837 l	10.837 l
Tỉ số nén	18:1 17.1:1	18:1 17.1:1	18:1 17.1:1	18:1 17.1:1
Thứ tự làm việc	1-5-3-6-2-4	1-5-3-6-2-4	1-5-3-6-2-4	1-5-3-6-2-4
Phanh phụ	EBR-EPG/EBR-VEB	EBR-EPG/EBR-VEB	EBR-EPG/EBR-VEB	EBR-EPG/EBR-VEB
Tốc độ động cơ không tải	600 rpm	600 rpm	600 rpm	600 rpm
Phạm vi tốc độ động cơ kinh tế	900 - 1400 rpm	900 - 1400 rpm	900 - 1400 rpm	900 - 1400 rpm

## 11. DỮ LIỆU DỊCH VỤ

### Thông số kỹ thuật động cơ GH8E

Định danh	GH8E 250 EU3, GH8E 250 EU4,	GH8E 280 EU3, GH8E 280 EU	GH8E 280 EU3, GH8E 280 EU	GH8E 350 EU3
Công suất thực	250 hp	280 hp	330hp	350hp
Mô-men xoắn thực	950 N-m (1100-1700 rpm), 950 N-m (1100-1800 rpm)	1050 N-m (1100-1700 rpm), 1050 N-m (1100-1800 rpm)	1200N-m (1100-1700 rpm), 1200 N-m (1200-1600 rpm)	1200 N-m (1200-1650 rpm)
Số xi lanh	6	6	6	6
Đường kính xi lanh	110mm	110mm	110mm	110mm
Hành trình	135mm	135mm	135mm	135mm
Thể tích	7.7 l	7.7 l	7.7 l	7.7 l
Tỉ số nén	17.5 : 1	17.5 : 1	17.5 : 1	17.5 : 1
Thứ tự làm việc	1-4-2-6-3-5	1-4-2-6-3-5	1-4-2-6-3-5	1-4-2-6-3-5
Phanh phụ	EBR-EPG/EBR-CEB	EBR-EPG/EBR-CEB	EBR-EPG/EBR-CEB	EBR-EPG/EBR-CEB
Tốc độ động cơ không tải	600 rpm, 600 ± 50 rpm	600 rpm, 600 ± 50 rpm	600 rpm, 600 ± 50 rpm	600 rpm,
Phạm vi tốc độ động cơ kinh tế	900 -1600 rpm, 1000 - 1600 rpm	900 -1600 rpm, 1000 - 1600 rpm	900 -1600 rpm, 1000 - 1600 rpm	900 -1600 rpm,

## Thông số kỹ thuật động cơ GH5E

Định danh	GH5E 180 EU3	GH5E 210 EU3, GH5E 210 EU4	GH5E 240 EU3
Công suất thực	180 hp	210 hp	240 hp
Mô-men xoắn thực	750 N-m (1200-1600 rpm)	825 N-m (1200-1600 rpm)	900N-m (1300-1600 rpm)
Số xi lanh	4	4	4
Đường kính xi lanh	110mm	110mm	110mm
Hành trình	135mm	135mm	135mm
Thể tích	5.1 l	5.1 l	5.1 l
Tỉ số nén	17.5 : 1	17.5 : 1	17.5 : 1
Thứ tự làm việc	1-3-4-2	1-3-4-2	1-3-4-2
Phanh phụ	EPG	EPG	EPG
Tốc độ động cơ không tải	700 rpm	700 rpm	700 rpm
Phạm vi tốc độ động cơ kinh tế	900 -1600 rpm	900 -1600 rpm	900 -1600 rpm

## 11. DỮ LIỆU DỊCH VỤ

### Hệ thống điện 24V

Tham số	Thông số kỹ thuật		
	2BATT110	2BATT120	2BATT150
Loại			
Điện áp	12.5 V	12.5 V	Thấp nhất: 12.45 Cao nhất: 12.70
Công suất C20 (chỉ để tham khảo)	110 Ah	120 Ah	150 Ah
Dòng điện cung cấp trong 30 vòng giây ở -18°	600A	575A	685A
Thử nghiệm khối lượng riêng đề xuất (20°C)	1.280 ± 0.005 g/cm <sup>3</sup>	1.260 ± 0.010 g/cm <sup>3</sup>	Điều kiện bình thường: 1.235-1.245 g/cm <sup>3</sup> Điều kiện nhiệt đới: 1.215-1.225 g/cm <sup>3</sup>
Tổng trọng lượng	29.2 ± 1.6 kg	32 kg	45.70 kg
Trọng lượng khi không có axit	20.1 kg	19 kg	29.7 kg
Trọng lượng điện giải	9.1 kg	13kg	16kg ±5%
Mật độ axit (20 °C)	Thấp nhất: 1.245 g/cm <sup>3</sup> (20 °C) Cao nhất: 1.285 g/cm <sup>3</sup> (20 °C)	Thấp nhất: 1.240 g/cm <sup>3</sup> (20 °C) Cao nhất: 1.260 g/cm <sup>3</sup> (20 °C)	Thấp nhất: 1.235 g/cm <sup>3</sup> (27 °C) Cao nhất: 1.255 g/cm <sup>3</sup> (27 °C)
Mức điện giải	Thấp nhất: 168 mm Cao nhất: 173 mm	165 mm +0/-5 mm	Lên đến mức tối đa
Mô-men xoắn thắt chặt nút thông hơi	Thấp nhất: 6 kgf.cm Cao nhất: 8 kgf.cm	Thấp nhất: 6 kgf.cm Cao nhất: 8 kgf.cm	0.4-0.6Nm

## Quester series

STT	Mô tả	Loại	Thông số kỹ thuật
1	Bóng đèn - Đèn pha/cos	H4	75/70W
2	Bóng đèn - Đèn xi nhan	PY21W	21W
3	Bóng đèn - Vị trí phía trước / đèn đỗ xe	W5W	5W
4	Bóng đèn - Đèn kích thước phía trước	W5W	5W
5	Bóng đèn - Đèn cản phía trước	H3	70W
6	Bóng đèn - Đèn xi nhan hong cửa	P21W	21W
7	Đèn cảnh báo	C5W	5W
8	Đèn trong cabin	R10W	10W
9	Đèn làm việc	H370W	70W

## 11. DỮ LIỆU DỊCH VỤ

---

Đèn sau Quester series

Đèn 5 ngăn

STT	Mô tả	Loại	Thông số kỹ thuật
1	Bóng đèn - Đèn xi nhan	P21W	24V 21W
2	Bóng đèn - Đèn phanh	P21W	24V 21W
3	Bóng đèn - Đèn vị trí	R10W	24V 10W
4	Bóng đèn - Đèn lùi	P21W	24V 21W
5	Bóng đèn - Đèn cản	P21W	24V 21W

## Croner series

STT	Mô tả	Loại	Thông số kỹ thuật
1	Bóng đèn - Đèn pha	H1	24V/70W
2	Bóng đèn - Đèn pha và DRL	H15	24V/70W
3	Bóng đèn - Đèn cos	H7	24V/70W
4	Bóng đèn - Đèn vị trí phía trước	W5W	24V/5W
5	Bóng đèn - Đèn sương mù	H3	24V/70W
6	Bóng đèn - Đèn báo rẽ	PY21W	24V/21W
7	Bóng đèn - Đèn bên hông cửa	P21W	24V/21W
8	Bóng đèn - Đèn kích thước	W5W	24V/5W
9	Bóng đèn - Đèn báo rẽ phía sau	P21W	24V/21W
10	Bóng đèn - Đèn dừng phía sau	P21W	24V/21W
11	Bóng đèn - Đèn vị trí phía sau	R10W	24V/10W
12	Bóng đèn - Đèn dự phòng	P21W	24V/21W
13	Bóng đèn - Đèn sương mù sau	P21W	24V/21W
14	Đèn bên trong cabin		24V/20W
15	Đèn đọc sách	T11*41	24V/10W
16	Bóng đèn - Đèn biển số	R10W	24V/10W
17	Đèn tín hiệu bên hông	W5W	24V/5W

